



PROGRAM
REGIONALNY
NARODOWA STRATEGIA SPÓJNOŚCI



Pomorze
Zachodnie

UNIA EUROPEJSKA
EUROPEJSKI FUNDUSZ
ROZWOJU REGIONALNEGO



PRZEWODNIK DO INWENTARYZACJI ORAZ OCHRONY PTAKÓW I NIETOPERZY ZWIĄZANYCH Z BUDYNKAMI

Dawid Zyskowski, Dorota Zielińska



FEDERACJA
ZIELONYCH
GAJA

organizacja pozarządowa, publicznego
prawnictwa od 1993 roku



PRZEWODNIK
DO INWENTARYZACJI ORAZ OCHRONY
PTAKÓW I NIETOPERZY
ZWIĄZANYCH Z BUDYNKAMI

Dawid Zyskowski, Dorota Zielińska



**PROGRAM
REGIONALNY**
NARODOWA STRATEGIA SPÓJNOŚCI



**Pomorze
Zachodnie**

UNIA EUROPEJSKA
EUROPEJSKI FUNDUSZ
ROZWOJU REGIONALNEGO



TEKST:

Dawid Zyskowski (rozdział 3. i 4.), Dorota Zielińska (rozdział 1., 2., 5. i 6.)

ZDJĘCIA:

Bill Ball (BB), Marek Beblot (MB), Paweł Bieołus (PB), Dawid Ciemięga (DC), Marek Długosiewicz (MD), Mariusz Grzeniewski (MG), Tanya Hoare (TH), Karolina Jacek (KJ), Korneliusz Kurek (KK), Jochem Kühnen (JK), Maciej Luniak (ML), Menthol Architects (MA), Dick Newell (DN), Samir Nuriyev (SN), Tomasz Rek (TR), Jorge Sanz (JS), Maciej Szymański (MS), Ulrich Tigges (UT), Aleksandra Trzaska (AT), Jakub Typiak (JT), Toby Wilson (TW), Dorota Zielińska (DA), Dawid Zyskowski (DZ),

KOREKTA:

Teresa Jasiunas

SKŁAD I DRUK:

Drukarnia Kadruk w Szczecinie
www.kadruk.com.pl

KONTAKT:

zyskowski.d@gmail.com

COPYRIGHT:

© Federacja Zielonych GAJA, Szczecin 2014

ISBN 978-83-64629-06-8

WYDAWCA:

Wydawnictwo Kadruk w Szczecinie
71-246 Szczecin, ul. E. Romera 10e

Federacja Zielonych GAJA
ul. 5 Lipca 45, 70-374 Szczecin
Tel. +48 91 489 42 33
Tel/fax + 48 91 489 42 32
email: fzbiuro@gajanet.pl

publikacja w wersji elektronicznej dostępna na stronie www.gajanet.pl



Publikacja zrealizowana w ramach projektu nr WND-RPZP.04.05.01-32-009/11 pn. „Podnoszenie świadomości ekologicznej w zakresie zagrożeń wynikających z prac remontowo-budowlanych dla stanu populacji synantropijnych gatunków ptaków i nietoperzy oraz ich siedlisk” współfinansowanego przez Unię Europejską z Europejskiego Funduszu Rozwoju Regionalnego w ramach Regionalnego Programu Operacyjnego Województwa Zachodniopomorskiego na lata 2007-2013 (Nr umowy UDA-RPZP.04.05.01-32-009/11-00).

PRZEDMOWA

Chcielibyśmy, aby ta publikacja posłużyła praktycznej ochronie ptaków i nietoperzy związanych z budynkami. Zabudowa pochłania coraz większe tereny. Coraz więcej jest miast, a coraz mniej dzikiej natury, dlatego tym bardziej ważne jest, by chronić te resztki przyrody, które pozostają w miastach. Zwierzęta mające swoje siedliska w budynkach stanowią bardzo ważny element ubogich, miejskich ekosystemów, co więcej pełnią w nich pożyteczną dla człowieka rolę, redukując liczbę uciążliwych owadów.

Oddajemy w Wasze ręce przewodnik, w którym zawarliśmy najważniejsze według nas zagadnienia dotyczące tematyki inwentaryzacji oraz ochrony ptaków i nietoperzy związanych z budynkami. Piszemy w nim o siedliskach w budynkach, jest to oczywiście pewne uproszczenie, bo ptaki i nietoperze korzystają też z innych budowli, jak np. mostów, wiaduktów. Jednak najliczniej zasiedlają budynki mieszkalne, po prostu dlatego, że jest to najczęściej występujący rodzaj obiektów. Niestety to właśnie prace remontowo-budowlane, takie jak termomodernizacje, renowacje i wyburzenia są najczęstszym i największym zagrożeniem dla tych zwierząt. To właśnie podczas nich ginie najwięcej ptaków i nietoperzy.

Starając się chronić ptaki i nietoperze związane z budynkami, potrzebujemy szczegółowej i specyficznej wiedzy na ich temat. Niejednokrotnie kwestia ta jest lekceważona przez pracowników naukowych uczelni lub specjalistów od inwentaryzacji terenów przeznaczonych pod inwestycje wielkoobszarowe. Uważają oni często, że ekspertyzy „budynekowe” to proste i szybkie zlecenia. W praktyce okazuje się, że wykonywanie przez takie osoby opinii ornitologicznych lub chiropterologicznych często kończy się dla ptaków i nietoperzy tragicznie. Nie wiedzą, gdzie ptaków i nietoperzy w budynkach szukać, dokonują pobieżnych kontroli, nie znają prawa, nie wiedzą, że konieczne są np. zgody na odstępstwa od zakazu niszczenia siedlisk, że zwierząt chronionych nie można płoszyć w czasie prac remontowych, że trzeba monitorować budynek podczas remontu i pilnować, by wykonawca trzymał się zaleceń. W efekcie ptaki i nietoperze niejednokrotnie tracą życie, a ich siedliska są bezpowrotnie niszczone.

Niniejszy przewodnik przeznaczony jest zarówno dla przyrodników zawodowo zajmujących się inwentaryzacjami, jak i miłośników przyrody pragnących lepiej poznać i chronić gatunki ptaków i nietoperzy związane z budynkami.

Serdecznie dziękujemy autorom fotografii za ich udostępnienie. Bez nich ta publikacja byłaby znacznie mniej bogata i interesująca.

SPIS TREŚCI

Rozdział 1.

ZAGADNIENIA OGÓLNE	7
1.1. Dlaczego należy chronić ptaki i nietoperze?	9
1.2. Ptaki i nietoperze mogą być obecne w budynkach w ciągu całego roku	9
1.3. Im bardziej uzależnione od budynków, tym bardziej zagrożone	10
1.4. Opinie ornitologiczne i chiropterologiczne – podstawowe narzędzie ochrony	11
1.5. Inicjatywa mieszkańców	13
1.6. Interesy inwestorów oraz potrzeby ptaków i nietoperzy można pogodzić	13
1.7. Ptaki i nietoperze a prace remontowo-budowlane – najważniejsze informacje	14

Rozdział 2.

PTAKI	15
2.1. Jerzyk (<i>Apus apus</i>)	15
2.2. Wróbel (<i>Passer domesticus</i>)	19
2.3. Kawka (<i>Corvus monedula</i>)	22
2.4. Oknówka (<i>Delichon urbicum</i>)	24
2.5. Gołąb miejski (<i>Columba livia forma urbana</i>)	25
2.6. Kopciuszek (<i>Phoenicurus ochruros</i>)	26
2.7. Pustułka (<i>Falco tinnunculus</i>)	27
2.8. Pozostałe gatunki	28

Rozdział 3.

NIETOPERZE	30
3.1. Mroczek późny (<i>Eptesicus serotinus</i>)	33
3.2. Mroczek posrebrzany (<i>Vespertilio murinus</i>)	34
3.3. Nocek duży (<i>Myotis myotis</i>)	34
3.4. Borowiec wielki (<i>Nyctalus noctula</i>)	35
3.5. Karlik większy (<i>Pipistrellus nathusii</i>)	35
3.6. Karlik malutki i drobny (<i>Pipistrellus pipistrellus</i> , <i>P. pygmaeus</i>)	36
3.7. Pozostałe gatunki	36

Rozdział 4.

PRACE NAD WYKONANIEM OPINII	38
4.1. Cel wykonania opinii	40
4.2. Wyposażenie	42
4.3. Miejsca zajmowane w budynkach przez ptaki i nietoperze oraz ślady ich aktywności	46
4.4. Przygotowania	69
4.5. Inwentaryzacja	70
4.5.1. Ptaki	74
4.5.2. Nietoperze	78
4.5.3. Zastosowanie metod inwentaryzacji – ograniczenia	83
4.5.4. Inwentaryzacja w praktyce	84
4.6. Zaplanowanie działań ochronnych	87
4.7. Zaplanowanie kompensacji za zniszczone siedliska	90
4.7.1. Pozostawianie siedlisk	91
4.7.2. Tworzenie siedlisk zastępczych	95

4.7.3. Tworzenie nowych siedlisk.....	100
4.7.4. Jak zaplanować skuteczną kompensację.....	103
4.7.5. Planowanie zabezpieczeń przed ptakami	112
4.8. Sporządzenie opinii	115
4.8.1. Informacje ogólne.....	115
4.8.2. Metodyka.....	116
4.8.3. Wyniki	117
4.8.4. Zalecenia	118
4.8.5. Dokumentacja fotograficzna	118
4.8.6. Etyka pracy i wykrywanie nieprawidłowości.....	119
4.9. Wdrożenie zaleceń	120
Rozdział 5.	
REGULACJE PRAWNE	122
5.1. Przepisy prawne chroniące ptaki i nietoperze w budynkach – wyciąg	122
5.1.1. Ustawa o ochronie zwierząt	123
5.1.2. Ustawa o ochronie przyrody.....	123
5.1.3. Rozporządzenie Ministra Środowiska w sprawie ochrony gatunkowej zwierząt	125
5.1.4. Ustawa prawo budowlane	128
5.1.5. Ustawa Kodeks karny	129
5.1.6. Ustawa o zapobieganiu szkodom w środowisku i ich naprawie.....	130
5.1.7. Ustawa prawo ochrony środowiska	132
5.2. Najważniejsze przepisy i co z nich wynika	133
5.3. Przepisy w praktyce	134
5.3.1. Kratowanie otworów wentylacyjnych stropodachów, zamurowywanie gniazd	134
5.3.2. Prace prowadzone w pobliżu gniazd ptaków lub kryjówek nietoperzy – płoszenie	136
5.3.3. Zezwolenie na odstąpienie od zakazów	137
Rozdział 6.	
INTERWENCJE	142
6.1. Jak uratować zagrożone ptaki i nietoperze i kto to może zrobić?.....	142
6.1.1. Zwykli mieszkańcy – aktywni obywatele.....	143
6.1.2. Rola mediów	144
6.2. Jak skutecznie interweniować – zasady ogólne	144
6.3. Interwencja krok po kroku gdy zagrożenie jest bezpośrednie	146
6.4. Interwencja krok po kroku gdy przewidujemy zagrożenie dla zwierząt	147
6.5. Kto może lub musi pomóc ptakom i nietoperzom zagrożonym w czasie remontu?	148
6.5.1. PINB ma obowiązek wstrzymania prac, które zagrażają ptakom lub nietoperzom	148
6.5.2. Straż miejska i jej uprawnienia.....	149
6.5.3. Co zrobić jeśli urzędnik lub funkcjonariusz nie chce zareagować.....	149
6.5.4. Organizacje ekologiczne	150
6.6 Przykładowe interwencje	150
6.7 Przykładowe pisma interwencyjne	155
LITERATURA	163



Nocek duży (DZ)

ZAGADNIENIA OGÓLNE

Kiedy zaczęły powstawać miasta, obiekty pochodzenia antropogenicznego stopniowo stawały się miejscem gniazdowania wielu gatunków ptaków i schronieniem dla nietoperzy. Cechą zoocenoz miejskich w porównaniu do terenów niezurbanizowanych jest niższa różnorodność gatunkowa. Ptaki i nietoperze zasiedlające budynki zwiększają niewielką różnorodność biologiczną miast. Ptaki związane z budowlami ludzkimi stanowią znaczną część miejskiej awifauny, pełnią ważną rolę w ekosystemie. Wiele gatunków redukuje liczebność uciążliwych dla ludzi owadów. Wszystkie nietoperze natomiast są głównie owadożerne i w miastach spotyka się je niemal wyłącznie w budynkach.

Poszczególne gatunki ptaków i nietoperzy są w różnym stopniu związane z budynkami. Część gatunków występuje w nich sporadycznie, część zasiedla także inne miejsca (np. dziuple drzew), niektóre można spotkać niemal wyłącznie w budynkach (i innych obiektach pochodzenia antropogenicznego).

W terenie zabudowanym większość ptaków gnieździ się w budynkach, co czyni je bardzo ważnym i wymagającym ochrony siedliskiem. Zakładają w nich gniazda z kilku przyczyn. Po pierwsze, w miastach brakuje innych miejsc lęgowych (np. dziuplastych drzew, a nawet budek lęgowych). Drugą przyczyną jest to, że budynki przypominają naturalne środowisko, z którego pochodzą niektóre gatunki i część z nich w miastach odnosi nawet większy sukces rozrodczy niż w pierwotnie zajmowanych siedliskach. Tego, jak ważnym miejscem gniazdowania są dla nich budynki, dowodzą badania przeprowadzone w śródmieściu Warszawy. W budynkach stwierdzono tam gniazdowanie około 17 gatunków, a ich liczebność stanowiła około 80% wszystkich ptaków lęgowych na tym obszarze.

Dla niektórych ptaków budynki są niezbędne, by przetrwać. Gnieźdzą się w nich dwie grupy gatunków. Dla pierwszej budynki są głównym, niemal jedynym miejscem gniazdowania. Można powiedzieć, że ich istnienie w Polsce jest uzależnione od miejsc gniazdowania w budynkach.

Druga grupa gatunków występujących w budynkach nie jest tak od nich zależna. Są one dla nich zaledwie jednym z możliwych miejsc gniazdowania. Mogą się gnieździć także poza budowlami ludzkimi, np. na drzewach, w dziuplach, budkach lęgowych. Są to m.in. mazurek, pleszka, modraszka, bogatka, szpak, pełzacz ogrodowy, puszczyk, a nawet kaczka krzyżówka, która coraz częściej gnieździ się na balkonach miejskich bloków.

Budynki są też bardzo ważnym miejscem dla wielu gatunków nietoperzy, które znalazły w nich dogodne dla siebie siedliska. W odróżnieniu od większości gatunków ptaków mogą być w nich obecne przez cały rok. Wykorzystują budynki do zimowania, rozrodu oraz jako schronienia w ciągu dnia.

W niniejszym przewodniku opisane zostały gatunki najbardziej typowe dla budynków w Polsce.

Ochrona siedlisk ptaków i nietoperzy związanych z budynkami nie jest łatwym zadaniem. Zagrożenia dla populacji w miastach mają inny charakter niż te dla populacji pozamiejskich wynikające z realizacji inwestycji wielkoobszarowych (np. farmy wiatrowe). Termomodernizacje, remonty i rozbiórki to działania o nieporównywalnie mniejszej skali, rozsiane na dużym obszarze i nieskoordynowane w czasie. Czyni je to często mniej zauważalnymi i trudniejszymi do kontroli. Jeden budynek to czasami jedynie kilka osobników wymagających ochrony. Kiedy jednak zsumujemy prace odbywające się bez kontroli na przestrzeni lat na obszarze całego miasta, **skala niszczenia siedlisk i zabijania zwierząt jest ogromna.**



Fot. 1. W stropodachu tego bloku gniazdują setki par jerzyków (DZ)

1.1. Dlaczego należy chronić ptaki i nietoperze?

Przede wszystkim chroni je prawo, więc aby go przestrzegać, nie można w żaden sposób im szkodzić. Zwierzęta te zwiększają różnorodność biologiczną, która w miastach jest bardzo niska. Pełnią ważną rolę w ekosystemie, zjadają ogromne ilości owadów. Są skuteczną bronią w walce z plagą komarów i innych gryzących owadów, jaka dotyka ostatnio wiele miast.

Ptaki, są nie tylko pożyteczne. Dzieci obserwując je w swoim otoczeniu, uczą się wrażliwości wobec przyrody. Dla osób starszych ptaki za oknem są czasem cennymi towarzyszami, a dokarmianie ich potrafi dać poczucie dobrze wypełnionego dnia. To, że ptaki i nietoperze związane z budynkami są cenne, zrozumieli już mieszkańcy Europy Zachodniej. Niestety zbyt późno, ponieważ większość populacji już utracili. Realizowane na Zachodzie programy ochrony ptaków i nietoperzy związanych z budynkami pochłaniają miliony euro, a przynoszą stosunkowo niewielkie efekty. Mamy nadzieję, że w Polsce uda się powstrzymać spadek ich populacji i nie dopuścimy do tego, że wróbel, jerzyk lub kawka będą w naszym otoczeniu rzadkościami, tak jak w wielu miejscach w zachodniej Europie.

1.2. Ptaki i nietoperze mogą być obecne w budynkach w ciągu całego roku

Większość ptaków (z wyjątkiem gołębia miejskiego) przebywa w miejscach gniazdowania jedynie przez niewielką część roku, w okresie lęgów. Ptaki nie „mieszkają” w budynkach, a jedynie gnieźdzą się tam, ewentualnie nocują. W zależności od gatunku ptaki mają pisklęta raz lub kilka razy w roku. Okres lęgów jest różny dla różnych gatunków ptaków. Przykładowo u wróbla trwa od początku marca do końca sierpnia. Oznacza to, że większość wróbli buduje gniazdo i składa jaja pierwszego lęgu na początku tego przedziału czasowego, a pisklęta z ostatniego lęgu opuszczają gniazdo pod koniec tego okresu. Nie znaczy to, że wszystkie ptaki danego gatunku mają pisklęta, zaczynają i kończą lęgi w tym samym czasie. Czasem ptaki z różnych przyczyn mogą zacząć lęgi później – wtedy też później je kończą. Przyczyną może być zniszczenie jaj lub śmierć piskląt (np. w czasie remontu budynku). W takiej sytuacji ptaki często decydują się na kolejną próbę: od nowa budują gniazdo, składają jaja. Dobrym przykładem są jaskółki oknówki, którym uniemożliwia się podczas remontu budowę gniazd. Po skończeniu dociepleń szybko, w ciągu niemalże 14 dni potrafią wybudować od podstaw gniazdo i rozpocząć wysiadywanie. Dzięki czemu ostatnie lęgi mogą kończyć nawet we wrześniu.

Nietoperze w budowlach ludzkich można spotkać w zasadzie przez cały rok. Wiosną i latem ich kolonie rozrodcze mogą być bardzo liczne. Gromadnie w budynkach często także zimują. Mogą w ludzkich budowlach wykorzystywać niemal wszystkie te same miejsca, z których korzystają ptaki, z wyjątkiem nisz i odpowied-

ników „pólek skalnych”, jakimi są np. balkony czy parapety. Dodatkowo można te zwierzęta spotkać w podziemnych częściach budynków (np. w piwnicach) oraz w szczelinach zbyt ciasnych dla ptaków, bo mających szerokość 2–3 cm.

1.3. Im bardziej uzależnione od budynków, tym bardziej zagrożone

W naszym otoczeniu jest dużo budynków, mimo tego gatunki ptaków i nietoperzy uzależnione od siedlisk w budynkach wcale nie są w dobrej sytuacji. W Europie, w tym także w Polsce, ma miejsce bardzo duży spadek liczebności najbardziej typowych dla budynków gatunków ptaków, takich jak wróbel, jerzyk i kawka. W wielu miejscach w Europie są już one ginącymi gatunkami. Wróbel w centrach wielu miast europejskich (np. w Londynie) niemal wyginął. W Holandii i Wielkiej Brytanii znalazł się na Czerwonej Liście jako gatunek zagrożony. Kawka także jest gatunkiem znajdującym się na Czerwonych Listach, zagrożonym w wielu krajach, np. w Niemczech, Austrii, Czechach. Na początku XXI wieku w Pradze zostało jej około 80 par, w Berlinie 100, w Dreźnie 40. Na Wyspach Brytyjskich liczebność jerzyka spadła o około 50%. W Wielkiej Brytanii ptak ten trafił na tzw. Amber List, gdzie znajdują się gatunki o podwyższonym ryzyku wyginięcia. W Niemczech Wschodnich po roku 1990 populacja jerzyka zmniejszyła się o 57%. Ornitolodzy oraz miłośnicy tego gatunku obserwują spadek jego liczebności także w Polsce. Ponieważ w naszym kraju budynki są podobne do tych z Niemiec Wschodnich i w podobnym czasie zaczęto je masowo remontować, można przypuszczać, że sytuacja jerzyka w Polsce jest najbardziej zbliżona do wschodnioniemieckiej, a spadek liczebności podobny do tego, jaki zanotowano za naszą zachodnią granicą.

Znana jest prawidłowość, że trendy dotyczące populacji ptaków pojawiają się w Polsce później niż na zachód od naszych granic. Dlatego można przypuszczać, że spadki liczebności polskich populacji jerzyka, wróbla i kawki będą naśladowały te, które mają miejsce dalej na zachód Europy. Tendencje te już są widoczne. Jerzyk, wróbel i kawka zmniejszają swoje liczebności w Polsce. Przykładowo w ostatnich latach w Warszawie liczebność wróbla spadła o około 50%.

Dlaczego ptaków należących do gatunków najsilniej związanych z budynkami jest coraz mniej? Powodem jest głównie modernizacja budownictwa. Nowe budownictwo jest pozbawione zakamarków, w których mogłyby się gnieździć. Starsze budynki są remontowane, a po remoncie nie ma w nich już szczelin i otworów odpowiednich dla ptaków. W Polsce główną przyczyną spadku liczebności gatunków związanych z budowlami ludzkimi jest fala masowych ociepleń budynków. Ocieplenia budynków są niewątpliwie potrzebne. Niestety zazwyczaj prowadzone są w taki sposób, że stanowią bardzo duże zagrożenie dla ptaków. Odbywają się najczęściej w sezonie letnim. Skala zniszczeń wśród ptaków i ich siedlisk jest ogromna, praktycznie tak duża jak skala ociepleń budynków. Według danych GUS, z 12 mln mieszkań w Polsce tylko

w latach 2003–2009 docieplono z nich 2 mln. Po remoncie budynku znika większość (a czasem nawet 100%!) miejsc nadających się do gniazdowania i ptaki nie mają do-
kład wrócić. Dotyczy to nie tylko miejsc, które muszą zniknąć (np. szczelin w elewacji).
Ptaki tracą także dostęp do stropodachów, których otwory wentylacyjne są zamyka-
ne plastikowymi kratkami. Wbrew wymaganiom polskiego prawa inwestorzy zazwy-
czaj nie wieszają budek lęgowych w ramach kompensacji utraconych siedlisk ptaków.
W trakcie remontów budynków nie tylko niszczone są siedliska, ale także ginie bardzo
dużo ptaków. Są zamurowywane w szczelinach, zamykane w stropodachach, których
otwory wentylacyjne są zaślepiane kratkami. **Na skalę masową giną pisklęta i dorosłe
ptaki.** Pisklęta jerzyka zamknięte w stropodachu i niekarmione obniżają tempo meta-
bolizmu i zapadają w torpor, co przedłuża ich agonię. Osobniki dorosłe mogą rozbijać
się o rusztowania postawione blisko wlotów do ich gniazd.

Niestety świadomość występowania nietoperzy w budynkach i konieczności
ich ochrony jest jeszcze w naszym kraju niższa niż ta dotycząca ptaków. W trakcie
prac remontowo-budowlanych giną one i niszczone są również ich siedliska. Ocho-
na nietoperzy jest o tyle trudniejsza, że za dnia, kiedy prowadzone są prace, są one
niemal zupełnie niewidoczne, a wlot do kolonii liczącej setki osobników może stano-
wić łatwa do przeoczenia niewielka szczelina.

Można uniknąć negatywnego wpływu takich prac na ptaki i nietoperze, do-
stosowując harmonogram prac ociepleniowych do terminów i miejsc występowania
zwierząt chronionych na danym budynku. Trzeba pamiętać, że nie jest to kwestia
dobrej woli czy wyboru inwestora lub wykonawcy, ale po prostu wymóg polskiego
prawa (patrz: Rozdział 5).

1.4. Opinie ornitologiczne i chiropterologiczne – podstawowe narzędzie ochrony

Ochrona ptaków i nietoperzy zasiedlających obiekty budowlane opiera się
przede wszystkim na wykonywanych przed rozpoczęciem prac remontowo-budow-
lanych opiniach ornito- i chiropterologicznych. Podstawą dla zachowania siedlisk
w budynku oraz przeprowadzenia prac remontowo-budowlanych bez zagrożenia dla
życia ptaków i nietoperzy jest wykonanie opinii ornitologicznej i chiropterologicznej,
poprzedzonej poprawnie wykonaną inwentaryzacją. Osoba z odpowiednim przygo-
towaniem jest w stanie określić użytkowanie obiektu przez ptaki i nietoperze. Ade-
kwatnie do zastanego stanu może pokierować pracami tak, aby nie zagrażały zwierzę-
tom, a po remoncie ich siedliska w budynku zostały odtworzone.

Ogromną rolę w ochronie ptaków i nietoperzy w budynkach odgrywają inwesto-
rzy. Wykonawcy termomodernizacji zrobią to, czego oczekuje od nich inwestor. To od
niego zależy, czy zwierzęta w trakcie remontu będą chronione, czy ucierpią, czy otwory
stropodachu zostaną zamknięte czy otwarte. To im (np. spółdzielniom mieszkaniowym)

należy uświadomić konieczność realnej, a nie tylko prawnej, ochrony ptaków i nietopery związanych z budynkami. Świadomi inwestorzy i wykonawcy będą wiedzieli, że dla spokojnego i zgodnego z prawem przeprowadzenia remontu jest potrzebna opinia o występowaniu na/w danym obiekcie chronionych gatunków zwierząt. Na szczęście świadomość taką ma również coraz więcej urzędników związanych z pozwoleniami na ocieplenia budynków oraz z ochroną przyrody. Już w 2006 r. w związku z wieloma zgłoszeniami naruszania prawa, zabijania ptaków podczas remontów mazowiecki Wojewódzki Konserwator Przyrody zwrócił się do organów wydających zgody na przeprowadzenie ociepleń budynków w Warszawie z prośbą o pomoc w ochronie ptaków związanych z tymi budynkami. Jedną z propozycji konserwatora dotyczących polepszenia sytuacji ptaków w budynkach było wprowadzenie wymogu posiadania przez inwestora, chcącego przeprowadzić ocieplenie w sezonie lęgowym, opinii ornitologicznej. Wymóg posiadania przed remontem specjalistycznej opinii o ich występowaniu jest przez niektóre instytucje wpisywany jako warunek pozwolenia na budowę (tj. remont, ocieplenie budynku) czy rozbiórkę lub otrzymania dofinansowania na termomodernizację. Warunek taki stawiają np. wydziały architektury i budownictwa, wydając pozwolenia na ocieplenia budynków w Warszawie oraz NFOŚiGW i Ministerstwo Środowiska, dofinansowując ocieplenia budynków. Ministerstwo w ramach tych dofinansowań pokrywa także koszty opinii ornitologicznej i chiropterologicznej. Warunek posiadania opinii znajdziemy obecnie w wielu warszawskich pozwoleniach na ocieplenie budynku (**przykłady takich dokumentów znajdują się na końcu przewodnika**).

Niezależnie od różnych okresów lęgów u poszczególnych gatunków ptaków przepisy prawa mówią o tym, że tzw. okres lęgowy ptaków zaczyna się 1 marca, a kończy 15 października. Trzeba jednak pamiętać, że w przypadku ochrony ptaków to stan faktyczny, obecność lub brak tych zwierząt, a nie data w kalendarzu wyznacza, czy np. możemy remontować daną ścianę.



Fot. 2. Samica wróbla przy gnieździe ukrytym w zamurowanym otworze okiennym (DZ)

1.5. Inicjatywa mieszkańców

Ochrona ptaków i nietoperzy zasiedlających obiekty budowlane opiera się przede wszystkim na wykonywanych przed rozpoczęciem prac remontowo-budowlanych opiniach ornito- i chiropterologicznych, a także interwencjach w przypadku, gdy zwierzęta i ich siedliska są zagrożone podczas prac oraz na tworzeniu dla nich sztucznych siedlisk.

Każdy może chronić ptaki i nietoperze w budynkach: miłośnicy zwierząt, mieszkańcy osiedli, nawet osoby nie posiadające fachowej wiedzy. Najważniejsza jest aktywność i dbanie o to, aby budynki, w których mieszkamy, i te dookoła nas były ocieplane z poszanowaniem prawa i życia zwierząt. Zła sytuacja gatunków najsilniej związanych z budowlami ludzkimi jest wynikiem skumulowanego efektu wielu stosunkowo małych remontów pojedynczych budynków. **Dlatego każdy budynek, każde pojedyncze gniazdo ptaków lub siedlisko nietoperzy ma znaczenie.** Widząc ocieplany budynek, warto sprawdzić, czy gnieźdzą się tam ptaki i czy zasiedlają go nietoperze. Jeśli tak – trzeba zareagować (patrz: Rozdział 6)! Starajmy się ochronić ptaki i nietoperze przed śmiercią, a ich siedliska przed zniszczeniem.

Aby zwiększyć szanse ptaków i nietoperzy na przetrwanie w naszym otoczeniu, konieczne jest skuteczne chronienie ich siedlisk oraz tworzenie nowych poprzez wieszanie skrzynek dla tych zwierząt. Niektóre gatunki ptaków niechętnie korzystają z budek lęgowych, a te zawieszane na drzewach po prostu ignorują. Dlatego jeśli to tylko możliwe, należy zachować siedliska ptaków w budynkach, a dopiero jeśli nie jest to możliwe – wieszać budki lęgowe (patrz: Rozdział 3).

1.6. Interesy inwestorów oraz potrzeby ptaków i nietoperzy można pogodzić

Należy podkreślić, że można remontować budynki w okresie lęgowym, a obecność ptaków i nietoperzy nie musi szkodzić remontom. Oczywiście nie wolno przenosić nietoperzy, ptaków lub gniazd, ale na szczęście dla wykonawców i inwestorów nigdy nie jest tak, że zwierzęta chronione są wszędzie w/na budynku. Żeby je ochronić i prowadzić remont zgodnie z prawem, trzeba czasem ominąć pewne miejsca, np. te z ptasimi gniazdami, i pozostawić je na jakiś czas wolne od wszelkich prac, a czasami także od rusztowań. Jest możliwe remontowanie budynku w okresie lęgowym bez szkody dla zwierząt i przestojów w remoncie. Dostosowanie terminów i sposobu wykonania prac do lęgów ptaków, rozrodu nietoperzy i siedlisk tych zwierząt jest wymagane przez prawo. Ornitolog może pomóc opracować odpowiedni harmonogram prac i dostosować sposób remontowania budynku do terminów lęgów ptaków. Chiropterolog udzieli takiej samej pomocy w przypadku budynku zasiedlonego przez nietoperze. Remont prowadzony według zaleceń rzetelnie, kompetentnie i odpowiednio wcześniej wykonanej opinii ornitologicznej i chiropterologicznej oraz

nadzór przyrodniczy w czasie prac remontowo-budowlanych sprawią, że ptaki, nietoperze i ich siedliska nie ucierpią, a wykonawca i inwestor nie będą mieli kłopotów z prawem.

1.7. Ptaki i nietoperze a prace remontowo-budowlane – najważniejsze informacje

Poniżej znajduje się krótkie podsumowanie najważniejszych informacji dotyczących ptaków i nietoperzy w budynkach:

- W terenie zabudowanym budynki są najważniejszymi siedliskami ptaków, a także nietoperzy. Zwierzęta chronione są obecne prawie w każdym budynku. Mogą być niemal w każdej szczelinie.
- Remonty budynków zagrażają ptakom i nietoperzom (giną one zamurwane żywcem, ich siedliska są niszczone), jeśli są przeprowadzane nieprawidłowo. Trzeba je przeprowadzać zgodnie z prawem, czyli w sposób bezpieczny dla zwierząt, dostosowując prace do terminów i miejsc ich występowania na danym budynku.
- Wykonanie opinii ornitologicznej i chiropterologicznej ułatwi poprowadzenie prac remontowo-budowlanych w sposób niezagrażający ptakom i nietoperzom.
- W budynkach po termomodernizacji brakuje siedlisk odpowiednich dla ptaków i nietoperzy.
- Wyraźny jest spadek liczebności populacji gatunków ptaków najsilniej związanych z budynkami.
- Prawo chroni wszystkie ptaki i nietoperze. Każdy może im pomóc, włączając się aktywnie w działania ochronne.
- Jeśli powstrzymamy spadek liczebności populacji ptaków i nietoperzy związanych z budynkami – będą nas chronić przed owadami (np. jerzyki, nietoperze) i gryzoniami (pustułki, sowy).

ROZDZIAŁ 2.

PTAKI

W niniejszym rozdziale znajdują się opisy gatunków ptaków najczęściej spotykanych w budynkach w naszym kraju. Gatunki najbardziej typowe i najpowszechniej występujące opisane zostały najbardziej szczegółowo. Wszystkie wymienione tu ptaki są pod ochroną gatunkową. Gołąb miejski jest pod ochroną gatunkową tzw. częściową, pozostałe gatunki pod ochroną ścisłą (patrz: Rozdział 5).

W budynkach lub na nich dość często gniazdują ptaki, które równie dobrze radzą sobie poza budowlami ludzkimi, takie jak pleszka (*Phoenicurus phoenicurus*), szpak (*Sturnus vulgaris*), mazurek (*Passer montanus*), sikory modraszka (*Cyanistes caeruleus*) i bogatka (*Parus major*), pliszka siwa (*Motacilla alba*), muchołówka szara (*Muscicapa striata*), czasem kos (*Turdus merula*), sierpówka (*Streptopelia decaocto*) i (głównie na terenach wiejskich) bocian biały (*Ciconia ciconia*). W niektórych miastach Pomorza na dachach budynków gnieźdzą się mewy (*Larus sp.*). Zdarzają się też coraz częściej łęgi krzyżówki (*Anas platyrhynchos*) na balkonach (instrukcję jak radzić sobie w takich przypadkach można znaleźć na www.stop.eko.org.pl). Obserwowano gniazdowanie w szparze elewacji pełzacza ogrodowego (*Certhia brachydactyla*), niejednokrotnie nocowanie dzięcioła dużego (*Dendrocopos major*) w dziuplach wykutych w styropianie ocieplającym budynek, a nawet gniazdowanie kraski (*Coracias garrulus*) w budynku fermy drobiu. Te gatunki nie będą tu opisywane, a największy nacisk zostanie położony jedynie na ptaki uzależnione od miejsc gniazdowania w budynkach.

2.1. Jerzyk (*Apus apus*)

Występuje w całej Europie. Zasiedla głównie tereny zurbanizowane, a w nich – budynki. Poza budynkami gnieździ się sporadycznie. Ma sylwetkę podobną do jaskółek, przez co jest często z nimi mylony. Różni się od nich przede wszystkim tym, że jest ciemno ubarwiony nie tylko z wierzchu, ale i od spodu ciała. Jest doskonałym lotnikiem, ma długie, dobrze rozwinięte skrzydła. Jego kończyny dolne są krótkie, przystosowane do czepiania się chropowatych skał, a nie chodzenia po ziemi. Nie zobaczymy jerzyka spacerującego po ziemi, ale nie jest prawdą obiegowa opinia, że ptaki te nigdy nie potrafią z ziemi wystartować. Jeżeli z jakiegoś powodu jerzyk znalazł się na gruncie, to jeżeli jest zdrowy i wystarczająco dorosły, by latać – zazwyczaj polecą. Trudność może mu sprawić start z trawy, nie uda mu się na pewno poderwać z gęstej roślinności. Jeżeli jerzyk nie potrafi się wznieść z gładkiego podłoża, to najprawdopodobniej dlatego, że jest osłabiony, coś mu do-

lega albo jest jeszcze za młody i ma za krótkie skrzydła, by latać. Jeżeli nie widać uszkodzeń ciała, a ptak nie jest osowiały, można go wziąć w ręce i lekko podrzucić, wykonując rękami zdecydowany ruch do góry. Zamach taki nie powinien być większy niż na 10–20 cm wzwyż i nie powodować oderwania się ptaka od dłoni, o ile sam tego nie zrobi. Jeżeli ptak nie poleci, to należy skonsultować jego stan w najbliższym ptasim azylu lub u weterynarza, który zna się na leczeniu ptaków. **Listy azyli dla dzikich zwierząt**, których pracownicy mogą pomóc w przypadku znalezienia rannego lub osłabionego ptaka, można znaleźć na stronach: www.stop.eko.org.pl, www.mto-kr.pl, zwojniej.wwf.pl, www.orzw.pl i www.gdos.gov.pl.



Jerzyk większość życia spędza w powietrzu. W locie pije, chwytając wodę z deszczu, powierzchni rzeki lub jeziora, kopuluje, chwytając materiał na gniazdo (lekkie, unoszące się w powietrzu materiały). Żywi się owadami latającymi, które łowi w locie i zjada w ogromnych ilościach. Pojedynczy ptak chwytając ich około 20 000 dziennie!

Fot. 3. Typowa sylwetka jerzyka w locie. Widoczny ciemny spód ciała (MD)



Fot. 4. Jerzyk z podgardlem wypełnionym schwytanymi owadami (MS)

W Polsce jerzyk przebywa krótko. Pojawia się w ostatnich dniach kwietnia – pierwszych dniach maja. Większość jerzyków odlatuje z naszego kraju do końca sierpnia. W czasie pobytu w Polsce mają swój jedyny lęg w roku. Gniazdo, w postaci małej czarki z drobnych piór i traw sklejonych śliną, zawiera 2–3 białe jaja, złożone zazwyczaj około połowy maja. Są one wysiadywane przez około 20 dni. Pisklęta po wykluciu dorastają w gnieździe 42 dni. Po 42 dniach wyskakują, aby odbyć swój pierwszy lot. Pierwsze loty młodych ptaków odbywają się w różnych momentach lata, ponieważ nie wszystkie ptaki miały szczęście i ich pisklęta wykluły się z pierwszego zniesienia. Inne musiały składać jaja po raz drugi. Jerzyki, których jaja zostały zniszczone (np. przez zamurowanie podczas ocieplania budynku), składają jaja ponownie. Są to tzw. lęgi powtarzane, które występują u różnych gatunków ptaków. Niektóre osobniki, np. pochodzące z lęgów powtarzanych, można zobaczyć w Polsce jeszcze we wrześniu, ale większość ptaków tego gatunku już w sierpniu odlatuje do Afryki. Dokładny opis cyklu lęgowego jerzyków, w odniesieniu do terminu przylotu pierwszych osobników przedstawia poniższy wykres. Jest on bardzo przydatny w szacowaniu, na jakim etapie lęgów mogą być jerzyki w inwentaryzowanym budynku.

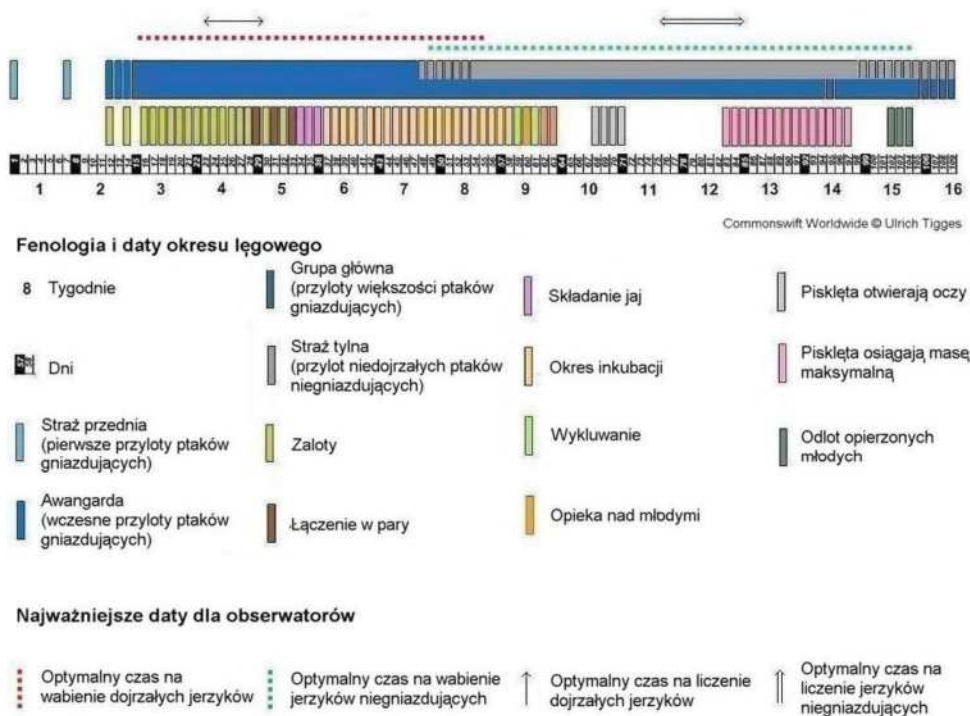

Ryc. 1. Kalendarz cyklu lęgowego jerzyków (UT)

Jerzyki w budynkach są całkowicie nieuciążliwe i zazwyczaj ludzie nawet nie zdają sobie sprawy z ich obecności. Ptaki te w budynkach są ciche, nie brudzą elewacji odchodami. Chętnie gnieźdzą się w koloniach. Głównym miejscem ich gniazdowania są stropodachy (puste przestrzenie pomiędzy dachem a stropem ostatniego piętra). W jednym stropodachu może się gnieździć kilkadziesiąt par ptaków. Do gniazd dostają się przez otwory wentylacyjne. Zakładają gniazda nie tylko w stropodachach, ale także w niewielkich szczelinach w elewacji, między krawędziami wielkiej płyty czy za rurami spustowymi, rynnami, pod obróbkami blacharskimi, w szczelinach pod parapetami. Miejsca ich gniazdowania są dobrze ukryte, gniazda małe i wciśnięte głęboko w szczelinę, w dodatku często ptaki pojawiają się przy nich tylko o świcie i już po zmroku – dlatego trudno je zaobserwować.



Fot. 5. Jerzyk wchodzący do gniazda ukrytego pomiędzy gzymsem a rurą spustową (DA)

Jeżeli z jakiejś szczeliny, np. spod parapetu, wystaje materiał gniazdowy typowy dla wróbla, wcale nie znaczy to, że nie ma tam gniazda jerzyka. Jerzyki niejednokrotnie zajmują gniazda wróbli, z których najpierw wyganiają pierwszych właścicieli. Są bardzo przywiązane do swoich miejsc gniazdowania i co roku wracają w to samo miejsce. Jeśli zostało zamurowane lub zamknięte kratką, ptaki potrafią się do niego dobijać, aż do utraty sił. Jeżeli w jakimś miejscu gnieździ się wiele jerzyków, to często latają całym stadem, charakterystycznie piszcząc, wokół budynków, w których się gnieźdzą.

Jerzyki zasiedlają budki lęgowe zawieszane na ludzkich budowlach. Skrzynek dla tego gatunku nie wieszają na drzewach. Wydaje się, że jerzyki chętniej zajmują budki, w których wcześniej było gniazdo innego ptaka, np. szpaka czy wróbla. Wabienie głosami jerzyków, odtwarzanymi w pobliżu miejsca zawieszenia budki, znacznie przyspiesza jej zasiedlenie.

W wielu miejscach w Europie w ostatnich latach stwierdza się znaczny, sięgający nawet 60%, spadek liczebności jerzyka. Badacze zajmujący się tym problemem jako przyczynę wskazują modernizację budownictwa i związane z nią zanikanie siedlisk tego gatunku. Brakuje badań liczebności jerzyka w naszym kraju, prowadzonych na terenach zurbanizowanych, czyli w środowisku, w którym występuje on najliczniej. Niestety nie mamy miarodajnych danych o liczebności tego gatunku w Polsce, ale ludzie zajmujący się jego ochroną, ornitolodzy i miłośnicy ptaków obserwują, że jest go w naszych miastach coraz mniej.

2.2. Wróbel (*Passer domesticus*)

W warunkach polskich jest równie uzależniony od miejsc gniazdowania w budynkach jak jerzyk. Jest gatunkiem południowym i do strefy umiarkowanej zawędrował razem z człowiekiem. W Polsce w zasadzie gnieździ się tylko w zamieszkałych przez człowieka osiedlach miejskich i wiejskich. Lęgi poza ludzkimi osadami stwierdzano wyjątkowo. W przeciwieństwie do jerzyka ptaki tego gatunku nie odlatują z Polski na zimę i cały rok spędzają w niewielkiej odległości od miejsca gniazdowania.



Fot. 6. Samica wróbla (MD)



Fot. 7. Samce wróbla (MD)

Miejsce na gniazdo w budynku wróbel zajmuje pod koniec zimy, zazwyczaj około lutego. Oznajmia, że miejsce to jest jego własnością, poprzez przesiadywanie obok i głośne ćwierkanie. Głównym miejscem gniazdowania wróbli są wszelkie szczeliny w elewacji, pod obróbkami blacharskimi, parapetami, dachem, za rurami spustowymi, rynnami, a także stropodachy. Potrafią też zajmować gniazda oknówek. Są ptakami raczej skrytymi i cichymi.



Fot. 8. Wróble mogą zajmować gniazda oknówek (DZ)

Gniazdo jest ukryte w głębi miejsca gniazdowania, ale czasami materiał gniazdowy (np. źdźbła suchej trawy) wystaje na zewnątrz. Wróble niechętnie wchodzi do gniazda, gdy są obserwowane. Podobnie jak jerzyki, lubią się gnieździć w pobliżu innych osobników swojego gatunku. Kiedy samica w dobrze ukrytym gnieździe zaczyna wysiadywać jaja, samiec cichnie. Wtedy szczególnie trudno zauważyć, gdzie wróble się gnieźdzą, bo rzadko są widoczne przy gnieździe.



Fot. 9. Wróble bezskutecznie próbują się dostać do miejsc gniazdowania w stropodachu, który zakratowano. Jeżeli w środku są pisklęta, to czeka je śmierć głodowa (ML)

Wróble pomiędzy marcem a końcem sierpnia mają 2 lub 3, a nawet 4 lęgi. Zniesienie składa się z 4–6 plamistych jaj. Wysiadywanie trwa 13–14 dni. Pisklęta opuszczają gniazdo po 17 dniach od wyklucia się. Wróble są ziarnojadami, ale pisklęta karmią owadami. W okresie lęgowym wróble zjadają ogromne ilości owadów, ważnym pokarmem dla piskląt są mszyce. Poza okresem lęgowym chętnie jedzą nasiona „chwastów”. Ważne jest dla nich dokarmianie przez człowieka. Zimą najchętniej całymi stadkami trzymają się miejsc, w których są dokarmiane, a tam gdzie są dokarmiane całorocznie, jest ich najwięcej.

Wróbel przeżywa ostatnio kryzys w Europie, w tym także w Polsce. O trendzie spadkowym w populacji wróbla donosi wielu autorów. W miastach spadek liczebności jest największy i najgwałtowniejszy. Szczególnie duże spadki liczebności notuje się w centrach miast. W centrach miast takich jak Londyn, Glasgow, Edynburg, Dublin, Hamburg, Gandawa, Antwerpia i Bruksela spadek liczebności wróbla jest dramatyczny, niemal do poziomu wyginięcia gatunku. Jego liczebność w Polsce zmniejsza się od lat 80. ubiegłego wieku, przykładowo w Warszawie spadła o około połowę, a w Lublinie odnotowano 3-krotne zmniejszenie liczebności populacji.

Oprócz modernizacji budownictwa wskazuje się też na inne, dodatkowe czynniki wpływające negatywnie na liczebność wróbla. Ubywanie i spadek jakości terenów zielonych (koszenie traw, brak chwastów, chemiczna walka z owadami) wpływają negatywnie na ilość i jakość pożywienia. Zwiększony ruch aut powoduje znaczną śmiertelność młodych ptaków.

Wróble w różnych rejonach Europy mają różne preferencje dotyczące miejsc gniazdowania oraz zasiedlania skrzynek lęgowych. W warunkach polskich budki lęgowe dla wróbli należy wieszac wyłącznie na budynkach. Wróble w Warszawie nie chcą zasiedlać skrzynek lęgowych w zasadzie ani na drzewach, ani na budynkach. W ciągu życia ptaki te przemieszczają się przeważnie na małe odległości. Jeżeli na jakimś obszarze zostaną zniszczone ich siedliska i są zmuszone do przeniesienia się gdzie indziej, to po znalezieniu tam nowych miejsc lęgowych mogą już nie powrócić do wywieszonych dla nich później skrzynek.

2.3. Kawka (*Corvus monedula*)

Zamieszkuje głównie miasta i osiedla, rzadko gnieździ się poza budynkami. Gniazduje głównie w stropodachach, wykorzystuje także kominy i przewody wentylacyjne, wieże kościelne. Gniazda buduje z gałązek, pomieszanych z ziemią, skrawkami szmat, suchej trawy, sierści. Kawki chętnie gnieźdzą się blisko siebie. Chociaż są w dużym stopniu przywiązane do miejsca gniazdowania kolonii, to jeśli będą niepokojone, mogą łatwo porzucić stare miejsca gniazdowe, nawet całą kolonię. Można je zaobserwować przy miejscach gniazdowania już pod koniec zimy. Ich okres lęgowy trwa od początku marca do końca czerwca. W zniesieniu jest 5–6 sinozielonkawych jaj. Wysadywanie trwa 17–19 dni. Mają jeden lęg. Lęgi powtarzane tylko do połowy maja. Pisklęta osiągają samodzielność po 32 dniach. Żywią się głównie bezkręgowcami.



Fot. 10. U kawki samiec i samica nie różnią się wyglądem (MD)

Kawka, w odróżnieniu od wróbla i jerzyka, chętnie korzysta z wieszanych dla niej przez człowieka budek lęgowych. Co więcej budki dla kawek nie muszą być wieszane na budynkach, w przeciwieństwie do budek dla wróbla i jerzyka. Kawka akceptuje także budki lęgowe wieszane na drzewach.

Kawka, która była kiedyś ptakiem pospolitym w Palearktyce, ostatnio na wielu obszarach Europy wykazuje spadek liczebności, np. w Niemczech, Austrii, Czechach stała się gatunkiem zagrożonym. Tendencja spadkowa występuje także w polskiej populacji kawki, ale jest mniejsza niż u naszych zachodnich sąsiadów. W Pradze i Berlinie jej zagęszczenie jest stukrotnie, w Brukseli i Hamburgu kilkudziesięciokrotnie niższe niż w Warszawie. W Pradze pozostało jej około 80, w Dreźnie zaledwie 40 par. Znalazła się na Czerwonych Listach dawnej Czechosłowacji, Berlina (gdzie jest jej około 100 par, Brandenburgii oraz Turynii i Saksonii. Jako jedną z głównych przyczyn takiego spadku liczebności (podobnie jak w przypadku jerzyka i wróbla) podaje się utratę miejsc lęgowych spowodowaną modernizacją budownictwa. Powszechne usuwanie starych, dziuplastych drzew dodatkowo pozbawia kawki miejsc lęgowych na terenach zielonych.

Kawki potrafią same przygotowywać sobie miejsca na gniazda w ocieplonych budynkach: wydziobywać dziury w styropianie, wyrwać kratki zamykające otwory stropodachu.



Fot. 11. Kawki próbujące się dostać do miejsc gniazdowania w stropodachu, który zakratowano. Pracując wytrwale potrafią wyrwać kratki po jakimś czasie (ML)

2.4. Oknówka (*Delichon urbicum*)

Tę jaskółkę coraz rzadziej można spotkać w naszym otoczeniu. Jaskółki podobnie jak jerzyki żywią się latającymi owadami. Dorosłe ptaki i ich młode zjadają ich wielkie ilości. Oknówka wykorzystuje budowle ludzkie inaczej niż pozostałe gatunki ptaków. Buduje gniazda w formie półkul z błota, przyklejone do konstrukcji balkonów, wnęk okiennych, pod krawędzią dachów, a także pod mostami. Oknówki gnieźdzą się kolonijnie, podobnie jak gatunki opisane wcześniej. Kolonia może się składać z wielu gniazd umieszczonych na jednym budynku lub innej budowli. Wydaje się, że budynki po remoncie nadają się dla oknówek równie dobrze, jak przed remontem. Przeszkodą dla gnieźdzenia się oknówki na budynkach, podobnie jak w przypadku gołębia miejskiego, mogą być głównie celowe działania ludzi, aby przepędzić ptaki ze swojego otoczenia. W Polsce, podobnie jak jerzyk, oknówka przebywa od początku maja, ale na zimowiska odlatuje później. Z gniazda korzysta jeszcze nawet w trzeciej dekadzie września. Kiedy młode potrafią już sprawnie latać, nadal chronią się w gnieździe nocą lub w czasie złej pogody.



Fot. 12. Oknówka karmiąca swoje młode czekające w gnieździe (MD)

Oknówki składają 4–6 białych jaj. Mają zazwyczaj 2 lęgi. Po utracie mogą mieć liczne lęgi powtarzane.

Jaskółki brudzą okolice wylotu z gniazda odchodami. Zabrudzeń na ścianie lub oknie można łatwo uniknąć, montując około 50 cm poniżej gniazda półkę, na którą będą spadały odchody. Montaż półki zbyt wysoko, blisko wlotu do gniazda, umożliwi drapieżnikom (np. sroce) skorzystanie z niej, aby wybrać młode z gniazda.

2.5. Gołąb miejski (*Columba livia forma urbana*)

Pochodzi od dzikiego gołębia skalnego. Prawdopodobnie forma miejska jest lub była pierwotnie synantropijną populacją gołębia skalnego. Poza osiedlami ludzkimi gołąb skalny wykazujący zachowania lęgowe notowany był w Polsce sporadycznie, w górach. Chętnie gnieździ się w stropodachach, do których prowadzą otwory wentylacyjne o średnicy większej niż 10 cm, na strychach, wykorzystuje też wszelkie odpowiedniki „półek skalnych”, takie jak parapety, wnęki, a także balkony. W odróżnieniu od pozostałych gatunków ptaków przebywa cały rok w miejscach gniazdowania. W przeciwieństwie do większości gatunków, które wynoszą odchody z miejsca gniazdowania, gołąb zostawia swoje odchody wszędzie tam, gdzie przebywa.



Fot. 13. Gołąb miejski jest ptakiem barwnie upierzonym (MD)

Jest zależny od pokarmu pochodzącego od człowieka (dokarmianie, resztki jedzenia). Brak dostępu do resztek oraz niedokarmianie (poza okresami mrozów i śniegów) to humanitarna metoda ograniczania liczby gołębi miejskich. **Jeśli nie będą miały dostępu do resztek i nie będą dokarmiane, najprawdopodobniej zmienią miejsce swojego przebywania.** Jeśli gołębie mają dużo pokarmu, potrafią mieć pisklęta nawet zimą. Najrzadziej pisklęta gołębi pojawiają się w okresie pierzenia (wymiany piór) ptaków dorosłych, który przypada jesienią, zazwyczaj we wrześniu. Zamierzając uniemożliwić dostęp gołębi do wykorzystywanego przez nie stropodachu, strychu czy komina, warto zaplanować te działania właśnie na czas pierzenia się gołębi, gdy będzie najmniejsze prawdopodobieństwo, że będą miały pisklęta.

Gołębie miejskie budują gniazda z patyków. Składają zazwyczaj 2 jaja, mają ponad 5 lęgów w roku. Wysiadywanie trwa około 17 dni. Pisklęta stają się lotne w wieku około 5 tygodni i niedługo później stają się samodzielne.

Gołąb miejski jest gatunkiem osiadłym. W Polsce jest średnio licznym ptakiem lęgowym większych miast. Liczenia prowadzone w Warszawie wykazały, że podobnie jak w przypadku większości innych ptaków związanych z budynkami, zagęszczenie gołębia wykazuje tendencje spadkowe. Prawdopodobnie ma to związek z modernizacją budownictwa, zabezpieczaniem budynków przed ptakami (np. kolcami) i mniejszą dostępnością odpadków żywności oraz wzrostem populacji wrony i sroki, które niszczą lęgi gołębia.

2.6 Kopciuszek (*Phoenicurus ochruros*)

Poza terenami zurbanizowanymi występuje w skalistych obszarach kraju. Na niżu gniazduje wyłącznie w osiedlach ludzkich. Jest cichym i prawie niezauważalnym lokatorem budynków. Żywi się bezkręgowcami. Potrzebuje dostępu do terenów zielonych. W budynkach wybiera miejsca będące odpowiednikiem półek skalnych osłoniętych również od góry, gnieździ się pod okapami, w zagłębieniach murów. Gniazda buduje z łądyg traw i z korzonków roślinności zielnej i obficie wyściela piórami i sierścią. Lęgi zaczyna w kwietniu. Ma 2 lęgi w roku, w zniesieniu jest 5–6 białych jaj. Drugi lęg zazwyczaj zaczyna w czerwcu. Wysiadywanie trwa 13–14 dni. Pisklęta opuszczają gniazdo po 12–16 dniach od wyklucia. Część kopciuszków zimuje w Polsce, inne odlatują z naszego kraju w cieplejsze rejony.

Półotwarte budki lęgowe dla kopciuszków należy wieszać na budynkach, najlepiej w miejscach zacisznych i ukrytych, np. pod okapem dachu.



Fot. 14. Samiec kopciuszek jest ciemniejszy od samicy, ale podobnie jak ona ma rudy ogon (MD)

2.7. Pustułka (*Falco tinnunculus*)

To ptak drapieżny – niewielki sokół. Żywi się głównie gryzoniami, na które poluje. Pustułka dawniej w Polsce była średnio liczna, obecnie jest ptakiem nielicznym. Miasta są dla niej bardzo ważnymi terenami i często gnieździ się w/nad budynkami ludzkimi. W ostatnich dziesięcioleciach zmniejszyła się liczebność pustułek gniazdujących w krajobrazie rolniczym, podczas gdy na terenie większych miast wydaje się ustabilizowana. Przykładowo populacja warszawska liczy około 100 par. Lokalnie notuje się nawet wzrost liczebności (głównie dzięki pomocy ze strony człowieka) i zasiedlanie nowych miast we wschodniej i północnej Polsce.



Fot. 15. Pustułka w typowym dla niej środowisku (MD)

Okres lęgowy pustułki trwa od kwietnia do lipca. Gniazda zakłada w półotwartych niszach (np. na parapetach) oraz w stropodachach. Niejednokrotnie wiosną widać powietrzne walki pustulek z kawkami o miejsca w stropodachu. Pod miejscami stałego przebywania pustulek (np. poniżej parapetu okiennego, na którym przeziadują) często widać charakterystyczne pobielenia kałem. Jeśli nisza z gniazdem jest zbyt płytka, piskłeta łatwo wypadają na ziemię i zabijają się. Jeśli jest taka możliwość, warto w zbyt płytkiej niszy (np. okiennej) zamontować specjalną skrzynię lęgową dla pustułki. W głębszej skrzyni piskłeta będą bezpieczne. Pustulka w kwietniu (nawet w pierwszej połowie) składa plamiste, zazwyczaj ceglasteróżowe jaja, przeważnie w liczbie 3–6. Wysiadywanie trwa 28–32 dni. Piskłeta opuszczają gniazdo po 27–35 dniach.

2.8. Pozostałe gatunki

Opisane w tym podrozdziale gatunki ptaków, dla których budynki są bardzo ważnym lub jedynym miejscem gniazdowania, nie występują licznie w Polsce. Do tej grupy należą sowy – płomykówka (*Tyto alba*) i pójdzka (*Athene noctua*) oraz sokół wędrowny (*Falco peregrinus*).

Płomykówka jest w Polsce ptakiem nielicznym lub bardzo nielicznym, w wielu okolicach ginącym. Gniazduje u nas wyłącznie w budynkach. Po wycofaniu się z zabudowy śródmiejskiej, gdzie kiedyś występowała licznie, związana jest obecnie głównie z krajobrazem rolniczym i podmiejskim. Najczęstszymi miejscami jej gniazdowania są strychy, stropodachy, otwory wentylacyjne, kominy, wieże kościelne. Wybiera miejsca trudno dostępne i mocno zaciemnione. Już w lutym zaczyna poszukiwania miejsca na gniazdo. Zazwyczaj ma jeden lęg w roku, ale w latach obfitujących w gryzonię, którymi się żywi, może mieć w okresie od marca do października nawet 3 lęgi. Zdarza się, że lęgi płomykówki kończą się dopiero zimą, nawet pod koniec grudnia. W zniesieniu jest zazwyczaj 3–8 białych jaj. Wysiadywanie trwa 30–32 dni. Piskłeta w gnieździe spędzają 50–60 dni. Płomykówki są zazwyczaj osiadłe, wędrują jedynie młode osobniki. Mieszkańcy budynków, w których gnieździą się sowy zazwyczaj nie zdają sobie sprawy z ich obecności, dlatego nieświadomie mogą zamurować wlot do gniazda, zakratować stropodach i spowodować śmierć tych zwierząt. Dla płomykówek ważna jest dostępność miejsc w budynkach także zimą, aby mogły się schronić przed wiatrem i mrozem. Skrzynki lęgowe dla płomykówek najlepiej wieszając wewnątrz opuszczonych lub rzadko używanych budynków.

Drugą sową, która w Polsce gnieździ się już niemal wyłącznie w budynkach, jest pójdzka. Jest w naszym kraju nieliczna. Sporadycznie gnieździ się w dziuplach wierzb lub drzew owocowych, transformatorach, gołębnikach. Jej najczęstszym miejscem rozrodu są budynki mieszkalne i gospodarcze, a także budynki użyteczności publicznej (np. szkoły, szpitale, kościoły). W budynkach najczęściej wykorzystuje

otwory wentylacyjne, strychy i szczeliny. Pójdźka poluje głównie na drobne ssaki i bezkręgowce. Ma jeden lęg w roku, zazwyczaj w pierwszych dniach maja znosi 3–5 białych jaj. Wysiadywanie trwa 28 dni, pisklęta opuszczają gniazdo po 28–35 dniach od wyklucia.

Drugim po pustulce sokołem gnieźdzącym się na budynkach jest sokół wędrowny. W Polsce jest skrajnie nieliczny. Gniazduje tu zaledwie kilka par, z których część związana jest z budowlami ludzkimi. Znane są m.in. „miejskie” pary z PKiN oraz balkonu bloku na Bielanych w Warszawie, a także z komina elektrociepłowni we Włocławku.

Gatunkiem sporadycznie spotykanym w budynkach jest dzięcioł duży, który może wykuwać dziuple w warstwie ociepliny. Zachowanie dzięcioła było interpretowane jako spowodowane brakiem dostępności drzew o odpowiednio miękkim drewnie (suchych drzew lub konarów). Dziuple, mające prawdopodobnie służyć jako miejsca noclegowe, wykuwane są na rogach budynków. Jako rozwiązanie problemu rekomendowane jest jednoczesne stworzenie dzięciołowi nieopodal siedliska zastępczego i odstraszenie go od elewacji. Powieszenie w pobliżu budki lęgowej typu D ma na celu stworzenie dzięciołowi miejsca noclegowego. Umieszczenie obok wykutej dziupli pluszowych maskotek i płyt CD ma natomiast za zadanie go odstraszyć. Tę samą funkcję spełniać może figurka samca tego samego gatunku w skali 1:1.

ROZDZIAŁ 3.

NIETOPERZE

W naszej strefie klimatycznej pierwotnie były to zwierzęta związane z lasami i jaskiniami. Szereg przemian antropogenicznych umożliwił wielu gatunkom ekspansję na niezasiedlone do tej pory obszary. Budynki stanowią dla nietoperzy miejsce lokalizacji kolonii przejściowych i rozrodczych, kryjówek dziennych dla pojedynczych osobników, kryjówek godowych jesienią, a także służą jako miejsca zimowania. Krajowa chiropterofauna liczy 25 gatunków (w tym 4 notowane sporadycznie lub w pojedynczych przypadkach), z czego u 20 z nich stwierdzono wykorzystywanie budynków jako schronień. Przywiązanie do schronień antropogenicznych jest różne dla poszczególnych gatunków. W niniejszym rozdziale opisane są te spośród nich, które najczęściej spotykamy w budynkach (z wyłączeniem typowych dla południowej Polski). Niewiele wiadomo na temat zagęszczenia populacji nietoperzy w środowisku miejskim. Na obszarze Puszczy Białowieskiej nietoperze zasiedlały 16% budynków, kontrole strychów kościelnych wykazały w różnych rejonach Polski od 13% do 33% zasiedlenia. Zakres miejsc zasiedlanych przez nietoperze jest dość szeroki i zależy od pory roku. Można znaleźć je na strychu, nawet uczęszczanym przez ludzi, byle posiadał jakieś miejsce, w którym mogą się ukryć. Także we wszelkich wąskich przestrzeniach w ścianach, w szczelinach pod parapetami, pod dachówkami, w szczelinach dylatacyjnych, m.in. pomiędzy płytami konstrukcyjnymi bloków, za okiennicami, framugami okien czy rurami spustowymi.



Fot. 16. Nietoperze potrafią zajmować niezwykle wąskie przestrzenie (TR)

Wiosną samice zachodzą w ciążę, korzystając z przechowanego w drogach rodnych od jesieni nasienia i tworzą w budynkach kolonie rozrodcze (poszukują na ich lokalizację miejsc suchych i ciepłych, temperatura wewnątrz może sięgać 40°C), liczące od kilku, kilkunastu do setek osobników i pozostają tam do połowy lata, podczas gdy samce zazwyczaj spędzają ten czas samotnie lub w niewielkich grupach. Jesień jest okresem intensywnej aktywności rozrodczej, wtedy samce części gatunków zajmują kryjówki godowe, np. pod parapetami, do których zwabiają samice, wtedy dochodzi do większości kopulacji, ale nie do zapłodnienia. Z nadejściem niskich temperatur obie płcie wybierają się na poszukiwanie bezpiecznych miejsc, gdzie zapadną w stan podobny do hibernacji. W budynkach są to na przykład szczeliny w elewacji, stropodachy oraz piwnice. Gatunki zimujące w częściach podziemnych budynków szukają miejsc o stałym, chłodnym i wilgotnym mikroklimacie, podczas gdy te zimujące w częściach nadziemnych mogą przenosić się w inne miejsca w zależności od zmiany warunków zewnętrznych.

Nietoperze od zawsze cieszyły się złą sławą. Wszystkie gatunki bez wyjątku posądzano niesłusznie o wypijanie krwi, stanowienie zagrożenia epidemiologicznego i wkręcanie się we włosy. Są to zwierzęta zaczynające swą aktywność po zmroku, sprawnie latające w warunkach, w których my ledwo się poruszamy, co nieodzwrotnie kojarzyło je z „siłami ciemności”. W średniowieczu widok nietoperzy latających po zachodzie słońca nad domem samotnej kobiety był wystarczającym powodem, aby uznać ją za czarownicę i skazać na śmierć. Nawet dzisiaj u wielu osób widok nietoperza przycupniętego na ścianie pokoju lub klatki schodowej wywołuje panikę.



Fot. 17. Ten mroczek późny został uratowany przed agresją mieszkańców kamienicy, którzy byli przerażeni jego obecnością na klatce schodowej (DZ)

Znane są przypadki celowego zabijania nietoperzy przez rozdeptanie, zaklejenie w szczelinie pianką montażową, potraktowanie substancjami owadobójczymi, a nawet podpalenie. Wiele nietoperzy ginie też w sposób niezamierzony, wynikający z braku wiedzy i wyobraźni, że wejście do kolonii liczącej nawet setki osobników może stanowić **szczelina nie większa niż 2–3 cm, która łatwo zostanie przeoczona podczas termomodernizacji** i zakryta styropianem w ciągu dnia, kiedy ssaki te są pogrążone w odrętwieniu (torporze), skazując je na powolną śmierć głodową. **Najmniejsze gatunki potrafią przemieszczać się nawet przez szczeliny o wymiarze 6 mm.** Jako główne zagrożenia dla populacji nietoperzy wymienia się niekontrolowane niszczenie kryjówek w wyniku remontów budynków, pestycydy, środki konserwacji drewna, niepokojenie na zimowiskach oraz wycinki drzew.

Przywiązanie poszczególnych gatunków nietoperzy do kryjówek w budynkach przedstawia poniższa tabela:

Gatunek	Kolonie rozrodcze	Kryjówki godowe	Hibernacja	
			Części nadziemne	Części podziemne
Podkowiec mały	+	-	-	+
Podkowiec duży	+	-	-	+
Nocek duży	+	+	-	+
Nocek Bechsteina	-	-	-	+
Nocek Natterera	sporadycznie	-	-	+
Nocek orzęsiony	+	-	-	+
Nocek wąsatek	+	-	-	+
Nocek Brandta	+	-	-	+
Nocek łydkowłosy	+	-	-	+
Nocek rudy	-	-	-	+
Mroczek posrebrzany	+	+	+	-
Mroczek poźlocisty	+	-	-	+
Mroczek późny	+	+	+	-
Karlik malutki	+	+	+	-
Karlik drobny	+	+	+	-
Karlik większy	+	+	+	-
Borowiec wielki	+	-	+	-
Borowiaczek	-	-	+	-
Gacek brunatny	+	+	sporadycznie	+
Gacek szary	+	+	+	+
Mopek	+	-	-	+

Wszystkie krajowe gatunki nietoperzy są objęte ścisłą ochroną. Są też wymienione jako wymagające ochrony ścisłej w załączniku IV Dyrektywy Rady Unii Europejskiej 92/43/EWG z dnia 21 maja 1992 r., zwanej Dyrektywą Siedliskową, a mopek, nocek łydkowłosy, nocek orzęsiony, nocek Bechsteina, podkowiec duży, podkowiec mały i nocek duży w załączniku II jako wymagające wyznaczenia Specjalnych Obszarów Ochrony sieci Natura 2000.



Fot. 18. Nocki duże hibernujące w podziemnym obiekcie (DZ)

3.1. Mroczek późny (*Eptesicus serotinus*)

Stosunkowo duży nietoperz o rozpiętości skrzydeł 31–38 cm i masie ciała 14–35 g. Wybitnie synantropijny, praktycznie nie występuje poza siedliskami antropogenicznymi i jest od nich uzależniony. Jego zasięg występowania obejmuje całą Polskę i jest równomierny. Strychy są podstawowym miejscem lokalizacji kolonii rozrodczych, ale w odróżnieniu od nocków dużych przeważnie zajmuje w nim wąskie szczeliny, nie wystawiając się na widok. Kolonie mogą być też zlokalizowane w szczelinach okien i między płytami w blokach, zasiedla także otwory wentylacyjne i przestrzenie pod parapetami. Zimuje w trudno dostępnych miejscach w nadziemnych częściach budynków, np. w szczelinach dylatacyjnych bądź za izolacją, w ścianach i dachach. Te same miejsca mogą być wykorzystywane na lokalizację kolonii letnich, czego skutkiem mroczki późne mogą zajmować tę samą kryjówkę (np. szcze-

lina dylatacyjna w budynku wielkopłytowym) przez cały rok. Preferują budynki stare z licznymi szczelinami, znacznie rzadziej zasiedla budynki nowe bądź odremontowane. Kolonie rozrodcze tworzą się w kwietniu–maju i liczą zazwyczaj do 50 samic. Młode rodzą się w czerwcu lub na początku lipca, zdolność do lotu uzyskują po 3 tygodniach, a samodzielność po 6. Jeżeli kryjówka nie jest użytkowana całorocznie, to kolonie rozpraszają się od sierpnia do października. Gatunek ten preferuje mniejsze miejscowości i mniej zurbanizowane części dużych miast.

3.2. Mroczek posrebrzany (*Vespertilio murinus*)

Nietoperz o rozpiętości skrzydeł 27–31 cm i masie ciała 8–23 g, jego cechą charakterystyczną są srebrzyste, bardzo jasne końcówki sierści. Występuje na terenie całej Polski, nierównomiernie, rzadszy niż mroczek późny. Preferuje tereny otwarte, w miastach spotykany najczęściej jesienią i wczesną zimą, kiedy samce zajmują w budynkach wysoko położone kryjówki godowe i patrolują swoje terytoria, emitując sygnały słyszalne gołym uchem, przypominające cykanie świerszcza, z największym natężeniem przypadającym na październik i listopad. Kolonie letnie najczęściej zlokalizowane są na terenach podmiejskich i wiejskich, w szczelinach ścian, za okiennicami i w dachach niskich budynków. Kolonie od 20 do 100 osobników formują się na przełomie kwietnia i maja, porody następują na przełomie czerwca i lipca. Młode uzyskują zdolność do lotu na przełomie lipca i sierpnia, a kolonie rozpraszają się w sierpniu–wrześniu. Zimuje w nadziemnych częściach budynków w miejscach przypominających szczeliny skalne – w przestrzeniach dylatacyjnych bloków wielkopłytowych, szczelinach dachów, wentylacji. Zasiedla nawet nowoczesne budynki, na zimowiskach nie tworzy skupień, przez co jego obecność jest trudna do uchwycenia. W razie spadku temperatury wchodzi głębiej w budynki, czasami dostając się do pomieszczeń (takie przypadki najczęściej zdarzają się wczesną jesienią).

3.3. Nocek duży (*Myotis myotis*)

Największy nietoperz krajowy o rozpiętości skrzydeł 35–43 cm i masie ciała 27–41 g. Pierwotnie tworzył kolonie rozrodcze w jaskiniach (nadal to robi na południu Europy), a przekształcenia antropogeniczne pozwoliły mu na ekspansję na tereny nizinne. Występuje na całym obszarze kraju, poza skrajem północno-wschodnim. Do rozrodu wykorzystuje właściwie wyłącznie obiekty antropogeniczne, ale samice z kolonii mogą korzystać okresowo z dziupli w okolicznych drzewach. Potrafi tworzyć spektakularne, jak na polskie warunki, zgrupowania. Kolonia rozrodcza funkcjonująca do lat 80. ubiegłego wieku na strychu kościoła Mariackiego w Krakowie liczyła 3000 osobników. Właśnie przestronne i duże strychy są głównym miejscem lokalizacji dla kolonii rozrodczych, gdzie osobniki wiszą w dużych skupiskach pod stropem, ale

mniejsze kolonie stwierdzano też w szczelinach ścian i innych wąskich przestrzeniach. Z kryjówek wylatują późno, nawet godzinę po zachodzie słońca. Bardziej konserwatywne niż mroczki późne czy karliki w wyborze miejsca na kolonię, rzadko zmieniają miejsce pobytu. Kolonie rozrodcze tworzą się na przełomie kwietnia i maja. Ciąża trwa 45–70 dni, samica rodzi w maju/czerwcu jedno, wyjątkowo dwa młode. Zdolność do lotu uzyskują po 20–24 dniach, samodzielność po 40. Kolonie rozpraszają się od sierpnia do września, a nawet października. W tym czasie te same strychy mogą służyć za kryjówki godowe samców, w jednym może ich przebywać nawet kilka w różnych jego częściach. Na zimowanie zbierają się w podziemnych fortyfikacjach i jaskiniach. Głównym zagrożeniem dla gatunku jest remontowanie strychów, skrzynki stanowią dla nich nieadekwatną kompensację, gdyż potrzebują dużych przestrzeni.

3.4. Borowiec wielki (*Nyctalus noctula*)

Duży nietoperz o rozpiętości skrzydeł 32–40 cm i masie ciała 16–46 g. Jest pospolity, jego zasięg występowania obejmuje całą Polskę. Gatunek pierwotnie leśny, gdzie zajmuje dziuple, w miastach spotykany podczas migracji i zimą. Ostatnio jednak coraz więcej kolonii letnich (do 100 samic) znajduje się w blokach wielkopłytowych, gdzie zajmują wąskie szczeliny. Zimują w nadziemnych częściach budynków (przewody wentylacyjne, przestrzenie dylatacyjne, za betonowymi panelami, między oknami), osobniki hibernujące w systemach wentylacyjnych po wybudzeniu mogą być zdezorientowane i zamiast na zewnątrz budynku trafiają do pomieszczeń. Są bardzo hałaśliwe, zgrupowanie borowców można usłyszeć nawet z 50 metrów. Gatunek otwartej przestrzeni, wylatuje bardzo wcześnie, o zachodzie słońca. Zimą mogą być w miastach aktywne, a wczesną wiosną latać jeszcze przed zmierzchem, żerując na wcześnie pojawiających się owadach.

3.5. Karlik większy (*Pipistrellus nathusii*)

Niewielki nietoperz o rozpiętości skrzydeł 23–25 cm i masie ciała 6–15 g. Zasięg występowania obejmuje całą Polskę, ale jest częściej spotykany na obszarach bogatych w zbiorniki wodne, nad którymi chętnie poluje. Wykorzystuje kryjówki naturalne, takie jak dziuple drzew, ale może zajmować budynki, nawet nowe 1–2-letnie. Do zakładania kolonii rozrodczych wykorzystuje wąskie przestrzenie, np. pod dachówkami. Kolonie przeważnie liczą od 20 do 200 samic, rekordowa liczyła 720 osobników. Szczeliny w zewnętrznych częściach budynków mogą służyć jesienią jako kryjówki godowe, pojedyncze osobniki widziano w szczelinach mostów, za okiennicami, a nawet w winorośli porastającej ścianę, czy stosie drewna. Jako kryjówki godowe chętnie wykorzystuje miejsca eksponowane, np. samotnie stojące domy, często zajmując skrzynki dla nietoperzy. Gatunek migrujący na długie dystanse, nawet do dwóch tysięcy kilometrów. Coraz częściej notuje się przypadki zimowania w naszym kraju.

3.6. Karlik malutki i drobny (*Pipistrellus pipistrellus*, *P. pygmaeus*)

Dwa najmniejsze krajowe gatunki o rozpiętości skrzydeł 18–24 cm i masie ciała 4–9 g. Zasięg obejmuje całą Polskę, kolonie znajdowano nawet w Karpatach w przeciwieństwie do nizinnego karlika większego. Karlik drobny tworzy kolonie w budynkach liczące nawet do 1000 osobników, najczęściej jednak do 600, karlik malutki do 230. Kolonia przebywa w budynku przez 1–2 lata, a następnie przenosi się do innego w najbliższej okolicy. W trakcie sezonu rozrodczego osobniki z kolonii mogą się przenosić nawet co 12 dni pomiędzy nawet 16 różnymi kryjówkami, tworząc jednocześnie, oprócz kolonii głównej, do kilkunastu mniejszych kolonii satelitarnych. Podobnie do karlika większego preferują tereny bogate w zbiorniki wodne, ale na swoje kryjówki chętniej wybierają miasta i wsie. Najczęściej zajmują domki jednorodzinne i letniskowe, preferują małe przestrzenie. Wykorzystują budynki drewniane i murowane, nawet te zupełnie nowe. Kolonie rozrodcze najczęściej zlokalizowane są pomiędzy pokryciem a poszyciem dachu, a także w stropodachach i ścianach. Młode opuszczają kolonie w sierpniu, w przypadku karlika malutkiego obserwuje się wtedy tzw. „inwazję”, kiedy niedoświadczone osobniki szukają schronień w pobliżu miejsca zimowania, mogą wtedy wpadać w pułapki bez wyjścia i masowo ginąć. Zimują w budynkach, w różnego typu szczelinach, np. pod dachówkami, a także wewnątrz pomieszczeń.

3.7. Pozostałe gatunki

Podręcznik został napisany w oparciu o doświadczenia z nietoperzami zebrane w północno-zachodniej części Polski, głównie na terenach dużych miejscowości. Osoby wykonujące inwentaryzacje w innych rejonach kraju i w innej zabudowie mogą się natknąć na inne gatunki niż wyżej wymienione. Aby uzyskać więcej informacji o nich, radzimy sięgnąć do przytoczonej na końcu przewodnika literatury.



Fot. 19. Gacek brunatny w szczelinie elewacji (TR)

Do pozostałych gatunków, które można spotkać w budynkach należą: gacek brunatny (*Plecotus auritus*), gacek szary (*Plecotus austriacus*), mroczek pozłocisty (*Eptesicus nilssonii*), nocek wąsatek (*Myotis mystacinus*), nocek Brandta (*Myotis brandtii*), podkowiec mały (*Rhinolophus hipposideros*), a znacznie rzadziej nocek łydkowłosy (*Myotis dasycneme*), nocek rudy (*Myotis daubentonii*), nocek orzęsiony (*Myotis emarginatus*), nocek Natterera (*myotis nattereri*), borowiaczek (*Nyctalus leisleri*) i mopek (*Barbastella barbastellus*).

PRACE NAD WYKONANIEM OPINII

Ten rozdział jest owocem doświadczeń zgromadzonych przez ostatnie lata w głównie w Szczecinie i uzupełniony o doświadczenia zebrane w innych częściach Polski oraz w krajach zachodnich. Skierowany jest przede wszystkim do osób, które zajmują się inwentaryzacjami oraz ochroną ptaków i nietoperzy w budynkach. Może stanowić też przydatną lekturę dla osób, które w swojej pracy mają styczność z opiniami ornitologicznymi i chiropterologicznymi wykonywanymi dla budynków, aby mieć punkt odniesienia dla oceny staranności ich wykonania. Praktyka wykonywania opinii ornitologicznych i chiropterologicznych dla obiektów poddawanych pracom remontowo-budowlanym jest w naszym kraju nadal dość nowa. Metodyki dla niej dostępne są dosyć ogólne, a jakość opinii bywa niepokojąco niska. Obserwacje wykonywane jesienią, dające zielone światło na prowadzenie termomodernizacji bez wyznaczania kompensacji, wnioski formułowane na podstawie jednorazowych, półgodzinnych oględzin obiektu, bądź wyłącznie wywiadu środowiskowego czy zawierające informację o „niestwierdzeniu dużych ptaków drapieżnych”, bez napisania słowa o gatunkach typowych dla budynków to tylko niektóre przypadki. **Nawet doświadczonym przyrodnikom zdarza się popełniać błędy w konsekwencji prowadzące do niszczenia siedlisk w budynkach.** Doświadczenie zdobyte w terenach pozamiejskich w bardzo niewielkim stopniu przekłada się na specyfikę pracy w mieście, która **wymaga większej dokładności** i nieco innego podejścia, gdyż głównym celem jest **wyszukanie wszystkich miejsc zajmowanych przez ptaki i nietoperze obecnie oraz w przeszłości.** Często też wykonanie opinii ornitologicznej i chiropterologicznej jest postrzegane jako zadanie bardzo proste, do którego można z łatwością podejść bez większego przygotowania, co najczęściej jednak prowadzi do wykonania pracy nierzetelnie pomimo pewności, że postępuje się prawidłowo.

Wykonanie poprawnej inwentaryzacji wymaga solidnego przygotowania teoretycznego, znajomości gatunków, z którymi mamy do czynienia, doświadczenia w terenie a także zastosowania odpowiednich metod i narzędzi. **Ptaki i nietoperze zajmują niemalże każdy budynek**, nawet w tych zupełnie nowych bardzo szybko powstają ubytki, które jeżeli tylko nadają się do zasiedlenia, są zajmowane przez te zwierzęta. Jak często budynki są zasiedlane? Ze wszystkich obiektów poddanych inwentaryzacji przez autora niniejszego rozdziału **98% było zasiedlonych przez ptaki i/lub nietoperze.** Czasami były to gatunki tak łatwo zauważalne jak gołębie (miejskie, grzywacze bądź sierpówki) czy oknówki, a czasami trudniejsze do wypatrzenia jak samotnie gniazdujące jerzyki lub wróble bądź zupełnie skryte jak nietoperze. Budynki nowsze bądź o prostszej konstrukcji mogą być zasiedlone na przykład przez jedną

parę wróble gnieźdząca się pod parapetem lub gołębie miejskie budujące gniazda na gzymsie. W starych kamienicach kryjówki pojedynczych nietoperzy i ptaków mogą znajdować się w szczelinach ścian, pod elementami obróbki blacharskiej, a nawet w sztukaterii. Domek jednorodzinny, gdzie 2–3-centymetrowa szczelina w szczytowej części elewacji otworzyła dostęp do nieużytkowanego strychu, bądź przestrzeni między jego sklepieniem a dachówkami, może stać się dogodną lokalizacją dla kolonii nietoperzy liczącej nawet setki osobników.



Fot. 20. Stare, zrujnowane budynki zakładów przemysłowych są pełne siedlisk dogodnych dla ptaków i nietoperzy (DZ)

Blok wielkopłytkowy to nie tylko stropodach mogący mieścić kolonię jerzyków lub nietoperzy, ale także dogodnie dla nich przestrzenie pomiędzy płytami, szczeliny pod parapetami i za rurami spustowymi rynien. Tylko stosując odpowiednie narzędzia i metody, można wykonać naprawę dokładną inwentaryzację. Zebrane dane posłużą potem do zaplanowania działań ochronnych i kompensacyjnych, zachowujących ciągłość siedlisk w budynku.

Kolejny krok to przekazanie zgromadzonych informacji w formie wyczerpującego dokumentu użytkowego, który podczas prowadzenia prac i wykonywania działań kompensacyjnych będzie punktem odniesienia dla zarządców obiektów i pracowników firm budowlanych, będących laikami w sprawach przyrodniczych i potrzebujących jasnej i czytelnej instrukcji postępowania. Aby opinia spełniła swoje zadanie chroniąc ptaki i nietoperze przed negatywnym wpływem prac remontowo-budowlanych i zapewniając ciągłość siedlisk w budynku, musi zostać przygotowana starannie i przy użyciu dobrze dobranych metod.



Fot. 21. Budynek wielkopłytkowy w trakcie docieplenia (DZ)

4.1. Cel wykonania opinii

Przed przystąpieniem do inwentaryzacji budynku należy zadać sobie podstawowe pytanie: **jaki jest jej cel, jaki efekt chcemy osiągnąć?** Często spotykam się z zaskoczeniem inwestorów, którzy muszą uzyskać opinię ornitologiczną i chiropterologiczną, pomimo iż mają zamiar wykonywać prace poza sezonem rozrodczym. Nawet pomijając kwestie potencjalnie zimujących w budynku nietoperzy, należy mieć cały czas na uwadze, że te zwierzęta, które już opuściły budynek, najpewniej będą chciały do niego w kolejnym roku wrócić. A gdyby zgadzać się ze stanowiskiem, że „niech sobie znajdą mieszkanie w innym budynku”, to po pewnym czasie nie byłoby już dla nich miejsc. Dodatkowo pojedynczy obiekt to siedlisko ptaków i nietoperzy wykorzystywane nie tylko w sezonie, kiedy przeprowadzamy inwentaryzację i mają trwałe prace remontowo-budowlane. Jego użytkowanie i stopień zajęcia przez poszczególne gatunki może być zmienny w czasie. Dlatego podstawowymi celami wykonywania inwentaryzacji ptaków i nietoperzy w budynkach są:

- Wykazanie jak użytkowany **jest i był** obiekt;
- Zaplanowanie prac tak, aby **nie zagrażały** zasiedlającym go ptakom i nietoperzom;
- Zaprojektowanie **skutecznej kompensacji** pozwalającej na zachowanie ciągłości siedlisk.

Użytkowanie budynku zmienia się też w czasie. Różne gatunki ptaków są aktywne w różnych częściach sezonu lęgowego, kopciuszkę zaczną swoje lęgi w kwietniu i skończą w czerwcu, młode oknówki będą użytkowały gniazda nawet we wrześniu, jerzyki zajmą gniazda dopiero w maju, a nietoperze w zależności od pory roku będą poszukiwały różnych miejsc na kolonie rozrodcze, przejściowe, kryjówki godowe oraz miejsca zimowania. Budynek jest siedliskiem zwierząt cechującym się dostępnością kryjówek o specyficznych funkcjach (rozmród, schronienie, gody, zimowanie), posiadającym pewną określoną pojemność, dlatego ważnym celem wykonania inwentaryzacji jest poprowadzenie prac, nie tyle bez stwarzania zagrożeń dla ptaków i nietoperzy, co aby po ich zakończeniu wspomniane wyżej cechy zostały zachowane lub jak najwierniej odtworzone. Realizacja tych celów nie uda się bez pełnej wiedzy o zasiedleniu budynku przez ptaki i nietoperze obecnie i w przeszłości. **Istotne jest każde gniazdo, każdy nietoperz** kryjący się w szczelinie elewacji, ponieważ w skali miasta są to setki, a nawet tysiące takich pojedynczych przypadków i bagatelizowanie ich przy każdej pojedynczej inwestycji oznacza ogromne straty w skali całej populacji.



Fot. 22. Ten jerzyk próbuje bezskutecznie dostać się do gniazda, które zajmował rok wcześniej. W wyniku sporządzenia opinii jesienią prace termomodernizacyjne budynku zostały przeprowadzone bez uwzględnienia ochrony miejsc gniazdowania ptaków bądź kompensacji za ich zniszczenie (DZ)

4.2. Wyposażenie

Wykonanie pełnej i szczegółowej inwentaryzacji budynku nie jest możliwe bez zastosowania odpowiedniego sprzętu.

Lornetka – podstawowe narzędzie niezbędne do obserwacji ptaków, ale też oględzin budynku w celu wyszukania miejsc wymagających bardziej szczegółowego sprawdzenia. Duże powiększenie nie jest konieczne, standardowe parametry 8x42 lub 10x42 są wystarczające, ale warto zainwestować w droższą lornetkę o dobrych właściwościach optycznych – jasną i z minimalnymi aberracjami chromatycznymi, a także wodoodporną. Dzięki niej możemy nie tylko obserwować aktywność ptaków wokół budynku, ale także przeglądać obiekt w poszukiwaniu szczelin, do których należałoby się dostać i przejrzeć je endoskopem. Dzięki lornetce można stwierdzić, czy nie noszą śladów zasiedlenia przez ptaki bądź nietoperze, a także jest nieodzowna do wyszukiwania śladów aktywności tych zwierząt w postaci pobieleń ptasim kałem, bądź odchodów nietoperzy pozostawionych na ścianie, pod włotem do kryjówki.

Luneta – nie jest niezbędna, ale ułatwia oględziny wysokich budynków oraz zapewnia bardziej szczegółowy obraz niż lornetka.



Fot. 23. Endoskop techniczny (DZ)

Endoskop techniczny – niezwykle istotny przyrząd służący do inspekcji szczelin elewacji w poszukiwaniu nietoperzy, gniazd ptasich oraz wszelkich śladów ich aktywności, będących poza zasięgiem wzroku. Zakupując ten przyrząd, należy zwrócić na kilka najważniejszych cech. Podstawowymi są wytrzymałość i wodoszczelność. Zapewne nie raz przyjdzie pracować przy mżawce czy śniegu i na pewno nie raz endoskop upadnie, ubrudzi się, uderzymy nim o rusztowanie, dlatego warto zwrócić uwagę, czy jego konstrukcja nie jest zbyt delikatna. Z tego samego względu nie zaleca się stosowania endoskopów z łącznością wifi, współpracujących z tabletami bądź smartfonami, narażając je jednocześnie na uszkodzenie lub upadek podczas manipulacji na wysokości. Ramię kamery nie musi być wyjątkowo długie, wystarczy 90–100 cm, bardziej istotna jest jej średnica. **Na potrzeby przeglądania szczelin pod kątem poszukiwania nietoperzy należy zaopatrzyć się w kamerę o jak najmniejszej średnicy, naj-**

lepiej 4,5–5,5 mm. Niestety przy takich wymiarach ramię nie będzie półsztywne, co uniemożliwi jego formowanie i bardziej precyzyjne operowanie wewnątrz szczeliny czy innego trudno dostępnego miejsca. Tego typu kamery sprawiają trudności w nakierowaniu na miejsce, które chcemy sprawdzić (np. 30 cm w głębi ściany) czy zajrzeć do miejsca poza zasięgiem naszych ramion. Istnieją wersje półsztywne, umożliwiające bardziej precyzyjne manewrowanie, ale są one bardzo drogie. Z tego względu warto wesprzeć się dodatkową, wymienną kamerą o średnicy np. 9 mm. Przy takich rozmiarach można już znaleźć kamerę z przewodem półsztywnym za rozsądną cenę.

Kolejną istotną cechą endoskopu jest możliwość utrwalenia znalezisk na fotografiach. Profesjonalnie wykonana opinia podpira zawarte w niej twierdzenia dowodami. Im są one bardziej szczegółowe, tym wyższy jest poziom przygotowywanego dokumentu. Możliwość wykonania fotografii endoskopem pozwala zachować dowód na zasiedlenie jakiejś szczeliny bądź jego brak.

Detektor ultradźwiękowy – nietoperze do poruszania się w przestrzeni używają sygnałów echolokacyjnych o częstotliwościach znacznie przekraczających zakres słuchu ludzkiego, co w połączeniu z bezszelestnym lotem i nocnym trybem życia sprawia iż są one zwierzętami bardzo trudnymi w obserwacji. Detektory ultradźwiękowe przetwarzają emitowane przez nie dźwięki do zakresu słyszalności ucha ludzkiego, pozwalając na wykrycie ich aktywności wokół budynku. Natomiast dźwięki zarejestrowane dają nam możliwość oznaczenia gatunku za pomocą komputerowego



Fot. 24. Detektor ultradźwiękowy pracujący w systemach frequency division oraz full spectrum, połączony z rejestratorem nagrywającym do plików WAV z próbkowaniem 192 kHz (DZ)

oprogramowania do analizy spektralnej. Na potrzeby wynajdywania kryjówek nietoperzy w budynkach zaleca się stosowanie detektora pracującego w systemie szerokokopasmowym (frequency division, time expansion, full spectrum), detektory pracujące w systemie wąskopasmowym (heterodynowe) są tanie, ale pozwalają na nasłuch tylko wybranego wąskiego zakresu częstotliwości, co może prowadzić do przeoczenia pewnych gatunków. **Detektor powinien mieć możliwość nagrywania dźwięku**, bądź być połączony z zewnętrznym rejestratorem. W przypadku korzystania z detektora w systemach frequency division i time expansion wystarczy możliwość zapisu w standardowych plikach mp3 lub WAV o próbkowaniu 44.1 kHz. Detektory pracujące w systemie full spectrum, zapisujące sygnał nieprzetworzony wymagają rejestratora pracującego z próbkowaniem powyżej 120 kHz, a dla nagrywania podkowców przynajmniej 224 kHz. Są to jednak rozwiązania drogie i nie są konieczne w przypadku prowadzenia tego typu inwentaryzacji.

Podnośnik hydrauliczny – Dotarcie do szczelin i ubytków wysoko na elewacji niesie za sobą konieczność oderwania się od ziemi i skorzystania z przeznaczonych do tego narzędzi, spośród których podnośnik hydrauliczny jest tym najbardziej efektywnym. W bardzo krótkim czasie można dzięki niemu dostać się do wybranych punktów na elewacji i w bardzo komfortowych warunkach wykonać ich oględziny i dokumentację. Metoda ta ma jednak swoje ograniczenia. Po pierwsze, jest kosztowna, przegląd np. jednej elewacji kamienicy to nawet dwie godziny pracy, co oznacza koszty około 200 zł lub większe, dlatego na podnośnik należy wchodzić dobrze przygotowanym, z już wyznaczonymi punktami, do których należałoby się dostać. Jednakże przy zmianie perspektywy spoglądania na budynek mogą pojawić się dodatkowe miejsca wymagające oględzin i czas pracy się wydłuży, a koszty wzrosną. W przypadku wysokich bloków



Fot. 25. Ten wlot do gniazda znajdującego się w sztukaterii został wypatrzony dopiero z podnośnika hydraulicznego (DZ)



Fot. 26. Zastosowanie podnośnika hydraulicznego pozwala na wykonanie niezwykle szczegółowej inwentaryzacji budynku (DZ)

zasięg ramienia może być niewystarczający, a do niektórych budynków nie będzie dostępu ze względu na różne przeszkody utrudniające podjazd podnośnika.



Fot. 27. W tym wypadku inspekcja parapetu byłaby niemożliwa bez wybijania szyb. Zastosowanie technik alpinistycznych pozwoliło ustalić czy jest on siedliskiem ptaków lub nietoperzy (DZ)

Sprzęt alpinistyczny – Metody dostępu linowego generują tylko jednorazowy koszt uzyskania uprawnień wysokościowych oraz zakupu sprzętu, potem pozwalają na bezstresową pracę bez ścisłych ograniczeń czasowych i ekonomicznych, które występują w przypadku korzystania z podnośnika hydraulicznego, choć nie jest to już tak komfortowa metoda. Dobór wyposażenia to kwestia indywidualnych preferencji i budżetu, o szczegółowe rady należy pytać instruktora na kursie oraz pracowników sklepu ze sprzętem wspinaczkowym. Warto jednak zaopatrzyć się w **ławeczkę alpinistyczną**, która znacznie poprawi komfort pracy oraz **drabinę sznurową**, która ułatwi schodzenie z krawędzi dachu i ponowne wejście, jeżeli opuszczenie się do samego gruntu nie będzie konieczne.

Wyposażenie dodatkowe – przydatna jest **farba w sprayu**, pozwala na oznaczenie na elewacji wszystkich znalezisk, co ułatwia późniejsze namierzenie ich nie tylko wykonującemu opracowanie, ale też innym stronom związanym z procedurą ochrony ptaków i nietoperzy w trakcie prac remontowo-budowlanych: inwestorowi, wykonawcy i urzędnikom RDOŚ. Do sporządzenia dokumentacji zdjęciowej przydadzą się **dwa aparaty fotograficzne**. Jeden z dużym zoomem optycznym, pozwalający wykonać dobrą dokumentację całego obiektu, a drugi tani, kompaktowy, który można zabrać ze sobą do prac wysokościowych, bez martwienia się o to, że może się uszkodzić. **Wykorzystywanie miarki** może być przydatne nie tylko do tworzenia skali na wykonywanych fotografiach, ale także dla własnej edukacji, dzięki temu nabiera się doświadczenia odnośnie wielkości szczelin wykorzystywanych przez ptaki i nietoperze. Czasami przyda się też **drabina malarska**, która pozwoli na dostęp do niżej położonych miejsc bez konieczności stosowania podnośnika czy technik alpinistycznych.



Fot. 28. Miarka daje skalę odniesienia na zdjęciach (DZ)



Fot. 29. Farbą w sprayu oznaczono miejsce gniazdowania jerzyków w stropodachu. Litera „A” pochodzi od łacińskiej nazwy gatunku (DZ)

4.3. Miejsca zajmowane w budynkach przez ptaki i nietoperze oraz ślady ich aktywności

Plastyczność w wyborze miejsc przez ptaki i nietoperze jest dosyć duża i ciężko utworzyć sztywny ich katalog, ponieważ tak naprawdę siedliskiem większości ptaków i nietoperzy może stać się każda szczelina zapewniająca ukrycie, a gatunki takie jak gołębie czy pustułki zajmą każdą płaską powierzchnię o dogodnych rozmiarach i usytuowaniu. W tym rozdziale przedstawiono przykłady miejsc zajmowanych w budynkach przez ptaki i nietoperze. **Zgromadzony tu materiał nie tworzy pełnego kompendium** i nie wyczerpuje puli miejsc przez nie zajmowanych, ale będzie stanowił solidny punkt wyjścia do rozpoczęcia pracy i zbierania własnych doświadczeń. Zaprezentowano też ślady aktywności pozostawiane przy wejściach do gniazd i kryjówek, dzięki którym nawet poza sezonem rozrodczym można zlokalizować miejsca wymagające podjęcia działań ochronnych i kompensacyjnych.

Stropodachy, w zależności od średnicy otworów wentylacyjnych, są często zajmowanym siedliskiem przez ptaki i nietoperze. Otwory o małej średnicy (do 4–6 cm) będą wykorzystywane przez jerzyki, wróble bądź szpaki, te większe (powyżej 8 cm) przez kawki i gołębie miejskie.



Fot. 30. Otwory wentylacyjne stropodachu, w którym stwierdzono gniazdowanie jerzyków (DZ)



Fot. 31. Jerzyk przy wlocie do stropodachu (AT)

Często pod wlotami do gniazd ptaki pozostawiają bardzo charakterystyczne ślady w postaci ciemnych plam o kształcie półksiężyca. Są one efektem wycierania się piór ogona w momencie podpierania się nim przed wejściem do środka, zazwyczaj towarzyszą im też ślady wokół dolnej krawędzi otworu. To tylko jedna z form, w jakiej ptaki mogą zaznaczyć swoją regularną obecność, ślady otarcia piór mogą przybierać różny wygląd. Mogą powstać bardzo szybko, nawet w przeciągu jednego sezonu. Ich powstawaniu sprzyjają powierzchnie otynkowane i jasne. Nie będzie ich widać na powierzchniach ciemnych, gładkich bądź zbyt chropowatych, np. cegły, drewno, tynki kamienne.



Fot. 32. Ślady pozostawione przez jerzyki pod otworem prowadzącym do gniazda. Ich zwyczaj wynoszenia odchodów poza gniazdo sprawia, że nie zanieczyszczają miejsca przebywania kałem (DZ)

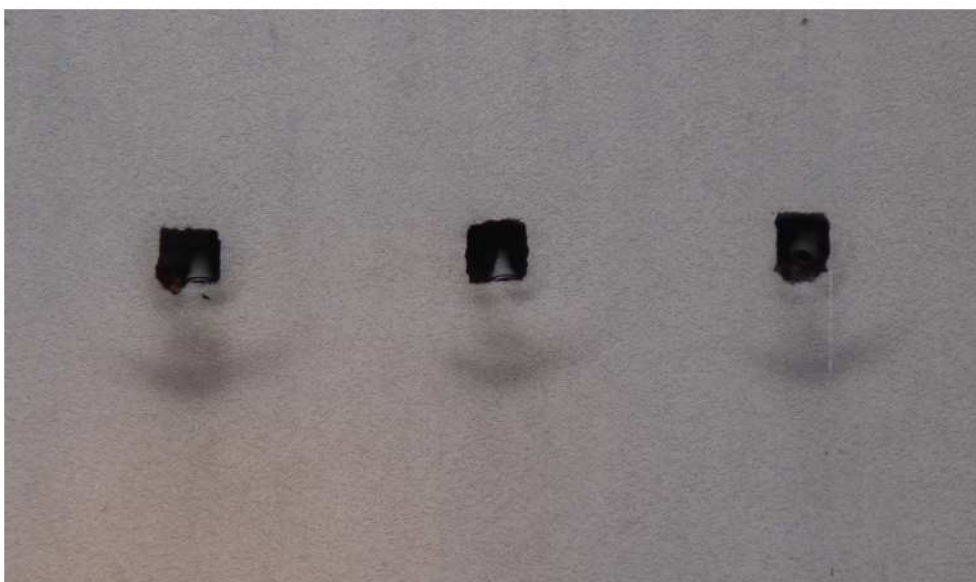

Fot. 33. Te trzy otwory były zajmowane przez kawki, dopóki nie zablokowano ich kolan-
kami rur. Pod spodem widać duże ślady charakterystyczne dla tych ptaków (DZ)



Fot. 34. Ślady po ogonach powstają dosyć szybko na powierzchniach otynkowanych. Na zdjęciu po prawej widoczny ślad pozostawiony przez ptaki w wyniku ocierania się bokiem ciała (DZ)



Fot. 35. Na tym zdjęciu widać dwie oznaki wskazujące, że ptaki mogą odbywać tu lęgi. Po prawej stronie wystaje materiał gniazdowy, po lewej widać pociemnienie pozostawione przez regularnie wchodzącego i wychodzącego w tym miejscu ptaka (DZ)

Szczeliny dylatacyjne w blokach wielkopłytowych są kolejnym ważnym siedliskiem ptaków i nietoperzy. Według niepublikowanych doniesień słowackich ornitologów jerzyki, mając do wyboru otwory w stropodachu lub szczeliny dylatacyjne, wybierają te drugie. Może to być spowodowane ich większym podobieństwem do szczelin skalnych naturalnie zajmowanych przez te ptaki. Oprócz kolonii jerzyków można w tych miejscach znaleźć też wróble i nietoperze (te drugie również zimą).

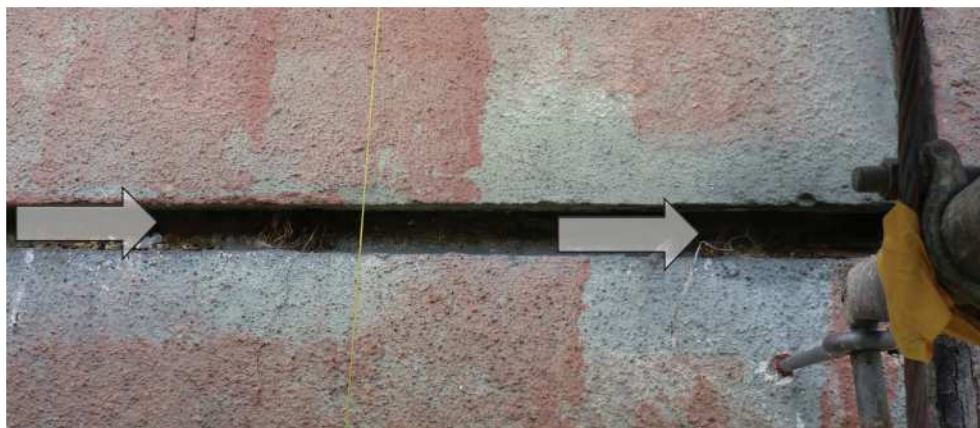

Fot. 36. W tej szczelinie dylatacyjnej w bloku wielkopłytkowym zaraz obok siebie gniazdowały wróble (po prawej) i jерzyki (po lewej) (DZ)



Fot. 37. W niektórych przypadkach lokalizacja gniazda blisko krawędzi płyt, bądź szczelin sprawia, że odchody piskląt jерzyków wypadają poza gniazdo (DZ)



Fot. 38. Wróble gniazdujące w szczelinie dylatacyjnej (AT)

Kolejnym miejscem, na które należy zwracać uwagę, jest dach spadzisty. Jerzyki chętnie zajmują miejsca pod odchylonymi dachówkami, takie miejsca mogą też prowadzić do kolonii nietoperzy. W takich miejscach przeważnie nie powstają żadne ślady, nietoperze mogą pozostawiać na dachówkach swoje odchody, ale będą one szybko usuwane przez wiatr lub deszcz.



Fot. 39. Jerzyk opuszczający gniazdo pod dachówkami (BB)



Fot. 40. Gniazdo jerzyka znalezione podczas rozbiórki dachu. Na tym przykładzie widać jak niewiele miejsca potrzeba tym ptakom do odbywania lęgów (TH)

Ptaki i nietoperze użytkują nie tylko przestrzeń pod dachówkami, ale też inne związane z dachem struktury, np. wszelkiego rodzaju drewniane obicia i panele pod jego krawędzią. Zasadniają nawet miejsca, które na pierwszy rzut oka nie wydają się do tego zdatne. Gniazdo ptasie może znajdować się głębiej, materiał użyty do jego budowy nie musi wystawać na zewnątrz, a w przypadku jerzyków ich czysty tryb życia sprawia, że pod wlotem nie ma śladów kału. Nie należy więc zbyt pochopnie zakładać, że dany budynek nie jest siedliskiem ptaków i nietoperzy.



Fot. 41. Jerzyk wchodzący do gniazda za drewnianym obiciem szczytu elewacji (DZ)



Fot. 42. Na skraju dachu, tuż pod rynną jerzyki odbywały łęgi (DZ)



Fot. 43. Wejście do gniazda jerzyków (DZ)

Często zajmowanym przez ptaki i nietoperze siedliskiem są przestrzenie pod parapetami, a w niektórych budynkach mogą być nawet ich głównym miejscem występowania. Nie muszą one być duże, dla najmniejszych nietoperzy wystarczy szczelina grubości palca.



Fot. 44. Szczelina pod parapetem prowadząca do gniazda jerzyków. Ze względu na strukturę elewacji i czysty tryb życia tych ptaków pod spodem nie ma żadnych śladów (DZ)

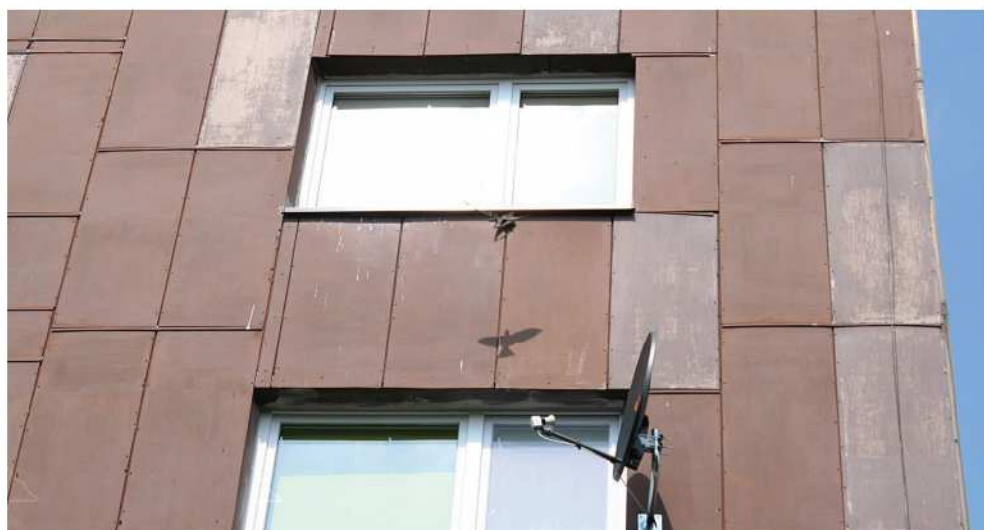

Fot. 45. Jerzyk wlatujący do gniazda pod parapetem. Ślady kału zostały prawdopodobnie pozostawione przez wróble (AT)

Stropodachy, parapety i dachy spadziste to miejsca częstego występowania ptaków i nietoperzy. Należy w trakcie wykonywania inwentaryzacji zwracać na nie szczególną uwagę, ale oprócz nich zwierzęta te zajmują też szerokie spektrum innych miejsc.



Fot. 46. Jerzyk wlatujący do gniazda nad krokwią dachu nowoczesnego kościoła. Na drewnianym elemencie ślady otarcó od ogona nie będą widoczne (DZ)



Fot. 47. Niewielki ubytek u szczytu okna zapewnia wystarczającą przestrzeń dla jerzyków do odbicia lęgów. Odchody poniżej prawdopodobnie zostały pozostawione przez przebywające tam wcześniej wróble (DZ)



Fot. 48. Ta brama była nietypowym siedliskiem, w którym lęgi podejmowały wróble i jerzyki (DZ)

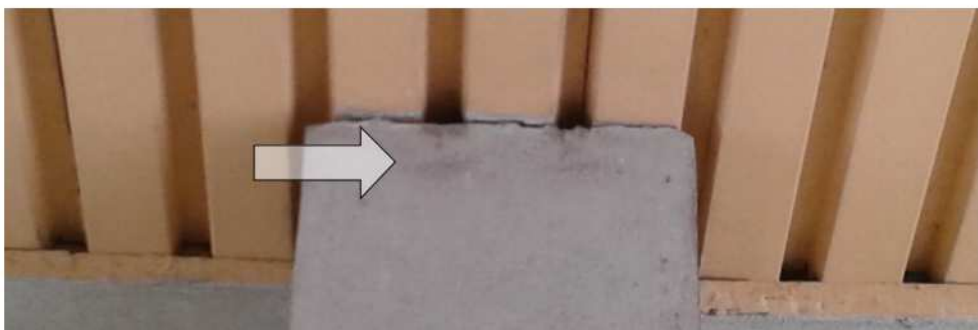

Fot. 49. Oba gatunki znajdowały miejsca na gniazda pod blachą falistą tworzącą strop bramy, tuż pod otworami widać niewyraźne ślady ogonów (DZ)



Fot. 50. Ta niewielka szczelina prowadziła do gniazda jerzyków. Pomimo jasnego odcienia elewacji ślady pod szczeliną nie powstały (DZ)



Fot. 51. Uszkodzona boczna część gzymsu umożliwiła gniazdowanie w jego wnętrzu wróblem oraz jerzykom (DZ)



Fot. 52. Pod obróbką blacharską dachu płaskiego, pomimo pozornie wysokich temperatur tam panujących, miejsce na gniazdo wybrały wróble. Podobne miejsca mogą być zajmowane przez kolonie rozrodcze nietoperzy (DZ)



Fot. 53. Domy jedno- i wielorodzinne też posiadają liczne miejsca, które nadają się do zajęcia przez ptaki lub nietoperze. Tutaj w szczelinie tuż obok krokwi gniazdowały wróble, podobny ubytek może prowadzić do miejsca zajmowanego przez nietoperze (DZ)



Fot. 54. Ta modraszka znalazła miejsce na gniazdo w rampie opuszczonego magazynu (DZ)



Fot. 55. Roleta nad wejściem do budynku uniwersyteckiego, pomimo nieustannej bliskości ludzi została wybrana na miejsce gniazdowania przez parę kopciuszków, które pomimo nieustannego – zdawałoby się – niepokojenia zakończyły lęg z sukcesem (DZ)



Fot. 56. Nawet zapchany odpadkami hydrant znajdujący się przy zsypie na śmieci w bloku wielkopłytowym został wykorzystany przez ptaki. W jego wnętrzu lęg wyprowadziła para kopcuszków (DZ)



Fot. 57. Wszelkie wnęki w budynkach mogą być wykorzystywane przez gołębie (na zdjęciu grzywacz) lub pustulki (DZ)

Budynki starszej konstrukcji zazwyczaj posiadają wiele szczelin, które mogą prowadzić do ukrytych głębiej kryjówek ptaków i nietoperzy. Dogodnym miejscem na umieszczenie gniazda jest przestrzeń pomiędzy ścianą a rurą spustową rynny, nawet jeżeli na pierwszy rzut oka nie wydaje się dostatecznie duża. Jest to też miejsce gdzie borowce wielkie mogą próbować spędzić zimę.



Fot. 58. Młody wróbel wychyla się z gniazda ukrytego głęboko w ścianie (DZ)



Fot. 59. Gniazdo wróbla za rurą spustową rynny (DZ)

Tak zwane „pobielenia kałem”, czyli obfite ślady po ptasich odchodach na elewacji, to znak, że w danym miejscu przesiadują one regularnie. **Nie oznacza to jeszcze, że tam gniazdują**, ale na takie miejsce należy zwrócić szczególną uwagę. Niezależnie od tego w myśl ustawy o ochronie przyrody jest to ich siedlisko (miejsce stałego przebywania) podlegające ochronie prawnej. Bardzo często pobielenia pochodzą od wróbli. Innym śladem wskazującym na ich gniazdowanie jest niedbale ułożony i wystający ze szczeliny w elewacji materiał gniazdowy.



Fot. 60. Pobielenie kałem na elewacji. W tym miejscu regularnie przesiadywały wróble, ale nie odbywały lęgów (DZ)



Fot. 61. Wróble potrafią nanieść sporą ilość materiału do wybudowania gniazda. Jego nadmiar wystaje potem na zewnątrz elewacji (DZ)

Wróble mają też tendencję do budowania gniazd ukrytych. Mogą one być potem przejmowane przez jerzyki, które chętnie korzystają z już naniesionego materiału gniazdowego.



Fot. 62. Wykonana z gipsu sztukateria w kamienicach często ulega uszkodzeniu, odsłaniając puste wnętrza, które staje się dogodnym miejscem do wybudowania gniazda (DZ)



Fot. 63. Za tym elementem sztukaterii gniazdo wybudowała para wróbli, a niewielka szczelina w rogu prowadziła do wnętrza większego ubytku (DZ)



Fot. 64. Na tej fotografii widać materiał gniazdowy naniesiony przez wróbli do szczeliny w rogu okna (DZ)



Fot. 65. Zwracać uwagę należy też na obróbki blacharskie... (DZ)



Fot. 66. ... pod tą znajdowało się gniazdo wróbli, które później zajęte zostało przez jerzyki. Na ceglach nie powstają ślady ogona i skrzydeł (DZ)

Czasami ptaki zostawiają trudno zauważalne ślady swojej aktywności. Sznuerek wystający ze szczeliny może być pozostałością po zakończonych w przeszłości pracach remontowych, ale może też stanowić fragment gniazda. Potwierdzenie tego wymaga bliższych oględzin i obserwacji.

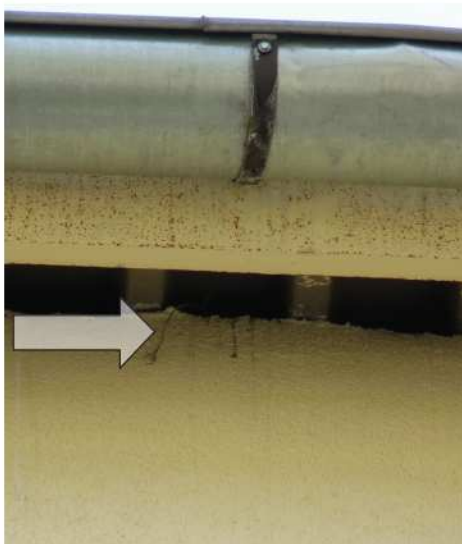

Fot. 67. Nawet pojedyncze sznurki czy niewielkie pióro wiszące pod szczeliną powinny zwrócić uwagę prowadzącego inwentaryzację. Może to wskazywać, że w tym miejscu jakiś ptak próbował wybudować gniazdo (DZ)

Gołębie miejskie preferują przestronne strychy oraz stropodachy, gdzie potrafią tworzyć liczne kolonie. Potrafią też jednak gniazdować na parapetach, gzymsach i w większych szczelinach w ścianach budynków.

Kawki oprócz kominów gnieźdzą się też w stropodachach. Przez otwory takiej samej wielkości do środka dostać się mogą również gołębie miejskie.



Fot. 68. Gołębie miejskie zasiedlające strych (DZ)



Fot. 69. Gniazdo gołębi miejskich w otworze wentylacyjnym w ścianie kamienicy. Składa się głównie z patyków i kału (DZ)



Fot. 70. Kawki gniazdujące w stropodachu (DZ)

Najtrudniejsze do zaobserwowania są ślady pozostawiane przez nietoperze. Tylko te po dużych zgrupowaniach można wypatrzyć, kiedy zwierzęta już opuściły budynek. W tych przypadkach wokół wlotu do kolonii można zaobserwować pociemnienie elewacji, nieco podobne do tego pozostawianego w niektórych wariantach przez ptaki, ale o odcieniu brązowym zamiast czarnego. Tworzy się on, kiedy setki nietoperzy każdego wieczoru wylatują z kolonii, a o świcie powracają, przeciskając się przez ten jeden mały otwór, ocierając się o elewację futrem pokrytym łojem. Podobnie jak w przypadku ptaków nie powstanie on na każdej powierzchni. Drugim śladem są odchody. Nietoperze zostawiają je na ziemi i na elewacji pod wlotem do kryjówki. Pewne ich ilości są pozostawiane w samej kolonii, w przypadku zgrupowań liczących wiele osobników przez lata mogą nagromadzić się ich kilogramy. **Mało liczne kolonie i pojedyncze osobniki nie będą zostawiały żadnych wyraźnych śladów** świadczących o ich obecności, ani w postaci wytłuszczeń wokół wlotu do kryjówki, ani w postaci nagromadzeń odchodów. Odchody nietoperzy łatwo jest rozpoznać po tym, że w palcach kruszą się na błyszczący proszek, a przy oglądaniu pod lupą ujawniają się niestrawione fragmenty chitynowych pancerzy zjedzonych owadów.



Fot. 71. Pod szczeliną stanowiącą wlot do kolonii dobrze widoczne wytłuszczenie pozostawione przez futro przemieszczających się tędy nietoperzy (DZ)



Fot. 72. Pod wejściem do kolonii liczącej setki osobników na ziemi oraz na elewacji gromadzi się sporo odchodów (DZ)



Fot. 73. W przypadku mniej licznych kolonii ślady ich obecności przy wlocie do wnętrza są niemal niezauważalne (DZ)



Fot. 74. Tak samo niewielkie i niemal niezauważalne ilości odchodów mogą zgromadzić się pod kolonią (DZ)



Fot. 75. Rozkruszone odchody nietoperzy w powiększeniu. Podziałka po prawej stronie zdjęcia wynosi 0,5 mm (DZ)



Fot. 76. Kiedy nietoperze zajmują kryjówkę dzienną w bloku wielkopłytkowym, ich odchody mogą opadać poniżej i gromadzić się na łączeniu płyt (DZ)



Fot. 77. Odchody nietoperzy są bardzo lekkie, bardzo szybko wysychają i są zwiewane przez wiatr, dlatego chcąc upewnić się, czy ich nie ma należy usunąć nieco spoiwa, aby odsłonić odchody, które mogły się nad nim zgromadzić (DZ)



Fot. 78. W tym budynku na styku podłogi jednego z balkonów i ściany, pod obróbką blacharską znajduje się niemal niezauważalne wejście do kolonii rozrodczej karlików malutkich (DZ)



Fot. 79. Ciemna plama na styku balkonu i elewacji to szczelina nie większa niż 2cm, która jedynie z niedokładności robotników wykonujących termomodernizację nie została zasłonięta, umożliwiając nietoperzom nadal korzystać z tego miejsca (DZ)



Fot. 80. W tym domu wewnątrz dachu znajdowała się kolonia rozrodcza karlika drobnego licząca prawie 700 osobników (DZ)

Samce nietoperzy nie przebywają stale w jednej kryjówce, przemieszczają się pomiędzy wieloma schronieniami dziennymi co kilka–kilkanaście dni, ale ich obecność można stwierdzić po pozostawionych wewnątrz kryjówki odchodach.



Fot. 81. Cegła dziurawka wmurowana w ścianę kamienicy na wysokości trzeciego piętra stanowiła w sezonie rozrodczym schronienieienne dla pojedynczego samca karlika malutkiego (DZ)



Fot. 82. Stare i wyblakłe odchody wskazują, że z tej kryjówki żaden nietoperz nie korzystał od dłuższego czasu (DZ)

Zimowiska nietoperzy w nadziemnych częściach budynków są właściwie niemożliwe do wykrycia, jeżeli nie zaobserwujemy w nich hibernujących zwierząt. Poza sezonem zimowym nie ma praktycznie żadnego śladu użytkowania takich miejsc, gdyż w tym czasie te zwierzęta zazwyczaj nie żerują i w konsekwencji nie pozostawiają odchodów.



Fot. 83. Ta szczelina dylatacyjna o szerokości od 1,5 do 2,5 cm prowadziła do zimowiska borowców wielkich (DZ)



Fot. 84. Ta niewielka szczelina na wysokości czwartego piętra stanowiła miejsce zimowania mroczka północnego (DZ)

Jak już wcześniej wspomniano, przytoczone przykłady nie pokazują całego zakresu miejsc zajmowanych przez ptaki i nietoperze w budynkach. Przystępując do inwentaryzacji budynku, należy zachować czujność i nigdy nie zakładać z góry, że nie ma w nim dogodnych dla tych zwierząt miejsc.

4.4. Przygotowania

Przed przystąpieniem do prac należy zebrać wszelką dostępną dla obiektu dokumentację, taką jak plan budynku i projekt budowlany dla planowanych działań. Dzięki temu uzyskuje się informacje o jego strukturze oraz o działaniach, które będą wywierały wpływ na ptaki i/lub nietoperze go zasiedlające. **Pracę nad inwentaryzacją najlepiej jest zacząć od ogólnych oględzin.** O dowolnej porze dnia, będąc uzbrojonym w lornetkę i aparat cyfrowy z dużym zoomem optycznym, należy uważnie przyrzeć się obiektowi, wyszukując miejsc, które mogłyby stanowić schronienie dla ptaków i nietoperzy. Jednocześnie należy też być czujnym i zwracać uwagę na wszelkie ślady aktywności, które mogły po sobie pozostawić. Ślady ogonów, wystający materiał gniazdowy, odchody na elewacji i pod nią, to wszystko należy udokumentować i zanotować. Nie należy oczywiście nastawiać się na to, że zebrany materiał będzie się dokładnie pokrywał z wynikami inwentaryzacji, gdyż **ptaki i nietoperze mogą zajmować miejsca mało oczywiste lub słabo widoczne z ziemi**, ale na pewno będzie stanowił solidny punkt wyjścia, dając obraz złożoności zadania, jakie czeka na wykonującego opinie.



Fot. 85. Liczba szczelin w tym budynku sugeruje, że może on wymagać dużego nakładu pracy i być źródłem wielu ciekawych znalezisk (DZ)

Przed przystąpieniem do inwentaryzacji bądź na wczesnych jej etapach warto też zgromadzić informacje od zarządcy obiektu i jeżeli mamy taką możliwość – od jego mieszkańców. Zarządca, który najprawdopodobniej jest zlecającym wykonanie opinii, najpewniej przekaze informacje, że budynek nie jest zasiedlony przez ptaki i nietoperze, ale nie należy się tym absolutnie sugerować i w miarę możliwości zasięgnąć informacji u mieszkańców. Należy zapytać na przykład o to, czy latem nie wlatują do mieszkań przez otwarte okna nietoperze. Jeżeli tak się dzieje, może to sugerować przebywanie w budynku dość dużej kolonii. I nawet jeżeli w momencie prowadzenia inwentaryzacji nie stwierdzi się ich obecności, to w opinii należy umieścić informację, że w budynku mogą one okresowo przebywać. Trzeba wtedy zaprojektować adekwatną kompensację. Nietoperze wpadające późną jesienią do mieszkań przez wentylację bądź piony techniczne to znak, że w budynku może znajdować się ich zimowisko. W rozmowie z zarządcą i mieszkańcami trzeba zwracać uwagę na opowieści nawet z pozoru pozbawione sensu. „Myszy” chroboczące za ścianą lub piszczące pod parapetem mogą okazać się nietoperzami. „Piszczące jaskółki” bądź „czyżyki”, które wieczorami latają nad budynkiem, mogą okazać się gniazdującymi w nich jerzykami. **Cenne informacje można uzyskać nawet od dzieci bawiących się wokół obiektu.** Niekiedy mieszkaniiec inwentaryzowanego budynku może zaskoczyć swoją wiedzą i udzielić bardzo cennych i precyzyjnych informacji o lokalizacji gniazd, zgrupowań nietoperzy i zmianach ich liczebności w czasie. **Z tych powodów na zaczepkę „co Pan/Pani tu obserwuje?” zasłyszana podczas pracy nie należy odpowiadać zbywająco, a wykorzystać ją do nawiązania rozmowy.**

4.5 Inwentaryzacja

Inwentaryzację ptaków i nietoperzy zasiedlających budynki należy przeprowadzić, korzystając z **dwóch metod: obserwacji aktywności oraz oględzin bezpośrednich.** Obserwacje za pomocą lornetki oraz nasłuchy z użyciem detektora ultradźwiękowego to podstawowe metody namierzania gniazd ptasich i schronień nietoperzy. Wykonanie obserwacji daje obraz użytkowania budynku jedynie na dany dzień, nie uzyskuje się informacji o tym, w jakim stopniu budynek był zasiedlony w przeszłości. Te same zwierzęta nie muszą każdego roku wracać w te same miejsca, szczególnie dotyczy to nietoperzy, po kolonii rozrodzyczej liczącej setki osobników może w kolejnym roku nie pozostać nic, ale może powrócić ona na swoje dawne miejsce dwa lub trzy lata później. Podobnie, choć nie na taką skalę, może się dziać z ptakami. **Szczeliny w elewacjach, gdzie zakładane są gniazda, nie muszą być użytkowane w ciągu całego sezonu, czasami liczba par zasiedlających budynek może wrosnąć lub spaść dwukrotnie w przeciągu miesiąca lub pomiędzy kolejnymi sezonami lęgowymi.** Populacje ptaków i nietoperzy zajmujących budynki cechuje nie tylko różnorodność i plastyczność w wyborze miejsc, ale także dynamika w czasie, a zadaniem, jakie czeka inwentaryzującego, jest jak najlepsze uchwycenie właśnie aspektu przestrzennego

(gdzie?) oraz czasowego (kiedy?). Z tego względu obserwacje aktywności należy uzupełnić oględzinami bezpośrednimi. **Oględziny bezpośrednie za pomocą endoskopu pozwolą odnaleźć miejsca zasiedlane przez ptaki i nietoperze, nieużytkowane w momencie prowadzenia obserwacji.** Umożliwią też wykrycie tych siedlisk, które zostały przeoczone podczas obserwacji aktywności lub byłyby w ten sposób bardzo trudne do znalezienia (np. samotne nietoperze znajdujące schronienie w szczelinach elewacji).

Optymalnym wariantem jest wykonanie inwentaryzacji w roku poprzedzającym prace remontowo-budowlane, tak aby była możliwość przeprowadzenia obserwacji w kluczowych okresach fenologicznych poszczególnych gatunków, tj. rozrodu ptaków i nietoperzy oraz w okresie godów i zimowania nietoperzy. Jak dotąd nie jest to częsta praktyka. Niektórzy inwestorzy planują prace z wyprzedzeniem i mogą takie działania zaplanować wcześniej, ale większość, np. mniejsze spółdzielnie mieszkaniowe bądź wspólnoty, czeka ze zleceniem wykonania opinii aż do momentu uzyskania decyzji o przyznaniu kredytu, żeby w razie decyzji odmownej nie wchodzić w zbędne z ich punktu widzenia koszty. Pozostaje wtedy niewiele czasu na pracę i może nie być już możliwości przeprowadzenia kontroli w niektórych okresach fenologicznych. Jak postępować w takich przypadkach? **Pomijanie kontroli powinno być unikane za wszelką cenę.** Owszem ślady zasiedlenia przez pewne gatunki, w pewnych warunkach są łatwe do wypatrzenia przez cały rok, jednak nie są to częste przypadki (patrz: Rozdział 4.3). **W przypadku braku możliwości przeprowadzenia którejś z kontroli należy większy nacisk położyć na oględziny bezpośrednie** i przeszukać endoskopem wszystkie szczeliny, które potencjalnie mogłyby być zasiedlone. Jest to zabieg ryzykowny, nawet posiadając kilkuletnie doświadczenie można popełnić pomyłkę i pominąć siedliska gatunków chronionych, Szczególnie dotyczy to lokalizacji gniazd jerzyków i małych kolonii nietoperzy, które mogą nie nosić śladów zasiedlenia oraz zimowisk nietoperzy, które nie noszą ich w ogóle. Skutki tego mogą być tragiczne, jerzyki potrafią padać z wycieńczenia, próbując dostać się do zajmowanych w poprzednich latach, a obecnie niedostępnych miejsc, a nietoperze próbujące powrócić do zniszczonej kryjówki wchodzą w miejsca, z których często nie mogą się wydostać i giną.



Fot. 86. Po powrocie z zimowiska ten jerzyk tak uporczywie próbował dostać się do pierwotnie zajmowanego miejsca gniazdowania zamurowanego w trakcie prac termomodernizacyjnych, aż padł z wyczerpania (JS)

Przypadki, w których część kontroli miałyby zostać pominięta, za każdym razem wymagają indywidualnej oceny, przede wszystkim wiedzy i doświadczenia inwentaryzującego. **Wykonanie opinii ornitologicznej i chiropterologicznej to także odpowiedzialność za szkody w środowisku**, które mogłyby powstać w wyniku niedokładnego przeprowadzenia inwentaryzacji. W przypadku zdecydowania się na wykonanie opinii z tak poważnymi ograniczeniami należy pomyśleć o zaplanowaniu dodatkowych działań ochronnych oraz kompensacyjnych, np. w formie dodatkowych skrzynek dla ptaków i nietoperzy, a także zalecić nadzór przyrodniczy nad pracami.

Zaprezentowany dalej schemat przedstawia optymalny rozkład kontroli w ciągu roku. Wykonanie ich wszystkich oraz uzupełnienie oględzinami bezpośrednimi szczelin, mogących potencjalnie być siedliskami ptaków bądź nietoperzy wykorzystywanymi poza okresem przeprowadzenia inwentaryzacji, zapewni maksymalnie dokładne wyniki.

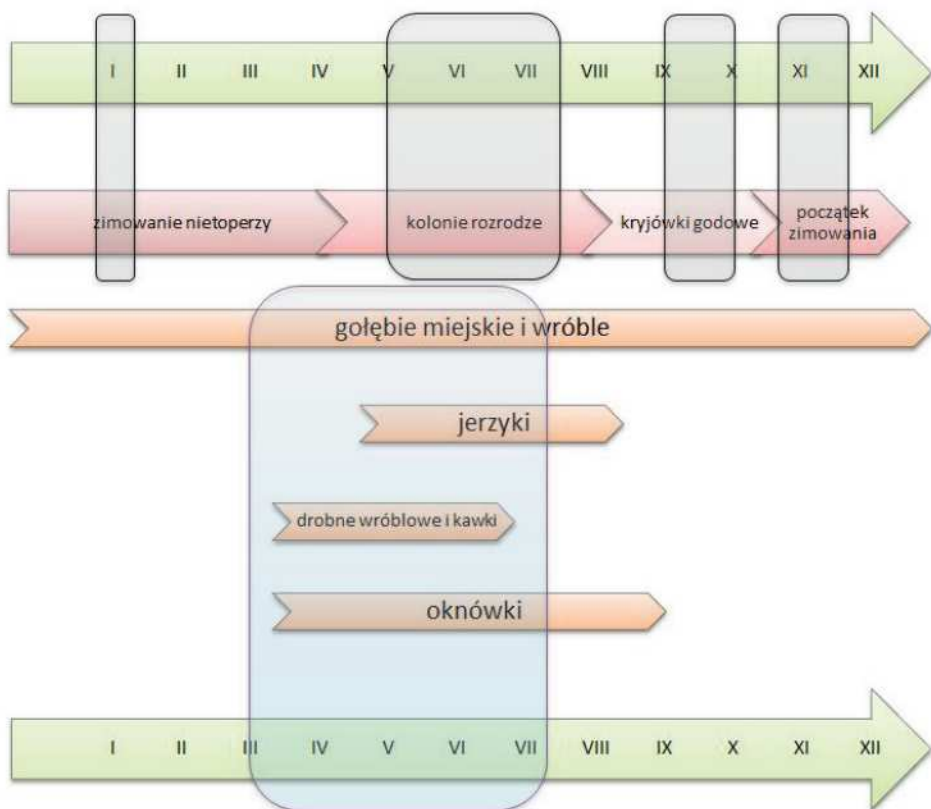

Ryc. 2. Przezroczystymi polami zaznaczono optymalne terminy kontroli na potrzeby wykonania opinii ornitologicznej i chiropterologicznej

W przypadku nietoperzy kontrole z użyciem detektora ultradźwiękowego przed świtem na przełomie maja i czerwca oraz w lipcu pozwolą na wyszukanie kolonii rozrodczych, a za pomocą endoskopu pojedynczych nietoperzy szukających schronienia w szczelinach. Wrzesień i październik to czas na wyszukiwanie kryjówek godowych w budynkach i ponowne przejście elewacji endoskopem. Przełom listopada i grudnia to optymalny czas, żeby wykrywać nietoperze zlatujące się do zimowisk w nadziemnych częściach budynków, części podziemne najlepiej sprawdzać w styczniu, kiedy koncentracje zimujących nietoperzy osiągną szczyt liczebności.

Inwentaryzację ptaków można rozpocząć już w marcu i kontynuować aż do września, ale największą ich aktywność możemy obserwować w kwietniu i maju, a w przypadku jerzyków także w drugiej połowie czerwca i w lipcu. Kontrole warto ze sobą łączyć, np. wieczorne obserwacje jerzyków można połączyć z obserwacjami wylotów nietoperzy z kryjówek, a po porannym rojeniu nietoperzy można przystąpić do obserwacji jerzyków wylatujących z gniazd i innych ptaków rozpoczynających swoją aktywność o świcie.

4.5.1. Ptaki

W większości przypadków podczas rozmowy z zarządcą obiektu bądź mieszkańcami można spotkać się z opinią, że „w ich budynku nie ma żadnych ptaków”. Pomimo iż mieszkają tam od lat, to przeważnie się mylą. Dlaczego? Otóż ptaki, które obserwujemy dookoła nas, swoje istnienie zawdzięczają temu, że ich przodkowie byli bardzo ostrożni i skryci, unikając dzięki temu drapieżników. Z tego względu **piętnastominutowy spacer dookoła bloku to za mało, żeby zaobserwować wszystkie gniazdujące w nim ptaki**, gdyż większość z nich odwiedza swoje miejsca gniazdowania bardzo rzadko i z dużą dozą ostrożności.

Podstawowym celem inwentaryzacji ptaków jest odnalezienie ich gniazd w budynku. Rozłożone w czasie obserwacje poranne i wieczorne pozwalają z dużą skutecznością namierzyć miejsca zajmowane przez wszystkie gatunki. Jeżeli wykonującemu inwentaryzację zdarzy się pracować poza okresem lęgowym któregoś z nich, niezbędne będą bezpośrednie oględziny wszystkich szczelin z zastosowaniem metod dostępu alpinistycznego, podnośnika lub drabiny malarskiej i wynajdywanie gniazd. Nawet jeżeli obserwacje prowadzone są w okresie aktywności wszystkich gatunków, to przeglądanie szczelin pozwala namierzać stare gniazda w miejscach, które obecnie nie są wykorzystywane, a do których ptaki być może powrócą w kolejnych sezonach lub – co najmniej pożądanie – tuż przed przystąpieniem do prac remontowo-budowlanych.

Mniejsze ptaki takie jak kopciuszki, wróble i sikory wyprowadzają po kilka lęgów w sezonie, a poszczególne pary przystępują do nich w różnych okresach sezonu. Są najbardziej aktywne rano, kilka godzin od świtu i właśnie w tych godzinach wykonana praca będzie najbardziej efektywna. Ponieważ w trakcie nocy ptaki nie żerują, rano będą chciały się szybko najeść, a żerowanie będzie bardziej intensywne, jeżeli w tym samym czasie będą musiały nakarmić też głodne pisklęta i przy odpowiedniej dozie ciepłości można je zaobserwować podczas powrotu do gniazda, a w okresie intensywnego karmienia nawet na regularnych dolotach z pokarmem. **Obserwacje fragmentu budynku możliwego do objęcia wzrokiem z jednego punktu (np. jedna elewacja) powinny trwać nieprzerwanie przez godzinę.** Jeżeli po takim czasie nie zostanie zaobserwowana żadna aktywność ptaków, można z dużą dozą pewności założyć, że w tym czasie nie zajmowały one obserwowanego obszaru. Po zakończeniu obserwacji w danym punkcie należy przenieść się na następny i powtarzać procedurę aż do przejrzania całego budynku lub zakończenia pory największej aktywności ptaków. Obserwacje należy prowadzić ostrożnie, nie zbliżając się za bardzo do obiektu, gdyż będzie to powodowało płoszenie ptaków próbujących wrócić do swoich gniazd. Nie należy też bezpośrednio patrzeć się w miejsce, gdzie mogą gniazdować, gdyż ptaki mają doskonały wzrok i są bardzo wyczulone na to, czy ktoś obserwuje ich poczynania. Szczelinę bądź inne miejsce w elewacji należy uznać za zajętą, jeżeli w trakcie prowadzenia obserwacji z dystansu ptaki:

- dolatują do danego miejsca,
- donoszą materiał gniazdowy,
- zanoszą pokarm.



Fot. 87. Samica kopcuszcza niosąca pokarm rozgląda się bacznie po okolicy. Upewnia się, że nie jest obserwowana i wracając do gniazda nie ściągnie niebezpieczeństwa na pisklęta (DZ)

Obserwacje należy prowadzić w odstępie przynajmniej 2–3 tygodni, aby mieć szansę zaobserwować kolejne pary przystępujące do lęgów na budynku. Największa ich intensywność powinna przypadać na wiosnę, kiedy ptaki są najbardziej aktywne. **Ma to na celu uchwycenie tego, jak obiekt jest użytkowany w ciągu sezonu lęgowego i namierzenie ptaków, które mogłyby z niego korzystać w różnych jego okresach, a nie w sposób ciągły.** Nie wszystkie lęgi danej pary ptaków muszą odbywać się w danym budynku. Zwiększenie liczby kontroli pozwala na uzyskanie dokładniejszego obrazu, **zawsze jednak warto wspomóc się oględzinami bezpośrednimi za pomocą endoskopu**, np. już po zakończeniu sezonu lęgowego. Dzięki temu można odnaleźć gniazda, które zostały przeoczone bądź do których w bieżącym roku ptaki nie powróciły.

W odróżnieniu od wyżej opisanych gatunków **kawki, pustułki i szpaki** przystępują tylko do jednego lęgu w roku (szpaki czasami do dwóch), natomiast **oknówki** zajmują jedno gniazdo w kolejnych lęgach, o ile nie ulegnie uszkodzeniu. Dlatego po jednorazowym stwierdzeniu przy pierwszej kontroli należy się spodziewać ptaków w tych samych miejscach podczas kolejnej.



Fot. 88. Pustułki przebywające w niszy w ścianie budynku (MB)

Jerzyki wymagają szczególnego podejścia. Są to ptaki gniazdujące w mniej lub bardziej zwartych koloniach, lub pojedynczo. Poza okresem karmienia piskląt za dnia przebywają z dala od miejsc gniazdowania, polując na owady, a pora ich największej aktywności przy gniazdach przypada na wieczór, kiedy wracają z żerowania i przygotowują się do nocowania. Można wtedy obserwować ich powietrzne gonitwy dookoła budynku i częste podlatywanie w te same miejsca. **Z punktu widzenia inwentaryzacji właśnie to podlatywanie jest najistotniejsze.** Interpretacja tych zachowań nie jest prosta i jednoznaczna. Prawdopodobnie przede wszystkim są to osobniki powracające na noc do swoich gniazd, ale wśród nich znajdują się też ptaki nielegowe, które poszukują miejsc na noclegowisko (większość jednak nocuje w powietrzu, na dużych wysokościach) bądź odbywanie lęgów w przyszłym sezonie. Obserwuje się je jednak przeważnie dopiero od czerwca. Obserwuje się też jerzyki sukcesywnie podlatujące do miejsca, gdzie żadnej szczeliny nie ma, wtedy nasuwa to podejrzenie, że **gniazdowały one tam w poprzednich sezonach, ale siedlisko to zostało zniszczone.** Należy wtedy zdobyć od zarządcy obiektu lub inwestora informację o niedawno wykonywanych pracach, w rodzaju wypełniania ubytków w elewacji i zbadać, czy nie doszło do uprzedniego zniszczenia siedlisk.



Fot. 89. Jerzyk próbujący dostać się do uprzednio zajmowanego miejsca w ocieplonym budynku (DZ)

Oprócz obserwacji wieczornych można też prowadzić obserwacje o świcie, kiedy ptaki opuszczają gniazda. Uzyskuje się wtedy jasną informację o tym, w których miejscach ptaki nocowały (ale niekoniecznie gniazdowały), wykluczając wykorzystywanie tych, które były tylko poddawane inspekcji.

Gołębie miejskie są łatwe do wypatrzenia przez cały dzień, mogą tworzyć dosyć liczne zgrupowania na strychach i w stropodachach i w odróżnieniu od drobnych ptaków wróblowych nie zachowują szczególnej ostrożności podczas wchodzenia do miejsc gniazdowania, a ich gniazda znajdujące się na elewacji są też dosyć dobrze widoczne.



Fot. 90. Gołębie miejskie gniazdujące na gzymsie pod rynną (DZ)

Należy pamiętać, że w zależności od warunków pogodowych i surowości zimy niektóre gatunki ptaków mogą przystępować do lęgów wcześniej lub później. W przypadku utraty lęgów na wczesnym etapie gatunki podejmujące rozród raz w roku mogą je powtarzać. Przy sprzyjających warunkach pogodowych i dostępności pokarmu gatunki podejmujące kilka lęgów w roku mogą wydłużyć okres rozrodu.

Zimą większość ptaków nie podejmuje lęgów, a część gatunków związanych z budynkami spędza tę porę roku w cieplejszych rejonach południowych. Nie oznacza to jednak, że żadnego z nich w budynkach nie można spotkać.



Fot. 91. Wróbel szukający schronienia w stropodachu w chłodny grudniowy dzień (DZ)

Gołębie miejskie mogą nadal podejmować lęgi na strychach bądź w stropodachach, a wróble mogą szukać schronienia przed niekorzystnymi warunkami atmosferycznymi w zbudowanych przez siebie w budynkach gniazdach.

Na etapie przygotowawczym oraz w trakcie inwentaryzacji należy zwracać też baczność uwagę na ślady aktywności pozostawiane przez ptaki na budynku, w postaci pobieleń kałem lub śladów ogonów. Mogą one naprowadzić na miejsca zajmowane w poprzednich sezonach i aktualnie nieużytkowane, a do których ptaki mogą powrócić. **Należy je bezwzględnie poddać oględzinom bezpośrednim za pomocą endoskopu, w celu określenia czy zawierają gniazda i nadają się do zasiedlenia w przyszłości.**

4.5.2. Nietoperze

Nietoperze to znacznie trudniejszy temat w porównaniu do ptaków, wymagający lepszego przygotowania i zwiększonego wysiłku. Często spotykaną praktyką przy wykonywaniu inwentaryzacji nietoperzy zasiedlających budynki jest ograniczenie się do wieczornego spaceru z detektorem ultradźwiękowym dookoła obiektu i sprawdzenie strychu lub stropodachu (o ile jest do niego dostęp) w poszukiwaniu odchodów lub osobników wiszących pod stropem. **Taki zakres działań jest jednak zdecydowanie niewystarczający i prowadzi do przeoczenia ich kryjówek w budynku.** Obserwacja nietoperzy latających przy elewacji po zachodzie słońca nie musi oznaczać, że mają tam swoje kryjówki. Mogą jedynie polować na owady gromadzące się przy rozgrzanej ścianie. Natomiast strych stanowi tylko jedną z wielu potencjalnych kryjówek. W celu poprawnej inwentaryzacji należy przeprowadzić kontrole w pewnych kluczowych okresach fenologicznych i skupić się na wykrywaniu konkretnych rodzajów aktywności oraz dokonać przeglądu szczelin w elewacjach za pomocą endoskopu.

W odróżnieniu od ptaków nie można nietoperzy precyzyjnie oznaczyć co do gatunku za pomocą wzroku, jeżeli mamy do czynienia z lecącym osobnikiem. Nie posiadają one cech diagnostycznych, które by na to pozwalały. Różnią się wielkością i przy odrobinie wprawy można odróżnić np. karliki od większych nietoperzy, ale nie jest to sposób ani trochę precyzyjny. Z tego względu podstawowym oprócz endoskopu narzędziem pracy z nietoperzami jest detektor ultradźwiękowy. Przede wszystkim alarmuje on o obecności nietoperzy, które bardzo trudno jest wypatrzyć w ciemnościach. Pozwala też oznaczać gatunki na podstawie emitowanych przez nie sygnałów echolokacyjnych oraz głosów socjalnych, po przeanalizowaniu nagrań za pomocą oprogramowania komputerowego. Nie jest to jednak łatwa procedura, wymaga ona dużego doświadczenia oraz wiedzy teoretycznej i objętość niniejszej publikacji nie pozwala na zagłębienie się w ten temat. Nagrania zgromadzone podczas prowadzenia inwentaryzacji najlepiej powierzyć do identyfikacji specjalście. Osoby zainteresowa-

ne poszerzeniem swojej wiedzy i umiejętności odsyłamy do literatury wymienionej na końcu niniejszej publikacji, a także do bloga batgraph.blogspot.com będącego zbiorem wiedzy o echolokacji i głosach socjalnych. Istnieje też możliwość wysłania autorowi bloga swoich nagrań w celu ich oznaczenia.



Fot. 92. Nocek duży kryjący się pomiędzy krokwią a ceglana ścianą (KK)

Kolonie rozrodcze formują się od przełomu kwietnia i maja, a rozpraszają od sierpnia do października. W okresie do dwóch godzin przed świtem nietoperze roją się przed wlotem do kolonii (np. przy krokwi dachu). Wielokrotnie zbliżają się do niego, żeby po kilku–kilkunastu nawrotach wejść do środka. Dokładna interpretacja tego zachowania nie jest znana, a intensywność rojenia zależy przede wszystkim od wielkości kolonii. **Obserwacja ta pozwala precyzyjnie namierzyć miejsce, którym dostają się do wnętrza budynku.** Często są to szczeliny średnicy nawet 2 cm, które są trudne do wypatrzenia z ziemi, a zdarza się, że kryją dziesiątki, a czasami nawet setki nietoperzy i **absolutnie nie wolno ich pominąć!** Wypatrywać można także wylotów z kolonii tuż po zachodzie słońca, jednak jest to aktywność bardziej dyskretna i trudniejsza do zaobserwowania i w przypadku małych zgrupowań (kilka–kilkanaście osobników) ryzyko pominięcia jest większe niż w przypadku porannego rojenia, zwłaszcza jeżeli inwentaryzowany obiekt jest duży. Dlatego zalecaną metodą jest obserwacja budynku przez dwie godziny, do wschodu słońca. Należy zwracać uwagę na miejsca, gdzie aktywność nietoperzy jest zwiększona, a przeloty zdarzają się co kilkanaście–kilkadziesiąt sekund. W takim miejscu należy się zatrzymać i obserwować, jak zachowują się osobniki. **Nie należy oświetlać nietoperzy ani budynku latarką!** Najlepszym sposobem jest ustawienie się tak, aby można było je obserwować na tle nieba. Jeżeli przeloty nie są prostoliniowe, nietoperze zataczają łuki przed budynkiem, dolatują do niego i wracają, należy bacznie wypatrywać miejsca na elewacji, do którego się zbliżają, a docelowo szczeliny, którą dostają się do wewnątrz. Wejść do kolonii może być kilka w obrębie budynku, dlatego na odnalezieniu pierwszego nie

należy kończyć pracy, wszystkie części obiektu muszą zostać sprawdzone. Nietoperze w kolonii rozrodczej są aktywne nawet za dnia i potrafią być dosyć hałaśliwe, dlatego warto zapytać mieszkańców o ciche popiskiwanie i inne „dziwne dźwięki”, które mogłyby wydobywać się zza ścian lub z poddasza.

Sprawą problematyczną są samotne samce zajmujące kryjówki w szczelinach elewacji, zarówno w trakcie sezonu rozrodczego, jak i w trakcie godów. Wypatrzenie ich wylotu czy powrotu to właściwie łut szczęścia. Opuszczają swoje kryjówki pod parapetami, za rurami spustowymi rynien i w szczelinach ścian i po kilku sekundach ruszają na żerowanie. Przed świtem w równie niezauważalny sposób do nich powracają. Za dnia są pogrążone w odrętwieniu, nie wydają żadnych dźwięków i praktycznie nie poruszają się. Dodatkowo mogą mieć w okolicy kilka lub nawet kilkanaście takich kryjówek i nie przebywać akurat w budynku w trakcie inwentaryzacji, a powrócić do niego, gdy będzie już docieplany. **Z tych względów są one szczególnie narażone na śmierć w trakcie prac remontowo-budowlanych, a najbardziej skuteczną metodą na ich wyszukiwanie są oględziny bezpośrednie szczelin w elewacji za pomocą endoskopu, dokonane za dnia.** Nawet jeżeli nie odnajdzie się samych nietoperzy, można odnaleźć ich odchody, które pozostawiają w swoich kryjówkach. Inne może być wykorzystanie budynku w trakcie sezonu rozrodczego, a inne jesienią. Kryjówki godowe zajmują migrujące samce, które swoje schronienia letnie mogą zajmować w lokalizacjach oddalonych nawet o dziesiątki kilometrów, dlatego na przełomie września i października należy przeprowadzić dodatkowe nasłuchy wieczorne w celu stwierdzenia aktywności godowej nietoperzy, a jeżeli takową się wykryje – wyszukać poszczególne kryjówki za pomocą endoskopu.



Fot. 93. Ten ukryty w głębokiej szczelinie karlik zostałby zamurowany w swojej kryjówce, gdyby nie dokładne przeszukanie elewacji za pomocą endoskopu (DZ)

W przypadku budynków posiadających stropodach, do którego wejście jest możliwe, ale jest za niski, aby się po nim poruszać, można spróbować prowadzić nasłuchy detektorem w jego wnętrzu tuż przed zachodem słońca. W ten sposób powinno się zarejestrować głosy socjalne nietoperzy przygotowujących się do wylotu na zerowanie, o ile nie są zbyt oddalone od detektora.

Trzecim newralgicznym punktem są zimowiska nietoperzy, tzw. „hibernakula”. Dobrze jest prowadzić obserwacje budynku późną jesienią, przed nadejściem przymrozków. Wtedy nietoperze zbierają się w nich i są jeszcze aktywne. Mamy wtedy szansę usłyszeć np. bardzo donośne głosy socjalne borowców wielkich nawet za dnia. Później pozostaje tylko mozolne przeszukiwanie szczelin w elewacji w poszukiwaniu hibernujących w nich nietoperzy. Odnajdywanie zimowisk jest bardzo istotne, nawet jeżeli prace miałyby się w całości odbyć poza okresem, kiedy nietoperze mogą w nich przebywać. O ile w przypadku większości ptaków powrót wiosną do zamurowanego mieszkania w szczelinie elewacji oznacza jedynie przymusowe przenosiny, o tyle w **przypadku nietoperzy konsekwencje bywają tragiczne**. Znane są przypadki, kiedy po termomodernizacji budynku, wykonanej po wzorowej inwentaryzacji w sezonie wiosenno-letnim, powracały na zimowisko nietoperze. Nie odnajdując swoich dotychczasowych kryjówek wlatują w inne dostępne miejsca – otwarte okna, kanały wentylacyjne i rury spustowe rynien. Dla pewnej grupy borowców wielkich z jednej z pomorskich miejscowości skończyło się to tragicznie. Nietoperze zaczęły wlatywać do rury spustowej, która na dole była zakratowana, zapchana liśćmi i gromadziła się w niej woda. Śliskie ściany były dla nich nie do sforsowania, pułapka okazała się śmiertelna. **Około 40 zwierząt utopiło się**, nieliczne udało się uratować.



Fot. 94. Prace termomodernizacyjne tego budynku musiały zostać wstrzymane na 6 miesięcy okresu zimowego, ze względu na borowce wielkie gromadzące się na zimowisko w szczelinie dylatacyjnej (DZ)

W sezonie rozrodczym i jesienią po zimowisku nie ma żadnych śladów. Brak jest jakichkolwiek odchodów czy otłuszczeń krawędzi, jedynie np. 2–3-centymetrowa szczelina dylatacyjna. Z tego względu, jeżeli nie ma możliwości przeprowadzenia obserwacji budynku w okresie późnojesiennym, należy **uznać wszelkie szczeliny prowadzące w głąb elewacji za potencjalne zimowiska**. Jest to działanie skrajnie ostrożne, ale tylko w ten sposób można zapobiec pomyłce, która mogłaby być tragiczna w skutkach. Miejsce takie należy uchronić przed zamknięciem lub zamiast niego zalecić montaż skrzynek podtynkowych dla nietoperzy.

Zimowiska w zimnych i wilgotnych częściach podziemnych budynków będą prawdopodobnie użytkowane przez całą zimę, z największą liczebnością hibernujących tam nietoperzy przypadającą na styczeń. W większości przypadków można je obserwować w takich miejscach bez użycia specjalnych narzędzi, gdyż będą wisiały na suficie, pochowane za meblami i innymi przedmiotami oraz wciśnięte w płytkie szczeliny. W częściach nadziemnych nietoperze mogą przebywać zimą stale lub jedynie czasowo. W przypadku miejsc gorzej izolowanych od warunków zewnętrznych będą wchodzić głębiej, lub je opuszczać przy spadku temperatur. Przeważnie będą zajmować miejsca nieco oddalone od otworu wlotowego i do ich wykrycia niezbędny będzie endoskop.



Fot. 95. Ta szczelina prowadzi daleko w głąb elewacji, poza zasięg metrowej długości kamery endoskopu. Może to być potencjalne zimowisko nietoperzy (DZ)

4.5.3. Zastosowanie metod inwentaryzacji – ograniczenia

Metody obserwacji aktywności oraz oględzin bezpośrednich **mają ograniczenia**. Obserwacje aktywności dają obraz tylko na dzień ich wykonywania, ptaki, które np. pomiędzy poszczególnymi kontrolami zajęły jakąś szczelinę w elewacji i z jakiegoś powodu straciły lęg, nie zostaną wykryte. Nadal jednak miejsce, gdzie gniazdowały, kwalifikuje się jako chronione prawem siedlisko. Nie ma także możliwości odnalezienia gniazd, które były użytkowane w latach poprzednich i do których ptaki mogą jeszcze powrócić. Największą skuteczność obserwacji uzyskuje się tylko przez trzy miesiące w roku, od kwietnia do czerwca, kiedy najwięcej gatunków ptaków związanych z budynkami przystępuje do lęgów. Poza tym okresem nie można definitywnie stwierdzić, czy w jakimś miejscu budynku nie przystępują do rozrodu np. kopciuszkami, szpakami czy sikorami. Mało efektywne są też próby wykrycia w ten sposób kryjówek pojedynczych nietoperzy. W budynku mogą przebywać okresowo, przemieszczając się co kilka–kilkanaście dni pomiędzy kryjówkami w sąsiednich obiektach, a jedyna ich aktywność pozwalająca namierzyć zajmowaną szczelinę – to błyskawiczny wylot wieczorem lub powrót nad ranem. W tym wypadku **jedyną pewną** metodą inwentaryzacji jest kilkukrotne w ciągu sezonu obserwowanie całego budynku nieprzerwanie i jednocześnie przez kilka–kilkanaście osób.

Oględziny bezpośrednie przy użyciu lornetki i endoskopu pozwalają odnaleźć siedliska ptaków i nietoperzy nawet, kiedy nie są w nich obecne, jednakże tylko pod warunkiem, że pozostały po nich wyraźne ślady. Gniazda i nagromadzenia odchodów nietoperzy zlokalizowane w szczelinach poza zasięgiem kamery endoskopu będą nie do wykrycia. Małe kolonie nietoperzy nie pozostawiają trwałego śladu na powierzchni elewacji, ich odchody nie muszą też agregować się zaraz przy wlocie, a jedynie w głębi, tam gdzie nietoperze stale przebywają. Ptaki w niektórych przypadkach nie muszą budować gniazda tuż przy otworze wlotowym. Rekordzistą była para jerzyków, która gniazdowała 8 metrów w głąb budynku od szczeliny na powierzchni elewacji prowadzącej do jego wnętrza. Poza tym nie wszystkie miejsca, do których należałoby zajrzeć, są oczywiste. Z poziomu gruntu szczelina stanowiąca kryjówkę pojedynczego nietoperza może być tylko drobną, ciemną plamą na elewacji i nie uwzględnia się jej, planując prace na linach bądź z podnośnika.

Zastosowanie tylko obserwacji aktywności daje dobry obraz sytuacji o ile wykonano je we wszystkich okresach, w których z budynku mogłyby korzystać poszczególne gatunki (od kwietnia do czerwca, późną jesienią dla wykrycia gromadzących się na zimowisko nietoperzy oraz w styczniu dla przeglądu części podziemnych). Nadal jednak istnieje **wysokie ryzyko** przeoczenia pojedynczych nietoperzy, które może być zminimalizowane tylko poprzez wieczorne obserwacje budynku przez **kilka–kilkanaście osób jednocześnie**. Obserwacje prowadzone poza sezonem rozrodczym i wyznaczanie „siedlisk potencjalnych” to **niezwykle mało efektywna metoda, która i tak wymaga uzupełnienia obserwacjami w trakcie sezonu rozrod-**

czego. Przyglądając się budynkowi przez lornetkę z poziomu gruntu, można zaobserwować dziesiątki, a nawet setki szczelin, co do których nie ma pewności, czy mogą stanowić siedlisko ptaków i nietoperzy. Bez obejrzenia ich z bliska, kierując się zasadą przezorności należy założyć, że tak właśnie jest. Nie ma możliwości weryfikacji, czy prowadzą 5 cm w głąb elewacji i nie mają szans na zasiedlenie, czy też prowadzą do przestrzeni kryjącej gniazdo bądź kolonii nietoperzy. W tej sytuacji, nawet jeżeli opinia musi zostać oddana przed nadejściem wiosny, należy bezwzględnie z góry narzucić nadzór przyrodniczy nad pracami i **uzupełniać obserwacje o oględziny bezpośrednie** tuż po rozstawieniu rusztowań, a jeszcze przed rozpoczęciem prac.

Zastosowanie tylko oględzin bezpośrednich pozwala na pracę nawet poza okresami aktywności poszczególnych gatunków i można wykonać ją w ciągu kilku dni (w zależności od wielkości obiektu). Intuicja i doświadczenie mogą jednak zawieść i do przeglądu nie zostaną wytypowane prawidłowo wszystkie miejsca. Można przeoczyć trudne do wypatrzenia szczeliny zasiedlane przez ptaki lub nietoperze. Nawet jeżeli sprawdzi się je wszystkie, zwierzęta je zajmujące niekoniecznie musiały pozostawić po sobie wyraźne ślady. W ten sposób niemożliwe jest wykrycie miejsc, w których mogłyby zimować nietoperze, gdyż zazwyczaj nie pozostawiają one tam żadnych śladów. Nie zawsze też do wszystkich miejsc na budynku można uzyskać dostęp. **Zaleca się uzupełnienie oględzin bezpośrednich obserwacjami aktywności.**

4.5.4. Inwentaryzacja w praktyce

Przytoczone przykłady mają za zadanie pokazać różne warianty postępowania w przypadku najczęściej spotykanych warunków, w których przyjdzie pracować sporządzającemu opinię. Na schematach obok fotografii, w formie prostokątów zaprezentowano czas prowadzenia inwentaryzacji. Strzałki oznaczają termin rozpoczęcia prac remontowo-budowlanych (fotografie: DZ)

PRZYPADEK 1 – pełna inwentaryzacja w sezonie poprzedzającym prace

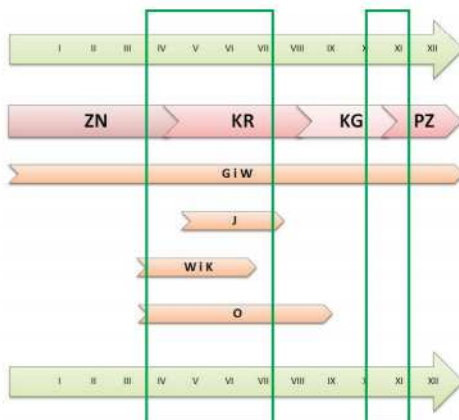

Inwentaryzację budynków tej szkoły podstawowej wykonano wyczerpująco na drodze obserwacji aktywności ptaków i nietoperzy. Pozostało zaledwie kilka szczelin w elewacji, które należało przejrzeć endoskopem, wystarczyło do tego celu użyć drabiny. Na części obiektu z dachem płaskim trzeba było wychylić się i zajrzeć pod obróbkę blacharską, dla bezpieczeństwa zrobiono to z wykorzystaniem liny asekuracyjnej. Budynki nie posiadały podpiwniczeń na tyle chłodnych, aby mogły stanowić zimowisko dla nietoperzy, dlatego nie kontrolowano ich zimą. Zalecono stosowną do wyników inwentaryzacji kompensację. Po uzyskaniu zgody RDOŚ zabezpieczono wszystkie szczeliny będące siedliskami gatunków chronionych i w kolejny roku przystąpiono do prac termomodernizacyjnych..

PRZYPADEK 2 – prace rozbiórkowe rozpoczynają się w trakcie sezonu rozrodczego

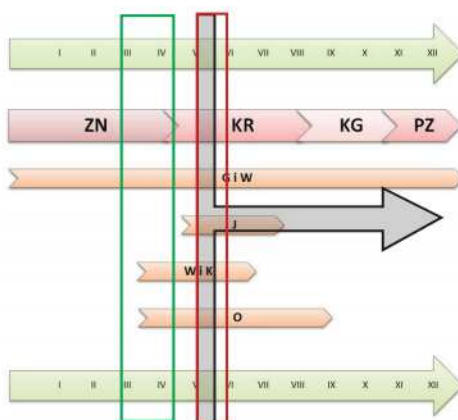

Wyburzanie sektora kamienic w centrum miasta miało rozpocząć się już pod koniec kwietnia. Nie pozostawia to czasu na wykrycie jerzyków oraz nietoperzy, które mogą dopiero zajmować siedliska w budynkach. Z tego względu w kwietniu oprócz obserwacji aktywności ptaków wykonano też trwający 9 dni przegląd wszystkich szczelin w elewacjach z użyciem metod dostępu alpinistycznego. Sprawdzone też strychy. Zmodyfikowano harmonogram prac tak, aby ominąć miejsca zajmowane przez ptaki i zacząć je wyburzać dopiero po sezonie lęgowym, po uzyskaniu zgody RDOŚ. Po rozpoczęciu prac przeprowadzono obserwacje uzupełniające. Skontrolowano, czy w pozostałych częściach budynków nie osiedlają się zwierzęta. Część obiektów została wyburzona przed przylotem jerzyków i formowaniem się kolonii nietoperzy. Z tego względu oprócz kompensacji stosownej do wyników inwentaryzacji zalecono zawieszenie na nowo powstałych w tym miejscu budynkach dodatkowych skrzynek dla tych gatunków.

PRZYPADEK 3 – prace rozpoczynają się przed początkiem sezonu rozrodczego

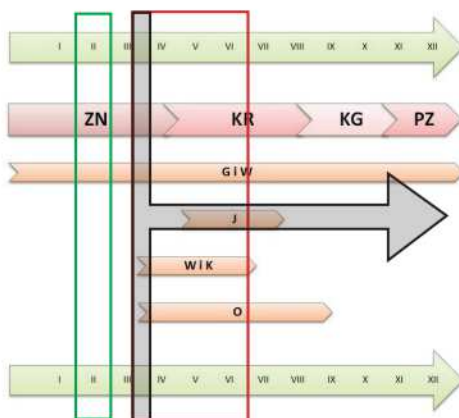

Prace dociepleniowe na tym budynku miały zacząć się już w marcu, nie pozostawiając czasu na wykonanie inwentaryzacji w trakcie trwania sezonu rozrodczego. Podjazd podnośnikiem nie był możliwy, a dach nie posiadał elementów pozwalających na bezpieczne zamontowanie sprzętu alpinistycznego. W takiej sytuacji wytypowano szczeliny do przejrzenia endoskopem z rusztowań. Stropodach miał zostać docieplony, z góry uznano go za siedlisko jerzyków i zalecono montaż skrzynek. Na wypadek obecności w nim zimujących nietoperzy tuż przed rozpoczęciem prac zamontowano w otworach wlotowych zabezpieczenia pozwalające im wyjść na zewnątrz, ale uniemożliwiające powrót. Po rozpoczęciu monitorowano budynek i przeglądano elewacje endoskopem zaraz po postawieniu rusztowań. W trakcie trwania prac w jednej z części elewacji, jeszcze bez rozstawionych rusztowań, podjęły lęg wróble. Spowodowało to konieczność modyfikacji harmonogramu i pominięcia tego miejsca do czasu zakończenia lęgu przez ptaki. Ze względu na to, iż znaczna część budynku została docieplona przed rozpoczęciem się sezonu rozrodczego, zaplanowano dodatkową kompensację dla ptaków i nietoperzy.

PRZYPADEK 4 – inwentaryzacja po rozpoczęciu prac

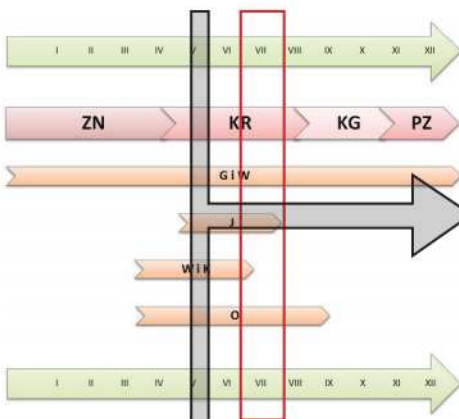

Ta inwentaryzacja miała charakter interwencyjny. Prace zostały wstrzymane pod koniec czerwca, gdyż w stropodachu termomodernizowanego budynku stwierdzono gniazdowanie jerzyków. PINB nakazał też obniżenie siatek i demontaż górnych części rusztowania. Lipiec jest nadal dobrym terminem na obserwację tych ptaków, a także wróbli, oknówek, gołębi miejskich i nietoperzy. Oprócz obserwacji aktywności wykonano też oględziny bezpośrednie, korzystając z rusztowań rozstawionych przy elewacjach. Potwierdzono gniazdowanie jerzyków oraz po jednej parze wróbli i kopciuszków (znaleziono opuszczone gniazdo). Ze względu na stan zaawansowania termomodernizacji części inwentaryzacji nie można było już wykonać, co opisano w opinii. Zaplanowano harmonogram prac tak, aby mogły być kontynuowane bez szkody dla gnieźdzących się w budynku ptaków. Ze względu na pominięcie części kontroli i stan zaawansowania prac uniemożliwiający wykonanie pełnej inwentaryzacji zaplanowano dodatkowe działania kompensacyjne.

4.6. Zaplanowanie działań ochronnych

Wszystkie dane zostały już zgromadzone. Wykonano szereg kontroli porannych, dziennych, wieczornych i nocnych oraz oględziny bezpośrednie wybranych miejsc za pomocą endoskopu. Odnaleziono zostały kryjówki dzienne nietoperzy, te gdzie aktualnie przebywały i gdzie znaleziono tylko odchody, zlokalizowano wloty do kolonii rozrodczych i miejsca zimowania. Odnaleziono miejsca gniazdowania ptaków w bieżącym sezonie oraz w poprzednich. Inwentaryzację wykonano w całości lub ze względu na harmonogram prac remontowo-budowlanych część kontroli była niemożliwa do wykonania i jako środek minimalizujący ryzyko wykonano szczegółowy przegląd całego budynku za pomocą endoskopu z użyciem podnośnika hydraulicznego, technik dostępu linowego lub rusztowań. **Kolejnym krokiem jest przeanalizowanie wraz z inwestorem oraz wykonawcą zakresu prac remontowo-budowlanych i sformułowanie planu ich wykonywania uwzględniającego potrzebę ochrony ptaków oraz nietoperzy zasiedlających obiekt.**



Fot. 96. Ten blok był siedliskiem dla 22 par jerzyków, 6 par wróbli, 1 pary szpaków i 1 pary mazurków (MB)

Najczęściej spotykaną sytuacją jest prowadzenie prac w trakcie trwania sezonu rozrodczego. Stałe temperatury powyżej 5°C są optymalne dla prowadzenia prac budowlanych. W pierwszej kolejności należy uzyskać zgodę RDOŚ na zniszczenie stwierdzonych w trakcie inwentaryzacji siedlisk. Po uzyskaniu zgody i przeprowadzeniu kontroli potwierdzających opuszczenie budynku przez ptaki i nietoperze można przystąpić do zabezpieczania tych miejsc przed ponownym zasiedleniem. Trzeba zabezpieczyć je trwale, przy pomocy np. plastikowej siatki i kleju murarskiego. **Nie należy używać do tego celu pianki montażowej** bądź innych miękkich wypełniaczy, gdyż ptaki z łatwością je wydlubią i z nadejściem wiosny założą gniazda w uprzednio zabezpieczonych miejscach tuż przed przystąpieniem do prac remontowo-budowlanych. Ta metoda sprawdza się w przypadku budynków, w których już dawniej wypełniono przestrzeń pomiędzy płytami, a ptaki lub nietoperze zajęły szczeliny powstałe po wykruszeniu się spoiwa. Jeżeli natomiast budynek w przeszłości nie był uszczelniany, próby wykonania tego teraz w celu zabezpieczenia go przed zasiedleniem przez zwierzęta mogłyby okazać się bardzo kosztowne. W takim wypadku nie ma innego wyjścia niż **przeprowadzić prace w okresie, kiedy ptaki i nietoperze nie przebywają w budynku.**

Sytuacja, z którą wiele osób będzie się zapewne spotykać, to rozpoczęcie prac remontowo-budowlanych w roku prowadzenia inwentaryzacji. Jest ona niekorzystna zarówno dla inwentaryzującego, jak i inwestora. Powoduje ograniczenie zakresu kontroli, jaki można wykonać i może oznaczać konieczność modyfikacji harmonogramu prac remontowo-budowlanych na późnym etapie przygotowań. **W przypadku stwierdzenia gniazdowania ptaków należy wyłączyć ten obszar z prac i zachować odstęp minimum 10 metrów we wszystkich kierunkach**, a także zaplanować prowadzenie prac w innym obszarze, tak aby nie kolidowały z obecnie gniazdującymi na budynku ptakami. Dopiero po zakończeniu lęgów można kontynuować prace w tym miejscu.



Fot. 97. Przeglądanie obiektu endoskopem z rusztowań. W razie odnalezienia lęgów ptaków lub kryjówek nietoperzy należy zmodyfikować harmonogram prac, co może oznaczać dodatkowe koszty dla wykonawcy (DZ)

Problematyczne mogą być gołębie miejskie, które są zdolne do rozrodu cały rok, a lęgi poszczególnych par gniazdujących w obrębie budynku mogą się na siebie nakładać. Z tego względu zabezpieczenie budynku przed tymi ptakami przed przystąpieniem do prac remontowo-budowlanych może okazać się bardzo trudne i nie da się stworzyć jednolitej procedury postępowania. Wymaga to za każdym razem indywidualnego opracowania strategii uniemożliwiającej gołębiom kontynuowanie rozrodu na obiekcie, a w przypadku osobników zajmujących np. stropodach konieczna może być ingerencja instytucji uprawnionej do chwytania i przenoszenia zwierząt razem z trwającymi lęgami do ośrodka, w którym będą mogły one bezpiecznie je dokończyć.

Pewien zakres prac można prowadzić przy wlotach do kolonii nietoperzy. W przypadku działań mogących wpływać na samą kolonię, np. wymiany pokrycia dachowego lub remontu strychu, **należy bezwzględnie poczekać aż zwierzęta opuszczą budynek**. Jeżeli prace są prowadzone na powierzchni elewacji, w pobliżu wlotu do kolonii, należy od niego zachować odstęp przynajmniej 1 metra, tak aby zapewnić zwierzętom bezpieczną powierzchnię do lądowania i swobodne wejście do wewnątrz. Poza tym obszarem można **w ciągu dnia** kontynuować wszelkie prace nie powodujące powstawania hałasu i wibracji, takie jak kucie i wiercenie. Dozwolone są natomiast działania mało inwazyjne, takie jak przymocowywanie płyt styropianowych (o ile nie używa się do tego kołków), malowanie, tynkowanie. **Dla prac powodujących powstawanie hałasu i wibracji należy ustanowić bezpieczny dystans 10 metrów od kolonii we wszystkich kierunkach.**

Mniejszym problemem są pojedyncze osobniki wykryte w szczelinach elewacji. Z racji tego, że nie jest to ich jedyna i podstawowa kryjówka (w najbliższej okolicy mają ich jeszcze kilka–kilkanaście) można ją zabezpieczyć, kiedy nietoperza w ciągu dnia nie ma w środku. Można to wykonywać jedynie wtedy, jeżeli osobnik jest dobrze widoczny w trakcie oględzin za pomocą endoskopu i ma się pewność, że żaden inny nie zajmuje tej samej szczeliny i nie prowadzi ona głębiej w elewację, gdzie mogłyby się kryć kolejne. **Absolutnie nie wolno uniemożliwiać powrotu do kryjówek nietoperzom, jeżeli nie ma pewności, że były to tylko schronienia pojedynczych samców!** Mogą to być samice wylatujące z kolonii rozrodczej, zablokowanie wejścia oznacza **skazanie na śmierć** młodych, które pozostały wewnątrz.

4.7. Zaplanowanie kompensacji za zniszczone siedliska

Jeżeli wszystkie zasiedlające budynek ptaki i nietoperze zostały odnalezione i zaplanowano dalsze działania tak, aby im nie zagrażały, należy teraz zaplanować te działania, które pozwolą im nadal zasiedlać budynek po zakończeniu prac remontowo-budowlanych. Podstawowym rozwiązaniem powinno być pozostawianie zajmowanych przez ptaki i nietoperze miejsc nietkniętymi, dopiero w ostateczności należy rozpatrzyć zniszczenie siedlisk i zastąpienie ich skrzynkami. Dodatkowo, jeżeli pełen zakres kontroli nie został przeprowadzony, zachodzi obawa, że nie zostały wykryte wszystkie siedliska ptaków i nietoperzy. W takiej sytuacji należy zaplanować **zawieszenie dodatkowych skrzynek dla ptaków i nietoperzy ponad liczbę wynikającą ze stwierdzonych siedlisk, które miałyby zostać zniszczone** (dotyczy to szczególnie zimowisk nietoperzy w nadziemnych częściach budynków). Niewłaściwie zaplanowana kompensacja prowadzić może nie tylko do utraty znaczenia budynku jako siedliska ale może także nieść za sobą tragiczne w skutkach konsekwencje.

Niniejsza publikacja nie zawiera informacji na temat wymiarów skrzynek, gdyż na rynku polskim jest już dostępny szeroki asortyment gotowych produktów,

zarówno dla ptaków, jak i nietoperzy, wykonanych z rozmaitych materiałów i samodzielne ich wykonywanie nie jest konieczne.



Fot. 98. Ślady po gniazdach oknówek, które wykorzystywały ten budynek w przeszłości i mogą jeszcze do niego powrócić. Należy to uwzględnić przy planowaniu kompensacji (DZ)

4.7.1 Pozostawianie siedlisk

Ptaki i nietoperze potrafią być bardzo konserwatywne w wyborze miejsca rozrodu oraz kryjówek i niekoniecznie muszą akceptować proponowane im siedliska zastępcze w postaci skrzynek. Jerzyki potrafią ignorować wywieszane na budynku skrzynki, próbując dostać się do pierwotnie zajmowanych miejsc lęgowych, a zaledwie od 4% do 21% skrzynek lęgowych powieszonych dla wróbli zostaje przez nie zasiedlone. Owszem zostaną one w końcu zajęte przez osobniki, które w przyszłości będą poszukiwały nowych miejsc lęgowych, ale nie spełnią one swojej roli – zapewnienia ciągłości siedlisk dla ptaków i nietoperzy dotychczasowo korzystających ze schronień w budynku. Dlatego **podstawową metodą ochrony siedlisk ptaków i nietoperzy zasiedlających budynek powinno być pozostawienie dotychczas zajmowanych przez nie miejsc w możliwie niezmienionym stanie.**



Fot. 99. Jedna z czterech szczelin pod obróbką blacharską krawędzi dachu, gdzie gniazdowały jerzyki. W trakcie renowacji budynku miejsca te pozostawiono nietknięte, dzięki czemu ptaki w kolejnym sezonie mogły bez problemu powrócić do swoich gniazd (DZ)

Nie jest rzeczą zaskakującą, że ciężko jest przekonać zarządcę obiektu do pozostawienia dziury w ścianie budynku po pracach, które z założenia miały skutkować jego całkowitym odnowieniem. Należy rozważyć, czy istnieją racjonalne argumenty przeciwne temu rozwiązaniu, takie jak wnikanie wody do wnętrza czy uzyskanie właściwości termicznych gorszych od zamierzonych. Jeżeli jednak nie ma wyraźnych przeciwskażeń, dotychczasowe siedliska należy zachować.



Fot. 100. W tej szczelinie pod krawędzią dachu Urzędu Miasta w Szczecinie gniazdowała para jerzyków. Po remoncie elewacji pozostawiono im swobodny dostęp do gniazda poprzez otwór o wysokości 3,5 cm i szerokości 6 cm (DZ)



Fot. 101. W gzymsie tej kamienicy gniazdowały jerzyki dostając się do wnętrza przez szczeliny w spodniej części. Po remoncie w miejscach pierwotnych wejść do gniazd wywiercono otwory o średnicy 5 cm (DZ)

Zdecydowanie łatwiejszym do zachowania jest siedlisko ptaków i nietoperzy znajdujące się w stropodachu. Wśród zarządców panuje powszechny zwyczaj zakładania kratki na otwory wentylacyjne, mimo iż **prawo budowlane wymaga jedynie kratowania przewodów będących częścią systemu wentylacji lub klimatyzacji budynku**. Najczęściej podyktowane jest to chęcią pozbycia się ptaków „bo brudzą”, przy czym jest to bezpodstawne przyporządkowywanie do jednej kategorii wszystkich ptaków, niezależnie od ich faktycznej szkodliwości dla wyglądu i stanu elewacji. O ile trwałe uniemożliwienie dostępu do budynku gołębom miejskim jest jak najbardziej uzasadnione, o tyle inne ptaki mogą koegzystować z mieszkańcami w sposób nieuciążliwy.



Fot. 102. Zmodyfikowana kratka blokująca dostęp do stropodachu gołębom miejskim (DZ)

Rozwiązaniem na to pozwalającym są kratki z usuniętą częścią poprzecznych plastikowych belek, tak aby pozostawić otwór o wysokości maksymalnie 8 cm. Założone na otwory wentylacyjne stropodachu uniemożliwią dostanie się do wnętrza niepożądanym gołębom miejskim, pozostawiając go jednocześnie otwartym dla innych ptaków. **Kratowanie otworów, które mają średnicę do 8 cm, jest zbyteczne**. Jeżeli w otworach mają być montowane rury, muszą one mieć chropowatą powierzchnię, tak aby zwierzęta mogły swobodnie się przez nie przemieszczać.

Kwestią problematyczną jest docieplanie stropodachu przy pomocy granulatu wełny mineralnej oraz innych sypkich materiałów izolacyjnych, takich jak celuloza lub styropian. Obecnie nie ma badań opisujących ich wpływ na stan zdrowia gniazdujących w nich ptaków, istnieją doniesienia, że mogą być szkodliwe jednak bez dostatecznych dowodów nie można stawiać jednoznacznych twierdzeń. Do czasu wyjaśnienia tej kwestii, kierując się zasadą przezorności, **należy uniemożliwić zwierzętom dostęp do stropodachów docieplonych materiałami sypkimi**. Doskonałym rozwiązaniem w tej sytuacji jest stosowanie skrzynek, przytwierdzonych wewnątrz tak, aby wraz ze ścianą stropodachu stanowiły zamkniętą całość, a jedyna droga do ich wnętrza prowadziła przez otwór wentylacyjny stropodachu. Dzięki temu ptaki wlatując przez dobrze sobie znany otwór, natrafią na bezpieczną przestrzeń lęgową. Nie wiadomo, jak na tego typu zagrożenia i środki zapobiegawcze mogą reagować nietoperze.

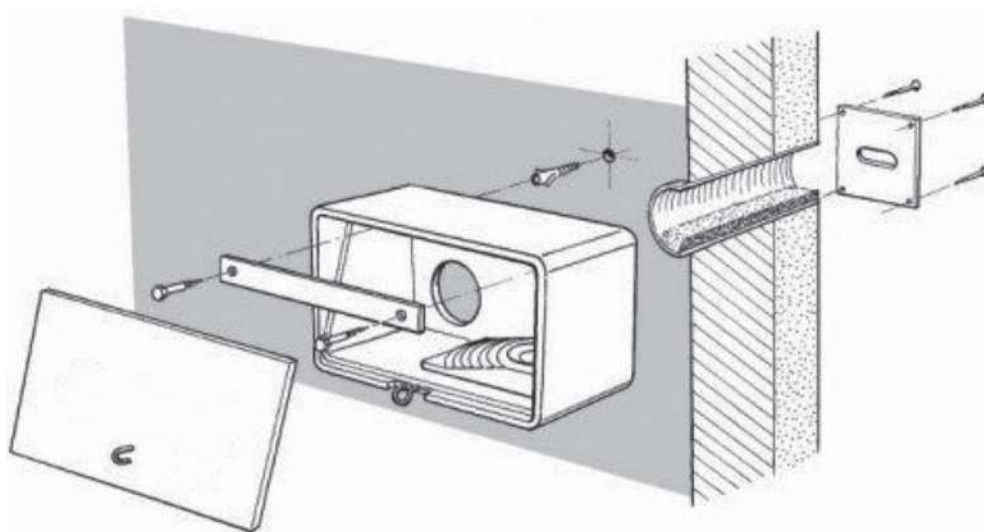

Fot. 103. Sposób zamontowania skrzynki wewnętrznej wraz z panelem zewnętrznym o wymiarach 3,5 x 6,5 cm zmniejszającym wielkość otworu wlotowego tak, aby był dostępny tylko dla jerzyków (TW)

W przypadku nietoperzy pozostawianie ich siedlisk w budynkach w stanie nienaruszonym jest rozwiązaniem łatwiejszym do wdrożenia, zwłaszcza iż mogą uzyskać do nich dostęp szczelinami nie większymi niż 2–3 cm. Bardzo ciekawe rozwiązanie zostało opracowane na Słowacji. W trakcie termomodernizacji obiektu, w którym zlokalizowane jest siedlisko nietoperzy, w miejscu wylotu wklejana jest w warstwę wełny mineralnej zmodyfikowana skrzynka styropianowa z wyciętą tylną ścianą. Dzięki temu budynek może być bez przeszkód docieplony, a nietoperze mogą powrócić do swojego siedliska przez wąską szczelinę nieco poniżej oryginalnego wlotu.



Fot. 104. Szczelina pomiędzy ceglami w ścianie tej kamienicy prowadziła do wykorzystywanego co roku zimowiska nietoperzy (DZ)

4.7.2. Tworzenie siedlisk zastępczych

Rozwiązaniem rozpatrywanym w drugiej kolejności powinno być utworzenie siedlisk zastępczych. Jeżeli zachowanie miejsc dotychczasowo wykorzystywanych przez ptaki i nietoperze w budynku nie jest z jakichś przyczyn możliwe, jako metodę zachowania ciągłości siedlisk powinno się stosować montowanie skrzynek. Obecnie na rynku kupić możemy skrzynki wykonane z czterech rodzajów materiału.

Drewniane – najtańsze i najbardziej popularne, jednak najmniej użyteczne z punktu widzenia tworzenia siedlisk w budynkach. Drewno jest materiałem miękkim, podatnym na oddziaływanie niekorzystnych warunków atmosferycznych. Z biegiem czasu wypacza się, powodując powstawanie szczelin w konstrukcji skrzynki, aż do jej rozpadu. Pamiętać należy, że siedliska utworzone na budynku mają być tak trwałe, jak on sam, czyli przetrwać następne kilkadziesiąt lat. Skrzynki drewniane nie dają takiej gwarancji, niektóre z oferowanych na rynku rozpadały się już po roku wiszenia na elewacji. Rozwiązaniem, które zwiększa ich trwałość, jest montowanie ich w warstwie ociepliny i pokrycie tynkiem. W ten sposób drewno jest chronione przed szkodliwymi warunkami atmosferycznymi. Należy zaznaczyć, że patyk zamontowany pod wejściem do skrzynki, jest rozwiązaniem nieprawidłowym, ułatwiającym drapieżnikom dostanie się do gniazda i zniszczenie lęgu.

Kwestią sporną są tworzące się w tym przypadku mostki termiczne, czyli miejsca na elewacji o gorszych właściwościach izolujących. Skrzynka drewniana nie ma takich właściwości izolujących jak styropian i z tego względu w punkcie jej umieszczenia budynek traci ciepło. Nie zbadano tak naprawdę, jaka jest skala tego zjawiska i czy faktycznie wpływa to na pogorszenie właściwości termoizolacyjnych budynku, ale nadal pozostaje to koronnym argumentem dla wykonawców prac dociepleniowym przeciw montowaniu skrzynek podtynkowo. Rozwiązaniem na to jest **montowanie ich na wysokości stropodachu, powyżej warstwy materiału izolacyjnego**

spoczywającego na jego dnie. W tym przypadku tworzące się mostki termiczne nie wpływają na właściwości cieplne obiektu, gdyż powstają przy przestrzeni i tak już wychładzanej przez otwory wentylacyjne.



Fot. 105. Skrzynki drewniane zamontowane w warstwie ociepliny i otynkowane (AT)



Fot. 106. Montowanie skrzynek podtynkowo, na wysokości stropodachu niweluje potencjalne oddziaływanie mostków termicznych na właściwości cieplne budynku (AT)



Trocinobetonowe – spopularyzowane przez niemiecką firmę Schwegler, do niedawna drogie i niedostępne w Polsce, od jakiegoś czasu cieszą się rosnącą popularnością w naszym kraju, kosztami nieznacznie tylko przewyższając skrzynki drewniane. Stanowią najkorzystniejsze rozwiązanie w przypadku konieczności montowania skrzynek nieosłoniętych bezpośrednio na elewacji. Przy prawidłowym montażu powinny służyć zwierzętom przez dziesięciolecia. Ich wadą jest to, że stwarzają zwierzętom nieco gorsze niż w przypadku skrzynek drewnianych właściwości termiczne.

Fot. 107. Skrzynka dla nietoperzy wykonana z trocinobetonu (DZ)



Fot. 108. Skrzynki dla jerzyków wykonane z trocinobetonu i zawieszane na stelażu (DZ)

Betonowo-ceramiczne – alternatywa dla skrzynek trocinobetonowych. Materiał zapewniający podobną wytrzymałość, a posiadający właściwości termiczne zbliżone do drewna sosnowego.



Fot. 109. Betonowo-ceramiczna skrzynka lęgowa dla jerzyków (DZ)

Styrobetonowe – na dzień tworzenia niniejszej publikacji z tego materiału wykonywane były tylko schrony dla nietoperzy.

Obecnie asortyment oferowanych produktów jest bardzo szeroki i nie ma problemów z ich dostępnością. Oprócz wyżej wymienionych rozwiązań istnieją też inne, alternatywne, służące nie tylko do kompensacji za zniszczone miejsca lęgowe, ale także do tworzenia zupełnie nowych siedlisk.

Skrzynki styropianowe – niezwykle interesujące rozwiązanie wypracowane na Słowacji i szeroko tam stosowane. Skrzynki te wykonuje się z najgęstszego styropianu o bardzo dobrych właściwościach izolacyjnych i montuje się zamiast fragmentu materiału izolacyjnego. Minimalizuje to powstawanie mostków termicznych. Skrzynki są wewnątrz otynkowane, aby ptaki i nietoperze nie niszczyły ich swoimi pazurami.



Fot. 110. Skrzynki styropianowe. Na zdjęciu po lewej cztery górne otwory to wloty dla skrzynek dla jerzyków, a dwa dolne do skrzynek dla nietoperzy (DZ)

Skrzynki styropianowe stanowią ciekawą alternatywę dla innych, tradycyjnych rozwiązań. Po ich montażu na powierzchni elewacji poza otworem wlotowym nie pozostaje żadna oznaka ich obecności.



Fot. 111. Nie zawsze trzeba posilkować się rozwiązaniami gotowymi. Ten schron dla nietoperzy powstał poprzez zamontowanie płyty z tworzywa sztucznego przykrywającej trzycentymetrową przestrzeń wyciętą w styropianie (DZ)

Ptaki i nietoperze zasiedlają nie tylko bloki i nie tylko dla tych budynków powinno się wykonywać kompensację. Także w trakcie prac remontowo-budowlanych na innych typach budynków (np. w domach jednorodzinnych) może zająć konieczność zaplanowania kompensacji. Ich architektura rodzi dodatkowe okazje dla wykonania kompensacji bardziej fantazyjnej niż zwykle prostopadłościennymi skrzynkami.



Fot. 112. Przykładowe rozwiązania kompensacyjne zaprojektowane dla jerzyków, zastosowane w domach jednorodzinnych (DN)

4.7.3. Tworzenie nowych siedlisk

Świadomość konieczności ochrony ptaków i nietoperzy związanych z budynkami pojawiła się dopiero kilka lat temu i nadal jest w fazie wzrostu. **Jednak termomodernizacje i inne prace remontowo-budowlane przez wiele lat doprowadziły do śmierci ogromnej liczby ptaków i nietoperzy oraz do zniszczenia większości ich siedlisk.** Dodatkowo stare obiekty są wyburzane, a ich miejsca zajmują nowe, pozbawione dogodnych dla ptaków i nietoperzy miejsc. Wypracowanie właściwych praktyk ochronnych w trakcie prowadzenia prac remontowo-budowlanych to tylko jeden z elementów przywrócenia właściwego stanu ochrony ptaków i nietoperzy związanych z budynkami w Polsce. Nadal pozostają dwa problemy: tworzenia siedlisk w nowo powstających budynkach oraz odtwarzania tych zniszczonych przed podjęciem wzmoczonych działań na rzecz ich ochrony.

Jednym z rozwiązań dla pierwszego z nich są prefabrykowane skrzynki lęgowe zastępujące elementy konstrukcyjne w obiektach nowo powstających i poddawanych przebudowie. Są to rozwiązania popularne w krajach zachodnich.

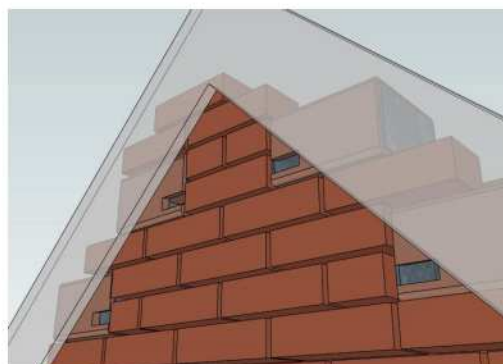

Fot. 113. Skrzynka ceramiczna wbudowywana w konstrukcję budynku zamiast zwykłych cegieł stanowi siedlisko chętnie zajmowane przez jerzyki i inne ptaki (DN)

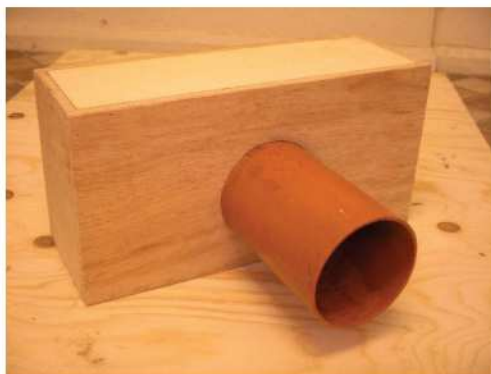
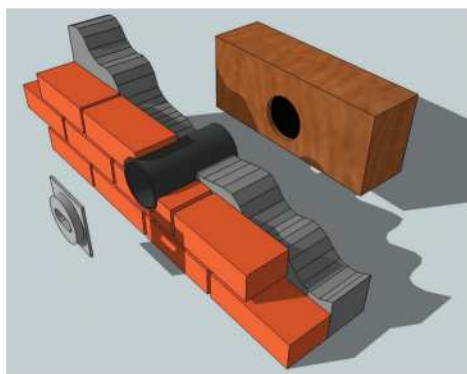

Fot. 114. Niemal niewidoczna skrzynka wewnętrzna chroniona przed warunkami atmosferycznymi może być wykonana z cienkiej i taniej sklejkki. Do jej wnętrza prowadzi chropowata, ułatwiająca zwierzętom dostawanie się do wewnątrz rura PCV poprowadzona przez warstwę termoizolacyjną oraz ścianę (DN)

Bardzo interesującym rozwiązaniem są wieże jerzykowe. Są to wolno stojące konstrukcje posiadające w górnej części miejsca lęgowe przeznaczone dla jerzyków. Pierwsze powstały na zachodzie, w Wielkiej Brytanii, Holandii, Irlandii i Niemczech, a obecnie zyskują coraz większą popularność w Polsce. Pierwsza wieża stanęła w warszawskiej dzielnicy Białołęce. Następne powstały w innych lokalizacjach w stolicy, w Zielonej Górze i Gdańsku. Kolejne wieże są w planach i niedługo będą powstawać w kolejnych miastach.



Fot. 115. Inne rodzaje prefabrykowanych elementów konstrukcyjnych stosowanych do tworzenia siedlisk w nowo powstających budowlach (JK, DN)



Fot. 116. Wieża jerzykowa na warszawskiej Białolece (MA)



Fot. 117. Montaż wieży jerzykowej w Gdańsku (JT)

4.7.4. Jak zaplanować skuteczną kompensację

Sensem wykonania kompensacji za zniszczone siedliska jest zapewnienie bezpiecznych i trwałych schronień ptakom i nietoperzom, które będą chciały powrócić do poprzednio zajmowanych w budynku miejsc. **Najlepszym rozwiązaniem jest pozostawienie dotychczasowych siedlisk niezmienionymi**, ale w przypadku konieczności montowania skrzynek czy stosowania innych rozwiązań zastępczych należy kierować się pewnymi podstawowymi zasadami.

W pierwszej kolejności należy dobrać typ skrzynki do gatunku, dla którego planujemy kompensację. Innych skrzynek używają pustułki, innych kawki, a jeszcze innych jerzyki. Nietoperze korzystają z wąskich pionowych przestrzeni, a oknówki będą korzystały z prefabrykowanych sztucznych gniazd przypominających te naturalne.

Montując skrzynki, należy uwzględnić potrzeby zarówno zwierząt, które będą z nich korzystać, jak i mieszkańców budynku. Względny bezpieczeństwa przemawiają za montażem podtynkowym, ale w tym wypadku trzeba pamiętać, aby nie tworzyć sytuacji, w których zwierzęta zasiedlające skrzynki mogłyby być uciążliwe dla lokatorów budynku. Skrzynek dla ptaków lepiej nie montować bezpośrednio nad oknami, gdyż spadające z nich sporadycznie odchody mogą lądować na szybach. **Montaż**

schronów podtynkowych dla nietoperzy zaleca się na ścianach klatek schodowych, gdyż duże zgrupowania tych zwierząt potrafią być za dnia dosyć hałaśliwe.

Montując skrzynki dla ptaków i nietoperzy, należy przede wszystkim kierować się praktykowanymi od lat i sprawdzonymi rozwiązaniami kompensacyjnymi. Podstawowym celem kompensacji jest jak najwierniejsze odtworzenie siedlisk, tak aby budynek był w sezonach następujących po wykonaniu prac remontowo-budowlanych użytkowany przez podobną liczbę osobników, co pierwotnie. Nie należy też sugerować się bezkrytycznie obserwowanymi preferencjami ptaków i nietoperzy, gdyż potrafią one zajmować miejsca dla nich nieoptymalne, w których nie odnoszą sukcesu lęgowego. Zaobserwowanie pary jerzyków gniazdujących na rurze ciepłowniczej czy w stropodachu wypełnionym watą szklaną nie powinno sugerować, że w ramach kompensacji można im zaoferować podobne warunki. Nie wiadomo nic na temat tego, jak gniazdowanie w takich miejscach wpływa na kondycję ptaków i ich piskląt, a w konsekwencji na przeżywalność do kolejnego sezonu.

W przypadku ptaków dla wszystkich gatunków wspólne jest to, aby nie wystawiać miejsc ich gniazdowania na zbyt intensywne promieniowanie słoneczne. Unikać trzeba ekspozycji południowej i zachodniej lub montować skrzynki pod zadaszeniem. **Należy też pamiętać o odpowiednich odstępach pomiędzy nimi, nie wszystkie gatunki tolerują w pobliżu inne osobniki.** Nie należy też wieszać skrzynek na krawędzi dachu i w innych eksponowanych miejscach, zawsze powinno się zachować dystans kilkudziesięciu centymetrów poniżej krawędzi, aby zminimalizować ryzyko drapieżnictwa na osobnikach wylatujących z gniazd. Planując liczbę skrzynek do zamontowania, warto wziąć pod uwagę nie tylko liczbę traconych w wyniku remontu siedlisk, ale także skalę utraty miejsc lęgowych w najbliższej okolicy na innych budynkach poddanych remontom w przeszłości. Planując kompensację dla bloku, będącego jednym z ostatnich niedocieplonych na osiedlu, gdzie działań ochronnych wcześniej nie wykonywano warto uwzględnić większą liczbę skrzynek.

Poniżej przedstawiono zasady wykonywania kompensacji dla poszczególnych gatunków.

Wróbel – dotychczas dla wróbli stosowano skrzynki lęgowe typu A, jednak nie są one chętnie przez te ptaki zasiedlane. Coraz częściej natomiast obserwuje się zajmowanie przez ten gatunek skrzynek lęgowych przeznaczonych dla jerzyków i dalszych badań wymaga określenie, czy to właśnie ten typ nie jest dla nich bardziej odpowiedni. Skrzynki powinny się wieszać raczej nisko, do 5 piętra. Co do zalecanych odległości pomiędzy skrzynkami panują różne opinie. Według niektórych źródeł powinny one wynosić około 3–4 m, a według innych 1 m.

Kopciuszek – preferuje skrzynki typu półotwartego, umieszczone nisko, do wysokości trzeciej kondygnacji, w miejscach nie narażonych na dużą aktywność

ludzką. Terytorium lęgowe kopciuszka obejmuje obszar znacznie większy niż jeden budynek, ale dla jednej pary warto uwzględnić zamontowanie kilku skrzynek, które będzie mogła użytkować zmiennie.

Kawka – korzysta z dużych skrzynek typu D, należy je wieszać na wysokości około 7 m, w odstępach przynajmniej 1 m, a według niektórych źródeł 10 m od siebie, na budynkach bądź okolicznych drzewach.

Pustułka – duże skrzynki typu półotwartego należy wieszać przynajmniej na wysokości 10 m. Ptaki te mają tendencję do gnieźdzenia się półkolonijnie, dlatego na jednym budynku warto zamontować kilka skrzynek, w odległości 20 m od siebie. Wieszając skrzynki dla innych gatunków, należy zachować odstęp 10 m od miejsca gniazdowania pustułki, bliżej położone skrzynki będą mniej preferowane przez ptaki.



Fot. 118. Skrzynka dla pustułki, będącej ptakiem drapieżnym, umieszczona tuż obok skrzynek dla innych ptaków nie jest dobrym rozwiązaniem (AT)

Oknówka – gatunek kolonijny, nie korzysta ze skrzynek lęgowych, ale chętnie zasiedla prefabrykowane sztuczne gniazda. Należy wieszać po kilka-kilkanaście w jednym miejscu, np. pod krawędzią dachu lub pod specjalnie do tego celu zamontowaną półką. Alternatywnym rozwiązaniem są wykonane z drewna półki, na których oknówki mogą budować nowe gniazda. Podstawowym warunkiem jest, aby ich powierzchnia była chropowata, umożliwiając ptakom przylepianie materiału gniazdowego.



Fot. 119. Rozwiązania kompensacyjne dla oknówek: po lewej prefabrykowane gniazdo gotowe do zasiedlenia, po prawej drewniane półki tworzące dogodnie miejsca do budowania nowych gniazd (MB)

Gołąb miejski – ze względu na bardzo intensywne tempo rozrodu, szerokie spektrum zajmowanych siedlisk oraz liczną i dosyć uciążliwą populację nie zaleca się wykonywania kompensacji dla tego gatunku.

Jerzyk – gatunek kolonijny, bardzo konserwatywny w wyborze miejsc gniazdowania, wymagający szczególnego traktowania. Najpewniejszą metodą jest pozostawienie jego siedlisk nienaruszonymi, stosowanie skrzynek wewnętrznych lub montowanie ich na elewacji z otworem wlotowym **dokładnie w miejscu pierwotnego wlotu do gniazda**.



Fot. 120. Na zdjęciu po lewej pokazano kompensację, która nie była skuteczna. Jerzyki zajmowały stropodach, a po jego zamknięciu nie zaakceptowały wywieszonych powyżej skrzynek, które pozostały puste przez kolejne sezony. Na prawym zaś widać rozwiązanie, które okazało się bardziej skuteczne. Skrzynkę zamontowano tuż obok pierwotnie zajmowanego otworu, została zasiedlona już w pierwszym sezonie lęgowym po wykonaniu termomodernizacji (DZ)

Preferuje wysoko położone miejsca o dobrym dolocie. Skrzynki dla niego przeznaczone należy wieszać na wysokości przynajmniej 5 metrów. Zapewnia to młodym bezpieczną przestrzeń niezbędną do uzyskania siły nośnej podczas pierwszego w ich życiu lotu. Najchętniej zasiedla skrzynki wieszane u szczytu elewacji od strony wschodniej i północnej. Inne rozwiązania są dyskusyjne, ale generalnie cechuje je gorsza skuteczność. Skrzynki wieszane na nadbudówkach szybów wind zapewniają zbyt małą przestrzeń pod gniazdem, a te montowane bez żadnych dodatkowych zabezpieczeń na krawędzi dachu ściągają na zasiedlające je ptaki ryzyko drapieżnictwa ze strony innych gatunków. Prawdopodobieństwo zasiedlenia skrzynek jest tym większe, im bliżej aktualnie funkcjonujących kolonii jerzyków zostaną umieszczone.



Fot. 121. Wieszanie skrzynek na nadbudówkach szybów wind oraz na krawędzi dachu to rozwiązania mało efektywne i niechętnie wybierane przez jerzyki (DZ, AT)

Istnieją metody zwiększania skuteczności działań kompensacyjnych dla jerzyków. Ptaki te bardzo dobrze reagują na **wabienie akustyczne**. Słyszac głosy innych osobników odtwarzane w miejscu powieszenia skrzynek, znacznie szybciej zaczynają interesować się nimi i przystępują do budowy gniazd. Bez zastosowania wabienia pierwszy lęg może pojawić się nawet dopiero po 5–7 latach, wabienie sprawia, że jest na to szansa nawet w pierwszym sezonie.



Fot. 122. Najprostszy zestaw do wabienia akustycznego jerzyków, składający się z odtwarzacza mp3 ze wzmacniaczem, zasilacza i głośnika samochodowego (DN)

Do wabienia należy użyć sprzętu, który pozwoli na zautomatyzowane, ciągłe i głośne odtwarzanie nagrań głosów jerzyków o ustalonych porach. Możliwych konfiguracji sprzętowych jest wiele, a osoby posiadające podstawową wiedzę z zakresu sprzętu audio na pewno bez trudu skompletują swój zestaw. Ciekawym, tanim i efektywnym rozwiązaniem jest to wypracowane w Wielkiej Brytanii. Jego podstawą jest odtwarzacz mp3 ze wzmacniaczem dźwięku przeznaczony do montowania w samochodach. Najistotniejszą jego cechą jest to, że zaczyna **odtwarzanie plików zapisanych na karcie SD w pętli automatycznie po podaniu napięcia do zasilacza**. Łącząc go z programatorem czasowym włączającym zasilanie o ustalonych porach, w bardzo prosty sposób uzyskuje się bezobsługowy system wabiący. Całość może znajdować się wewnątrz budynku, na zewnątrz wystarczy tylko poprowadzić kabel głośnikowy zakończony pojedynczym głośnikiem o średnicy przynajmniej 1,5 cala umieszczonym np. w jednej z wiszących w grupie skrzynce z zablokowanym otworem wlotowym (głośnik i kable muszą być zabezpieczone przed wilgocią). Należy pamiętać, że zbyt długie kable powodują straty w sygnale i zniekształcenie dźwięku. Głosy jerzyków w formacie mp3 można znaleźć na wielu stronach internetowych im poświęconym.

Jeżeli podłączenie do sieci energetycznej nie jest dostępne, jako źródła zasilania można użyć akumulatora samochodowego zasilanego z niewielkiego (np. 20 wat) ogniwa fotowoltaicznego. Należy wtedy dobrać odpowiedni programator czasowy.

Wabienie można rozpocząć już na początku maja, ale doświadczenia z Wielkiej Brytanii pokazują, że najlepsze efekty osiąga się, wabiąc przez drugą połowę czerwca

i pierwsze trzy tygodnie lipca. Nagrania powinny być odtwarzane przez 2–4 godziny po świcie i taki sam czas przed zachodem słońca. **Głośność odtwarzanych dźwięków powinna być jak największa**, ale do tego stopnia, aby nie powodować zniekształcenia nagrań. Jeżeli w pobliżu znajdują się kolonie jerzyków, prawdopodobnie już w pierwszym sezonie skrzynki będą zasiedlane, jednak nie we wszystkich ptaki przystąpią do lęgów. Nie należy przerywać wabienia, a nawet kontynuować w kolejnych sezonach, dopóki nie uzyska się zadowalającej liczby rozmnażających się w skrzynkach par.

Kolejnym rozwiązaniem maksymalizującym skuteczność podjętej kompensacji jest **zainstalowanie wewnątrz skrzynek niecek gniazdowych**. Jerzyki budują gniazda z materiału pochwyconego w powietrzu, zlepiając go śliną, formują niewielkie czarki, do których składają jaja. W Wielkiej Brytanii wykazano, że instalując wewnątrz skrzynki lęgowej niecki gniazdowe (wykonane np. z płyty pilśniowej) przyspiesza się przystępowanie do lęgów w skrzynkach już zajętych.

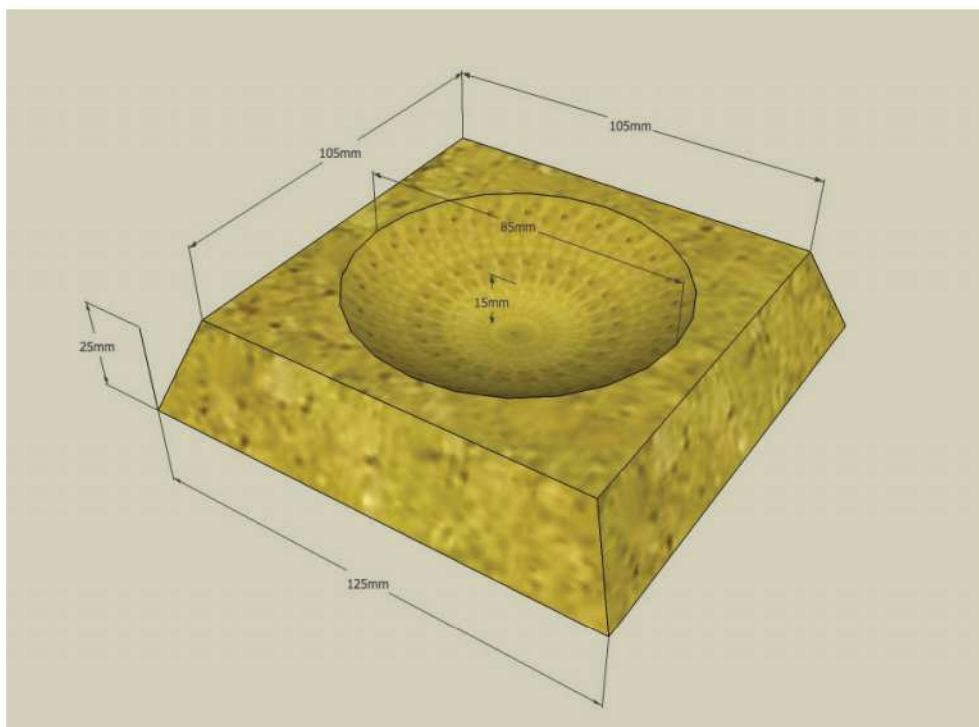

Fot. 123. Wymiary niecki gniazdowej dla jerzyków (DN)

Niecki gniazdowe powinny być trwale montowane do podłoża skrzynki, z wykorzystaniem nietoksycznych substancji mocujących.

Połączenie prawidłowej lokalizacji skrzynek z wabieniem akustycznym i nieckami gniazdowymi daje najlepsze rezultaty i powinno być standardem przy kompensacji i tworzeniu siedlisk jerzyków.



Fot. 124. Sposób wykonania niecki z płyty pilśniowej (DN)



Fot. 125. Niecka z płyty pilśniowej z materiałem gniazdowym naniesionym przez jerzyki (DN)

Warto wspomnieć tu o kompensacji dla jerzyków wykonanej w Baku, stolicy Azerbejdżanu. Wieża licząca blisko trzy tysiące lat, będąca częścią murów obronnych miasta, stanowiła siedlisko dla 250 par jerzyków. Obiekt wpisany jest na listę dziedzictwa Światowego UNESCO i dla jego zachowania niezbędna była renowacja pozbawiająca w konsekwencji miejsc lęgowych 200 par ptaków. Jako kompensację na pobliskim bloku zawieszono 500 skrzynek formujących wzór sylwetek trzech lejących jerzyków. W ich wnętrzu zainstalowano niecki gniazdowe i zastosowano wabienie akustyczne. W rezultacie podjętych działań w pierwszym sezonie odnotowano 30 skrzynek, w których ptaki wybudowały gniazda, co jest wynikiem zadowalającym.



Fot. 126. Jedna z najbardziej spektakularnych kompensacji za zniszczone siedliska jerzyków została wykonana w Baku, stolicy Azerbejdżanu. Strzałki wskazują umiejscowienie skrzynek z zainstalowanymi systemami wabiącymi (SN)

Nietoperze – większość gatunków preferuje wąskie przestrzenie i stosowanie płaskich skrzynek jest adekwatną metodą kompensacji. Tylko nocki duże ich nie zasiedlają, w przypadku remontu strychu, na którym znajduje się ich kolonia nie ma innego wyjścia niż zaprojektowanie dla nich odpowiednio dużej przestrzeni dostępnej po zakończeniu prac. Nietoperze preferują miejsca dobrze nasłonecznione, ale skrzynki powinny być wieszane w różnych częściach budynku, także tych bardziej zacienionych, aby nietoperze miały alternatywę w upalne dni. **Największym zasie-**

dleniem cechują się skrzynki wieszane na elewacjach budynków, na wysokości od 4,5 do 5,5 metra nad ziemią, będące w słońcu przynajmniej przez 10 godzin dziennie. Mniejszym zasiedleniem cechują się podobne do wież jerzykowych skrzynki wolnostojące, a rozwiązaniem o najmniejszej skuteczności, którego nie należy stosować, jest montowanie skrzynek na drzewach.

Często zarządcy obiektów próbują uniknąć wieszania na budynku skrzynek dla ptaków i nietoperzy stanowiących kompensację i w zamian proponują **okoliczne drzewa**. **Nie jest to dobre rozwiązanie**, gdyż skrzynki te mają minimalne szanse na zasiedlenie przez gatunki związane z budynkami (wyjątkiem jest kawka).

Na pewno osoby planujące kompensację spotkają się z opiniami typu „Ja widziałem skrzynki powieszzone w miejscu X i ptaki/nietoperze w nich były, pomimo że niby nie jest to dla nich dobre miejsce”. Nie należy się tym jednak kierować. Skrzynki umieszczone w niemalże każdym miejscu mają nawet minimalne szanse na zasiedlenie, jednakże dopóki obserwacje nie potwierdzą **wysokiej skuteczności danego rozwiązania**, należy trzymać się metod o udowodnionej skuteczności, a nie sugerować się anegdotycznymi doniesieniami. Jednocześnie kompensację za zniszczone siedliska należy planować **bez względu na to, czy wydają się one suboptymalne bądź nie**.

Ostatecznie skuteczność działań kompensacyjnych może być zróżnicowana, nawet po wykonaniu ich zgodnie z ogólnie przyjętymi zaleceniami. Dlatego warto obserwować w kolejnych latach efekty jakie przyniosły zalecone kompensacje i wyciągać z nich wnioski.

4.7.5 Planowanie zabezpieczeń przed ptakami

Oprócz planowania działań kompensacyjnych może także zajść konieczność zaplanowania rozwiązań zabezpieczających elewacje przed ptakami. Nie należy tego uznawać za praktykę negatywną, dopóki nie blokuje się zwierzętom dostępu do starych lub nowo utworzonych siedlisk i nie stwarza się zagrożenia dla ich życia. Ważne jest też, aby nie wybierać rozwiązań pogarszających estetykę budynku i nieefektywnych.



Fot. 127. Gołębie miejskie gniazdujące pomiędzy kolcami zamontowanymi na budynku Starostwa Powiatowego w Białogardzie, woj. zachodniopomorskie (DZ)

Większość gatunków ptaków nie brudzi budynków. Głównym sprawcą zabrudzeń jest gołąb miejski. Poza nim zabrudzenia na budynkach zostawiają pustulka i oknówka. Jednak te dwa ostatnie gatunki nie sprawiają ludziom większego kłopotu. Po pierwsze, brudzą tylko przy samym miejscu gniazdowania lub stałego przebywania, a nie na wszystkich gzymsach i parapetach, jak robi to gołąb. Oknówka może najwyżej pobrudzić fragment elewacji lub okna pod gniazdem, a pustulka np. niszę okienka strychowego, w której przesiaduje lub się gnieździ. Po drugie, te gatunki są w porównaniu z gołębiem miejskim rzadkie.

Można uchronić budynek przed zabrudzeniami w sposób, który nie jest szkodliwy dla ptaków. Najczęściej stosowanym zabezpieczeniem są kolce z drutu. Niestety stanowią one zagrożenie. Na pionowe kolce ptaki często nadziewają się, ranią i giną w męczarniach. Ofiarami są nie tylko gołębie, ale także inne gatunki, np. jerzyk.



Fot. 128. Jerzyk nabity na kolce zabezpieczające przed gołębiami (MG)

Zabezpieczenia budynków nie mogą być ostro zakończone. Sterczące z gzymsów pionowe kawałki drutu zawsze będą dla ptaków zagrożeniem. Zamiast kolców na gzymsach należy montować mocno pochyłe powierzchnie (np. z blachy lub pleksi), pręty obrotowe lub druty zwinięte w spiralę. Przykładowe rozwiązania pokazują zamieszczone zdjęcia.



Fot. 129. Elewację Urzędu Miejskiego w Szczecinie zabezpieczono przed gołębiami miejskimi za pomocą niemal niewidocznych, ale skutecznych prętów obrotowych (DZ)



Fot. 130. Spirale z drutu także dobrze chronią budynek przed zabrudzeniami i są bezpieczne dla ptaków (PB)

Jeszcze prostsze jest zabezpieczenie elewacji lub okna przed zabrudzeniem odchodami oknówek. Jaskółki wyrzucają odchody tuż pod gniazdo. Wystarczy zamontować około pół metra pod nim półkę, na którą będą spadały odchody. Ważne, aby półka była umieszczona w odpowiedniej odległości od gniazda. Powieszona za blisko umożliwi innym ptakom (np. sroce) dostanie się do piskląt znajdujących się w gnieździe. Odpowiednie zabezpieczenia zamontowane we właściwy sposób sprawią, że budynki będą czyste, a ptaki bezpieczne.

Jeżeli zarządca budynku planuje zamontowanie kolców przeciw ptakom, warto go przekonać, że nie jest to dobre rozwiązanie, pokazać zdjęcia nadzianych na kolce ptaków oraz alternatywne rozwiązania (spirale z drutu, pręty obrotowe). Każdy, kto podejmuje decyzję o zamontowaniu kolców na budynku, powinien sobie zdawać sprawę, że jeżeli nadzieją się na nie ptaki, to może ponieść odpowiedzialność za ich śmierć na podstawie Ustawy o ochronie zwierząt lub Rozporządzenia Ministra Środowiska w sprawie ochrony gatunkowej zwierząt (patrz: Rozdział 5).

4.8. Sporządzenie opinii

Po zakończeniu prac terenowych i konsultacji wyniki inwentaryzacji oraz wszelkie zalecenia należy przedstawić w postaci obszernego, szczegółowego opracowania. Często praktyką wśród niedoświadczonych osób podejmujących się tego typu zleceń jest formułowanie opinii w postaci kilku lub kilkunastu zdań na stronie A4 z podaniem ogólnych wniosków o braku stwierdzenia ptaków bądź stwierdzenia jakichś gatunków bez podania miejsca gniazdowania, liczebności, działań ochronnych, a plan kompensacji zawiera się w sformułowaniu „należy zawiesić skrzynki”. Tymczasem **opinia powinna być dokumentem użytkowym, szczegółową instrukcją zawierającą wskazówki prowadzące przez kolejne etapy prac remontowo-budowlanych**. Powinna być obszerna, przejrzysta i posiadać szczegółową dokumentację fotograficzną. Należy pamiętać, że jest to dokument przeznaczony dla laików, dlatego należy unikać w nim uogólnień i dokładnie wszystko opisywać. Bardzo dobrym sposobem jest podsuniecie opinii przed jej oddaniem osobie, która tak jak zamawiający dokument nie jest przyrodnikiem. Odbiór treści przez taką osobę będzie dobrym wyznacznikiem przejrzystości i kompletności opracowania. Warto jest też zadbać o stronę wizualną. Estetycznie wykonana strona tytułowa i zredagowana zawartość sprawiają, że dokument spotyka się z lepszym odbiorem.

4.8.1. Informacje ogólne

Dobłą praktyką jest umieszczanie na początku opinii streszczenia, w którym zawarte będą najważniejsze kwestie:

- Jakie gatunki stwierdzono i w jakiej liczbie;
- Jak teraz należy pokierować pracami;

- Jakie działania mogłyby zagrażać ptakom i nietoperzom, **czego nie wolno robić**;
- Jaki jest zakres planowanej kompensacji;
- Jakie zgody na odstępstwa od zakazów należy uzyskać.

Najlepiej jeżeli streszczenie to będzie miało formę wypunktowanych, krótkich zdań, tak żeby całość była do przeczytania w kilka chwil. Dzięki temu czytający opinię będzie miał dostęp do kluczowych informacji bez konieczności zagłębiania się w obszerny i szczegółowy dokument. Dodatkowo warto **w całej opinii** stosować wytluszczenia, żeby **podkreślić najważniejsze treści**, tak aby na pierwszy rzut oka można było **wychwycić istotne kwestie**.

Dalszą część powinien stanowić opis obiektu (rodzaj architektury, stan, wysokość, złożoność bryły, rodzaj pokrycia dachowego) i jego lokalizacji. Dla osoby nie znającej budynku (np. urzędnika RDOŚ przyjmującego wniosek o zniszczenie siedlisk) są to cenne informacje tworzące kontekst dla wyników inwentaryzacji przedstawionych w dalszej części dokumentu. Korzystając z planu budowlanego, należy wyszczególnić działania, które mogą mieć potencjalny wpływ na siedliska ptaków i/lub nietoperzy zasiedlających budynek, takie jak termomodernizacja ścian, demontaż rynien i rur spustowych, wymiana stolarki okiennej, renowacja elewacji z wypełnieniem ubytków czy wypełnienie stropodachu materiałem izolacyjnym.

4.8.2. Metodyka

Jest to kluczowy element opracowania, który daje możliwość oceny rzetelności i jakości wykonania opinii przez osobę postronną, w sposób bezpośredni informując o nakładzie wykonanej pracy. W metodyce należy wymienić następujące rzeczy:

- Daty i pory wykonania wszystkich kontroli z zaznaczeniem, jaki miały cel i na co zwracano uwagę (ogłędziny endoskopem, obserwacje ptaków dzienne, wieczorne, obserwacje wieczornych wylotów nietoperzy, porannego rojenia) oraz jakie panowały w ich trakcie warunki atmosferyczne.
- Jakie napotkano ograniczenia w trakcie kontroli, jaka część pracy nie mogła zostać wykonana i dlaczego.
- Biorąc pod uwagę czas prowadzenia kontroli i napotkane trudności, wskazać jakich gatunków może dotyczyć ryzyko pominięcia lub niedoszacowania (o ile takie zachodzi) i jak je zminimalizowano (np. ogłędziny endoskopem z zastosowaniem sprzętu alpinistycznego lub podnośnika hydraulicznego).
- Wymienić narzędzia, jakie użyto do inwentaryzacji. Należy podać nazwy produktów, tak aby osobom zainteresowanym łatwo było je zidentyfikować i w razie konieczności zweryfikować ich przydatność do tego typu prac.

Dokładny opis wykonanych czynności zapewnia przejrzystość działań i chroni przed zarzutami o nierzetelnie wykonanej pracy.

4.8.3. Wyniki

W tej części opinii należy szczególnie **uniknąć uogólnień** w rodzaju „pod parapetami gniazdowały wróble”. Wszelkie znaleziska muszą być **szczegółowo opisane**, a najważniejsze informacje to:

- Jakie gatunki znaleziono w poszczególnych miejscach, z zaznaczeniem charakteru ich wykorzystywania (noclegowisko, miejsce gniazdowania, schronienie dzienne);
- Na jakiej podstawie zostało to stwierdzone (obserwacja ptaka z pokarmem lub bez, odnalezienie gniazda, lub tylko śladów obecności w postaci odchodów lub śladów ogona);
- Czy odnalezione miejsce jest aktualnie użytkowane, czy było w przeszłości. Jeżeli tak to jak dawno;
- Wyjaśnienie, na jakiej podstawie wysnute zostały wnioski odnośnie przynależności gatunkowej opuszczonych gniazd bądź znalezionych śladów aktywności;
- Czy aktywność innych ptaków, poza tymi których gniazda znaleziono, była obserwowana w pobliżu budynku?
- **Jeżeli nie stwierdzono obecności pewnych gatunków, ale pora wykonywania kontroli nie była optymalna dla ich obserwacji, należy bezwzględnie to zaznaczyć.**

Na końcu warto zawrzeć podsumowanie np. w formie tabeli, w czytelny sposób przedstawiającej wyniki przeprowadzonej inwentaryzacji. Przykładowa tabela znajduje się poniżej. Podano liczbę stwierdzonych par, a w nawiasach liczbę miejsc noszących ślady użytkowania przez te gatunki. Zwraca uwagę duża liczba stwierdzonych śladów obecności jerzyków (w postaci śladów ogonów pod otworami wentylacyjnymi stropodachu). W tym budynku stropodach zalano wcześniej materiałem uszczelniającym, blokując dostęp do miejsc gniazdowania.

Elewacja	Jerzyk	Wróbel	Gołąb miejski	Oknówka	Kawka	Pustułka	Inne
Północna	5(23)	0(0)	0(0)	0(0)	0(0)	0(0)	0(1)
Zachodnia	0(0)	1(1)	0(0)	0(0)	0(0)	0(0)	0(0)
Południowa	1(1)	0(0)	0(0)	0(0)	0(0)	0(0)	0(0)
Wschodnia	6(6)	0(0)	0(0)	0(4)	0(0)	0(0)	0(0)

Przy opisywaniu lokalizacji gniazd ptaków i kryjówek nietoperzy dobrze jest się **wesprzeć słownikiem pojęć architektonicznych.**

4.8.4. Zalecenia

Szczegółowo przedstawione wyniki to jeszcze nie wszystko. Zamawiający opinię oczekuje szczegółowych instrukcji co do dalszego postępowania. W zaleceniach powinno być wyszczególnione:

- Jak w świetle wyników inwentaryzacji należy zaplanować kolejne działania mające zapobiec zagrożeniu stwierdzonych gatunków w trakcie prowadzenia prac.
- Jak dostosować harmonogram ich wykonywania.
- Odstępstwa od jakich zakazów należy uzyskać ze strony RDOŚ, aby móc kontynuować prace.
- Jakie działania kompensacyjne należy podjąć.

4.8.5. Dokumentacja fotograficzna

Kolejna kluczowa część opinii, która nie powinna być bagatelizowana. Dobrze wykonana i obszerna dokumentacja fotograficzna to potwierdzenie wszelkich twierdzeń zawartych w opracowaniu. Należy myśleć o niej jak o mapie lub ilustrowanym przewodniku, który prowadzi czytającego przez kolejne, kluczowe z punktu widzenia inwentaryzacji lokalizacje.

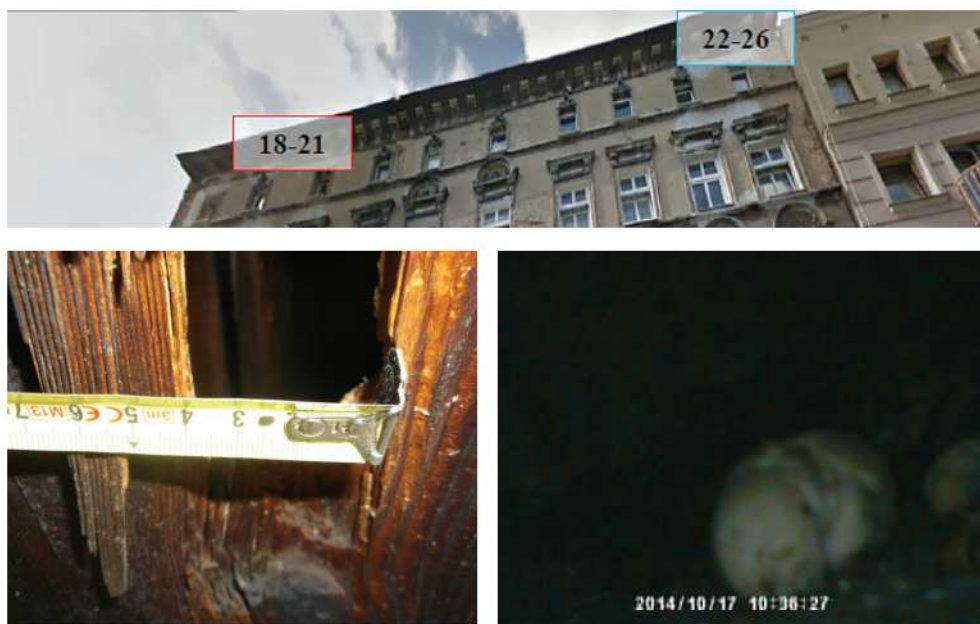

Fot. 131. Elewacja budynku jest opisana numerami zdjęć naniesionymi w miejscu ich wykonania. Kolejne fotografie (oryginalnie o numerach 19 i 21) pokazują zbliżenie na znalezione szczelinę ze skalą oraz zdjęcie wnętrza wykonane endoskopem, ukazujące odchody piskląt jerzyka. W ten sposób potwierdzono i udokumentowano jego gniazdowanie w tym miejscu (DZ)

Nie należy być oszczędnym w dokumentowaniu inwentaryzacji. **Zdjęcia są najlepszym dowodem na rzetelne i skrupulatne jej wykonanie**, pozwalając jednocześnie czytającemu opinię na przyswojenie wyników bez konieczności wskazywania miejsc w terenie, bezpośrednio na budynku. Warto wykonywać też dokumentację miejsc, które przy pierwszych oględzinach wyglądają jakby potencjalnie mogły stanowić siedlisko ptaków lub nietoperzy, ale w trakcie inwentaryzacji zostaje to wykluczone. Takie samo wrażenie może odnieść np. urzędnik RDOŚ dokonujący wizji lokalnej i dzięki temu zabiegowi od razu rozwiewane są związane z tym wątpliwości.



Fot. 132. Ponieważ przestrzeń pod parapetami są miejscem chętnie zajmowanym przez ptaki i nietoperze, na tym budynku dla każdej z nich została wykonana i zaprezentowana dokumentacja zdjęciowa (DZ)

4.8.6. Etyka pracy i wykrywanie nieprawidłowości

To, że opinia wykonywana jest za opłatą na bazie relacji zleceniodawca – zleceniobiorca, nie zmienia faktu, że obowiązujące w Polsce prawo jest nadrzędne nad zobowiązaniami z tego wynikającymi. W razie wykrycia jakichkolwiek nieprawidłowości mogących stwarzać zagrożenie dla ptaków bądź nietoperzy lub w przypadku stwierdzenia wystąpienia szkody w środowisku należy niezwłocznie poinformować o tym zamawiającego opinię i wspólnie z urzędnikami RDOŚ wypracować ścieżkę

postępowania minimalizującą negatywne konsekwencje dla przyrody. **Wszelkie znaleziska, nawet te które mogłyby być niewygodne dla zleceniodawcy, muszą zostać opisane w opinii. Co do jej bezstronności i rzetelności nie można iść na żadne kompromisy.** Żadnego znaleziska nie wolno przemilczeć, gdyż może się ono stać powodem wszczęcia postępowania wyjaśniającego, które może doprowadzić do ustalenia przyczyn i ewentualnego wyciągnięcia konsekwencji, bądź oczyszczenia z zarzutów.



Fot. 133. Ten jerzyk został znaleziony w gnieździe na skraju dachu martwy, przysypany zdemontowanymi dachówkami. Nie można jednoznacznie stwierdzić, czy zginął z winy wykonawcy prac, czy z powodu choroby i właśnie taka informacja została zapisana w opinii (DZ)

4.9. Wdrożenie zaleceń

Po przekazaniu opinii i wywiązaniu się z umowy najczęściej dochodzi do zakończenia kontaktu pomiędzy osobą ją wykonującą i zamawiającym. Urzędnicy RDOŚ nie kontrolują sposobu realizacji każdego zezwolenia na odstępstwo od zakazu niszczenia siedlisk ani wykonanej później kompensacji. W tej sytuacji można liczyć jedynie na dobrą wolę inwestora i wykonawcy prac remontowo-budowlanych w wypełnieniu wszelkich zaleceń ochronnych. Niestety nawet jeżeli opinia wykonana jest wzorcowo i zawiera szczegółowe instrukcje realizacji uzgodnionych z inwestorem działań ochronnych i kompensacyjnych, może zdarzyć się, że w wyniku nieprzewidzianych wcześniej okoliczności nie mogą one być w pełni zrealizowane zgodnie z pierwotnym planem. Wtedy jego modyfikacja pozostaje w rękach osób nie posiadających specjalistycznej wiedzy. Skutkuje to często podjęciem działań nieskutecznych, nie przynoszących zamierzonych efektów. **Nigdy też nie można mieć stuprocento-**

wej pewności co do dokładności wykonanej inwentaryzacji, w wyniku czego ptaki lub nietoperze mogą pojawić się w niespodziewanych miejscach tuż przed remontem. Dlatego warto pozostać w kontakcie z inwestorem i wykonawcą prac, tak aby mieć pieczę nad dalszymi działaniami związanymi z prowadzeniem prac remontowo-budowlanych oraz wykonywania zaleceń ochronnych i kompensacyjnych.

Dobrym pomysłem jest nakłonienie zamawiającego na podpisanie umowy na **nadzór przyrodniczy nad prowadzonymi pracami**. Uargumentować można to tak, że nadzór nad wdrożeniem zaleceń zapisanych w opinii zminimalizuje ryzyko komplikacji, które mogłyby skutkować wstrzymaniem prac przez PINB i innymi konsekwencjami prawnymi. Sposobem alternatywnym jest uwzględnienie dodatkowych kontroli w kosztach wykonania opinii. Nawet jeżeli zamawiający nie zgodzi się na pokrywanie kosztów dalszej kooperacji, **etyka zawodowa nakazuje przynajmniej pozostawać w kontakcie telefonicznym** aby udzielać wsparcia przy realizacji zaleceń zawartych w opinii.

Dobrą praktyką jest sprawdzenie skuteczności wykonanej kompensacji 2-3 lata po jej wykonaniu. W tym celu należy wykonać pojedynczą kontrolę, w porze dostosowanej do aktywności gatunku dla którego kompensacja została wykonana, lub sprawdzić zawartość skrzynek poza sezonem rozrodczym w poszukiwaniu śladów zasiedlenia.

ROZDZIAŁ 5. REGULACJE PRAWNE

Na wstępie warto przypomnieć, że obowiązkiem organów administracji publicznej, osób prawnych i innych jednostek organizacyjnych oraz osób fizycznych jest dbałość o przyrodę będącą dziedzictwem i bogactwem narodowym, o czym mówi m.in. Konstytucja RP oraz art. 4 ustawy o ochronie przyrody. Wszystkie nietoperze i ptaki, które można spotkać w budynkach, są w Polsce pod ochroną.

W tym rozdziale znajduje się wyciąg przepisów wybranych z wielu aktów prawnych, najważniejszych z punktu widzenia ochrony ptaków i nietoperzy. Zbiór ten został przygotowany pod kątem zwierząt zagrożonych przez remonty budynków, ale trzeba pamiętać, że te same przepisy obowiązują także w innych sytuacjach niż remont i w innych miejscach niż teren zabudowany. Przepisy podane poniżej przytaczane są w pierwotnym brzmieniu lub, dla ułatwienia, ich znaczenie podawane jest w skróconej i uproszczonej formie. Akty prawne w całości dostępne są na stronie internetowej: <http://isap.sejm.gov.pl/search.jsp>.

5.1 Przepisy prawne chroniące ptaki i nietoperze w budynkach – wyciąg

Przystępując do jakichkolwiek prac budowlanych lub remontowych, należy pamiętać, o przepisach prawa chroniących ptaki w budynkach. Mają tu zastosowanie przepisy zawarte w poniżej wymienionych aktach prawnych:

- Ustawa o ochronie zwierząt z dn. 21 sierpnia 1997 (Dz.U. 2013, poz. 856);
- Ustawa o ochronie przyrody z dn. 16 kwietnia 2004 (Dz.U. 2013, poz. 627 ze zm.);
- Rozporządzenie Ministra Środowiska z dnia 6 października 2014 r. w sprawie ochrony gatunkowej zwierząt (Dz.U. 2014, poz. 1348);
- Ustawa prawo budowlane z dnia 7 lipca 1994 (Dz.U. 2013, poz. 1409 ze zm.);
- Ustawa Kodeks karny z dnia 6 czerwca 1997 r. (Dz.U. 1997, poz. 553, ze zm.);
- Ustawa o zapobieganiu szkodom w środowisku i ich naprawie z dn. 13 kwietnia 2007 (Dz.U. 2007, poz. 493);
- Ustawa prawo ochrony środowiska z dn. 27 kwietnia 2001 r. (Dz.U. 2013, poz. 1232 ze zm.).

5.1.1. Ustawa o ochronie zwierząt

Art. 6 ust. 1. mówi, że zabrania się zabijania zwierząt oraz podaje wyjątki dotyczące m.in. polowań, połowu ryb oraz uboju zwierząt hodowlanych. Żaden z wymienionych w ust. 1 wyjątków nie występuje w przypadku ptaków i nietoperzy bytujących w budynkach!

Art. 35

1. Kto zabija, uśmierca zwierzę albo dokonuje uboju zwierzęcia z naruszeniem przepisów art. 6 ust. 1, art. 33 lub art. 34 ust. 1–4 podlega grzywnie, karze ograniczenia wolności albo pozbawienia wolności do lat 2.

1a. Tej samej karze podlega ten, kto znęca się nad zwierzęciem.

2. Jeżeli sprawca czynu określonego w ust. 1 lub 1a działa ze szczególnym okrucieństwem, podlega karze pozbawienia wolności do lat 3.

(...)

4. W razie skazania za przestępstwo określone w ust. 1, 1a lub 2 sąd może orzec wobec sprawcy zakaz wykonywania określonego zawodu, prowadzenia określonej działalności lub wykonywania czynności wymagających zezwolenia, które są związane z wykorzystywaniem zwierząt lub oddziaływaniem na nie, a także może orzec przepadek narzędzi lub przedmiotów służących do popełnienia przestępstwa oraz przedmiotów pochodzących z przestępstwa.

5. W razie skazania za przestępstwo określone w ust. 1 lub 2, sąd może orzec nawiązkę w wysokości od 500 zł do 100 000 zł na cel związany z ochroną zwierząt, wskazany przez sąd.

5.1.2. Ustawa o ochronie przyrody

Określa, m.in. zakazy występujące w stosunku do zwierząt objętych ochroną gatunkową oraz odstępstwa od tych zakazów. Znajdziemy tu **definicję siedliska zwierząt**. Jest to „obszar występowania zwierząt w ciągu całego życia lub dowolnym stadium ich rozwoju”. Oznacza to, że jeżeli w stropodachu czy jakiejś szczelinie w elewacji kiedykolwiek było np. gniazdo wróbla lub kryjówka nietoperza, to miejsce jest siedliskiem zwierząt objętych ochroną gatunkową i jako takie podlega ochronie na podstawie niniejszej ustawy oraz rozporządzenia ministra środowiska do tejże ustawy.

Ustawa, podobnie jak rozporządzenie o ochronie gatunkowej, mówi o „umyślnym” popełnieniu czynu zabronionego. Czyn **zabroniony popełniony jest umyślnie**, jeżeli sprawca ma zamiar jego popełnienia, to jest chce go popełnić albo przewidując możliwość jego popełnienia, na to się godzi. Można to zinterpretować następująco, na przykładzie zamykania otworów stropodachu, w którym gnieźdzą się ptaki. Po-

nieważ ptaki w budynkach występują masowo, a informacje o tym podają np. media i organizacje ekologiczne, to zamykając otwory stropodachu **wykonawca miał możliwość przewidzenia, że zabije ptaki, ale godził się na to.**

Najistotniejsze dla zwierząt w budynkach przepisy ustawy o ochronie przyrody:

Art.52.

1. W stosunku do dziko występujących zwierząt objętych ochroną gatunkową mogą być wprowadzone następujące zakazy:

- 1) umyślnego zabijania;
- 2) umyślnego okaleczania lub chwytania;
- 3) umyślnego niszczenia ich jaj, postaci młodocianych lub form rozwojowych;
- 4) transportu;
- 5) chowu lub hodowli;
- 6) zbierania, pozyskiwania, przetrzymywania, posiadania lub preparowania okazów gatunków;
- 7) niszczenia siedlisk lub ostoi, będących ich obszarem rozrodu, wychowu młodych, odpoczynku, migracji lub żerowania;
- 8) niszczenia, usuwania lub uszkodzania gniazd, mrowisk, nor, legowisk, żeremi, tam, tarlisk, zimowisk lub innych schronień;
- 9) umyślnego uniemożliwiania dostępu do schronień;
- 12) umyślnego płoszenia lub niepokojenia;
- 13) umyślnego płoszenia lub niepokojenia w miejscach noclegu, w okresie lęgowym, w miejscach rozrodu lub wychowu młodych lub w miejscach żerowania zgrupowań ptaków migrujących lub zimujących;
- 14) fotografowania, filmowania lub obserwacji mogących powodować ich płoszenie lub niepokojenie;
- 15) umyślnego przemieszczania z miejsc regularnego przebywania na inne miejsca.

2. W stosunku do gatunków zwierząt objętych ochroną gatunkową mogą być wprowadzone, w przypadku braku rozwiązań alternatywnych i jeżeli nie są szkodliwe dla zachowania we właściwym stanie ochrony dziko występujących populacji chronionych gatunków zwierząt, odstępstwa od zakazów, o których mowa w ust. 1 i 1a, dotyczące:

- 1) usuwania od dnia 16 października do końca lutego gniazd z budek dla ptaków i ssaków;

- 2) usuwania od dnia 16 października do końca lutego gniazd ptasich z obiektów budowlanych lub terenów zieleni, jeżeli wymagają tego względy bezpieczeństwa lub sanitarne;
 - 3) chwytania na terenach zabudowanych przez podmioty upoważnione przez regionalnego dyrektora ochrony środowiska zabłąkanych zwierząt i przemieszczania ich do miejsc regularnego przebywania;
 - 4) chwytania zwierząt rannych lub osłabionych w celu udzielenia im pomocy weterynaryjnej i przemieszczania ich do ośrodków rehabilitacji zwierząt;
- (...)
- 9) zbierania i przechowywania piór ptaków.

Rozdział 11 – przepisy karne

Art. 131. Kto:

14) bez zezwolenia lub wbrew jego warunkom narusza zakazy w stosunku do roślin, zwierząt lub grzybów objętych ochroną gatunkową

– podlega karze aresztu albo grzywny.

Art. 132

Orzekanie w sprawach, o których mowa w art. 127 i 131, następuje na podstawie przepisów **Kodeksu postępowania w sprawach o wykroczenia**”.

5.1.3. Rozporządzenie Ministra Środowiska w sprawie ochrony gatunkowej zwierząt

Rozporządzenie to zawiera listy gatunków zwierząt objętych ochroną. Wszystkie nietoperze w Polsce są objęte ochroną ścisłą. Większość ptaków, które możemy spotkać w budynkach, również jest pod ścisłą ochroną gatunkową (m.in. pustułka, jerzyk, wszystkie sowy, prawie wszystkie gatunki ptaków z rzędu Wróblowe, w tym m.in. jaskółki dymówka i oknówka, kawka, kopciuszek, mazurek, wróbel, wszystkie sikory, szpak). Gołąb miejski jest wyjątkiem, ponieważ jest pod ochroną częściową. Jednak w praktyce **częściowa ochrona gatunku, zamiast ścisłej, niewiele zmienia, ponieważ gołębi tak samo jak ptaków ściśle chronionych nie można zabijać oraz niszczyć ich jaj.**

Rozporządzenie to wprowadza w stosunku do chronionych zwierząt (m.in. ptaków wymienionych powyżej oraz nietoperzy) liczne zakazy. Istnieje możliwość uzyskania zezwolenia na zakazane czynności (np. płoszenie, niszczenie siedlisk). Uzyskuje się je od Regionalnego Dyrektora Ochrony Środowiska, do którego kieruje

się wniosek z prośbą o takie zezwolenie. Najistotniejsze dla zwierząt w budynkach przepisy rozporządzenia wymieniono poniżej. W treści przepisów podane są w nawiasach kwadratowych dopisane dla ułatwienia informacje, których gatunków związanych z budynkami dotyczy konkretny przepis.

Zakazy obowiązujące wobec wszystkich nietoperzy oraz niemal wszystkich ptaków (m.in. pustułka, jerzyk, gołąb miejski, wszystkie sowy, wszystkie gatunki ptaków z rzędu Wróblowe, w tym m.in. jaskółki dymówka i oknówka, kopciuszek, mazurek, wróbel, wszystkie sikory, szpak, kawka, sroka, wrona siwa i in.) wylicza § 6. 1.

§ 6. 1. W stosunku do dziko występujących zwierząt, należących do gatunków objętych ochroną ścisłą lub częściową, o których mowa w lp. 1–476 i 478–589 w załączniku nr 1 [czyli wszystkie nietoperze oraz niemal wszystkie ptaki poza gołębiem miejskim, wroną siwą, sroką i kilkoma innymi niewystępującymi w budynkach – przyp. aut.] oraz w lp. 1–202 w załączniku nr 2 do rozporządzenia [czyli m.in. gołąb miejski, wrona siwa, sroka – przyp. aut.], wprowadza się następujące **zakazy**:

- 1) **umyślnego zabijania;**
- 2) **umyślnego okaleczania lub chwytania;**
- 3) **umyślnego niszczenia ich jaj lub form rozwojowych;**
- 4) transportu;
- 5) chowu;
- 6) zbierania, pozyskiwania, przetrzymywania lub posiadania okazów gatunków;
- 7) **niszczenia siedlisk lub ostoi, będących ich obszarem rozrodu, wychowu młodych, odpoczynku, migracji lub żerowania;**
- 8) **niszczenia, usuwania lub uszkodzania gniazd, mrowisk, nor, legowisk, żeremi, tam, tarlisk, zimowisk lub innych schronień;**
- 9) **umyślnego uniemożliwiania dostępu do schronień;**
- 10) zbywania, oferowania do sprzedaży, wymiany lub darowizny okazów gatunków;
- 11) wwożenia z zagranicy lub wywożenia poza granicę państwa okazów gatunków;
- 12) **umyślnego przemieszczania z miejsc regularnego przebywania na inne miejsca;**
- 13) umyślnego wprowadzania do środowiska przyrodniczego.

2. W stosunku do dziko występujących zwierząt, oznaczonych symbolem (1) [wszystkie nietoperze – przyp. aut.] w załącznikach nr 1 i 2 do rozporządzenia, wprowadza się dodatkowo **zakaz umyślnego płoszenia lub niepokojenia.**

3. W stosunku do dziko występujących zwierząt, oznaczonych symbolem (2) [*wszystkie ptaki – przyp. aut.*] w załącznikach nr 1 i 2 do rozporządzenia, wprowadza się dodatkowo **zakaz umyślnego płoszenia lub niepokojenia w miejscach noclegu, w okresie lęgowym w miejscach rozrodu lub wychowu młodych, lub w miejscach żerowania zgrupowań ptaków migrujących lub zimujących.**

4. W stosunku do dziko występujących zwierząt, oznaczonych symbolem (3) w załącznikach nr 1 i 2 do rozporządzenia [*wszystkie nietoperze oraz sowy pójdzka i płomykówka – przyp. aut.*], wprowadza się dodatkowo **zakaz fotografowania, filmowania lub obserwacji, mogących powodować ich płoszenie lub niepokojenie.**

5. Zakazy, o których mowa w ust. 1 pkt 7–9 oraz w ust. 3, nie dotyczą gołębia miejskiego (*Columba livia forma urbana*), **z wyłączeniem miejsc gniazdowania w trakcie obecności piskląt w gnieździe [czyli pisklęta gołębia miejskiego są zawsze pod ochroną i nie wolno ich w żaden sposób krzywdzić, w tym odseparować od rodziców. Czyli nie wolno np. zamknąć strychu, na którym są gniazda gołębi z pisklętami – przyp. aut.]**

Rozporządzenie mówi też (§ 9) o tym, co wolno robić wobec gatunków chronionych, bez występowania o specjalne zezwolenie, czyli jakie są odstępstwa od zakazów obowiązujących wobec tych gatunków.

§ 9. Wprowadza się następujące odstępstwa od zakazów:

- 1) zakaz usuwania gniazd, o którym mowa w § 6 ust. 1 pkt 8 oraz w § 8 ust. 1 pkt 6, nie dotyczy usuwania od dnia 16 października do końca lutego gniazd z budek dla ptaków i ssaków;
- 2) zakaz usuwania gniazd, o którym mowa w § 6 ust. 1 pkt 8 oraz w § 8 ust. 1 pkt 6, nie dotyczy usuwania od dnia 16 października do końca lutego gniazd ptasich z obiektów budowlanych lub terenów zieleni, jeżeli wymagają tego względy bezpieczeństwa lub sanitarne;
- 3) zakaz chwytania, o którym mowa w § 6 ust. 1 pkt 2, nie dotyczy:
 - a) chwytania na terenach zabudowanych przez podmioty upoważnione przez regionalnego dyrektora ochrony środowiska zabłąkanych zwierząt i przemieszczania ich do miejsc regularnego przebywania;
 - b) chwytania zwierząt rannych i osłabionych w celu udzielenia im pomocy weterynaryjnej lub przemieszczania do ośrodków rehabilitacji zwierząt;
- 7) zakazy zbierania i posiadania okazów gatunków, o których mowa w § 6 ust. 1 pkt 6 oraz w § 8 ust. 1 pkt 5, nie dotyczą zbierania i przechowywania piór ptaków.

Rozporządzenie wskazuje również w § 10 sposoby ochrony gatunków dziko występujących zwierząt (np. ptaków i nietoperzy, które spotykamy w budynkach).

§ 10. W stosunku do gatunków zwierząt objętych ochroną ścisłą oraz częściową, o których mowa w lp. 1–476 i 478–589 w załączniku nr 1 oraz w lp. 1–202 w załączniku nr 2 do rozporządzenia stosuje się następujące sposoby ochrony:

- 1) inwentaryzowanie, ocena stanu zachowania, monitorowanie stanowisk, siedlisk, ostoi i populacji zwierząt oraz prowadzenie i udostępnianie baz danych dotyczących ich stanowisk i ostoi;
- 2) zabezpieczanie ostoi, stanowisk i siedlisk zwierząt przed zagrożeniami zewnętrznymi;
- 3) ustalanie stref ochrony ostoi, miejsc rozrodu lub regularnego przebywania gatunków;
- 4) wykonywanie zabiegów ochronnych utrzymujących właściwy stan populacji lub siedlisk zwierząt polegających na:
 - a) renaturyzacji i odtwarzaniu siedlisk,
 - e) odtwarzaniu oraz zakładaniu nowych zadrzewień,
 - f) ochronie i odtwarzaniu zasobów martwego drewna i drzew z dziuplami w lasach i zadrzewieniach,
 - g) budowie sztucznych miejsc lęgowych, wodopojów,
 - h) dostosowaniu sposobów i terminów wykonywania prac agrotechnicznych, leśnych, rybackich, budowlanych (w tym hydrotechnicznych), remontowych i innych, tak aby zminimalizować ich wpływ na zwierzęta i ich siedliska,**
 - i) tworzeniu i utrzymywaniu korytarzy ekologicznych,
- 5) wspomaganie rozmnażania się gatunku na stanowiskach naturalnych;
- 10) edukacja społeczeństwa w zakresie rozpoznawania gatunków objętych ochroną i sposobów ich ochrony;
- 14) uwzględnianie potrzeb gatunków przy planowaniu, zatwierdzaniu i realizowaniu masowych imprez plenerowych, rekreacyjnych i sportowych;
- 15) realizacja programów ochrony poszczególnych gatunków.

5.1.4. Ustawa prawo budowlane

Nakazuje dbałość o środowisko przyrodnicze w trakcie prowadzenia prac budowlanych.

Art. 22 ust. 1 pkt. 1 mówi o tym, że **do podstawowych obowiązków kierownika budowy należy zabezpieczenie elementów środowiska przyrodniczego** (którego częścią są ptaki i nietoperze) **na terenie budowy**.

W sprawie prac budowlanych lub rozbiórek, które nie wymagają pozwolenia:

Art. 30 ust. 7 stanowi, że właściwy organ może nałożyć w drodze decyzji obowiązek uzyskania pozwolenia na wykonanie robót budowlanych objętych tylko obowiązkiem zgłoszenia, jeżeli ich realizacja może spowodować pogorszenie stanu środowiska.

Art. 31 ust. 3 mówi, że właściwy organ może nałożyć obowiązek uzyskania pozwolenia na rozbiórkę obiektów, jeżeli jej realizacja może spowodować pogorszenie stanu środowiska.

Art. 35 ust. 1 pkt. 1 wskazuje, że przed wydaniem decyzji o pozwoleniu na budowę lub odrębnej decyzji o zatwierdzeniu projektu budowlanego właściwy organ sprawdza zgodność projektu budowlanego z wymaganiami ochrony środowiska.

Art. 50 ust. 1 pkt. 2 stwierdza kategorycznie, że **właściwy organ (PINB) wstrzymuje (ma taki obowiązek) roboty budowlane, które są wykonywane w sposób mogący spowodować zagrożenie środowiska.**

Art. 90 oznacza, że kontynuowanie wstrzymanych decyzją prac budowlanych podlega grzywnie, karze ograniczenia wolności lub pozbawienia wolności do lat 2.

5.1.5. Ustawa Kodeks karny

Ważne jest, że **ustawa ta przewiduje kary także dla sprawców nieumyślnego powodowania zniszczeń w świecie roślinnym lub zwierzęcym.**

Rozdział V – środki karne

Art. 47.

§ 2. W razie skazania sprawcy za przestępstwo przeciwko środowisku sąd może orzec nawiązkę na rzecz Narodowego Funduszu Ochrony Środowiska i Gospodarki Wodnej (...).

Art. 48.

Nawiązkę orzeka się w wysokości do 100 000 złotych.

Rozdział XXII – przestępstwa przeciwko środowisku

Art. 181.

§ 1. Kto powoduje zniszczenie w świecie roślinnym lub zwierzęcym w znacznych rozmiarach, podlega karze pozbawienia wolności od 3 miesięcy do lat 5.

§ 2. Kto, wbrew przepisom obowiązującym na terenie objętym ochroną, niszczy albo uszkadza rośliny lub zwierzęta, powodując istotną szkodę, podlega grzywnie, karze ograniczenia wolności albo pozbawienia wolności do lat 2.

§ 3. Karze określonej w § 2 podlega także ten, kto niezależnie od miejsca czynu niszczy

czy albo uszkadza rośliny lub zwierzęta pozostające pod ochroną gatunkową powodując istotną szkodę.

§ 4. **Jeżeli sprawca** czynu określonego w § 1 **działa nieumyślnie, podlega grzywnie, karze ograniczenia wolności albo pozbawienia wolności do lat 2.**

§ 5. **Jeżeli sprawca** czynu określonego w § 2 lub 3 **działa nieumyślnie, podlega grzywnie albo karze ograniczenia wolności.**

5.1.6. Ustawa o zapobieganiu szkodom w środowisku i ich naprawie

Szkodę w środowisku rozumie się jako dotyczącą gatunków chronionych lub siedlisk (w przypadku ptaków i nietoperzy związanych z budynkami siedliskami są wszystkie miejsca, w których mają kryjówki lub gniazda, np. stropodach budynku czy szczelina pod parapetem). Można zgłosić do RDOŚ powstanie szkody w środowisku, gdy np. miejsce, w którym były kiedyś ptasie gniazda lub kryjówki nietoperzy stało się dla nich niedostępne w wyniku działań ludzi, np. stropodach budynku został zamknięty kratkami lub zamurowano szczeliny w elewacji, a **nie dokonano kompensacji przyrodniczej** w postaci powieszenia odpowiedniej liczby określonych typów skrzynek. Najistotniejsze dla ptaków i nietoperzy w budynkach przepisy rozporządzenia znajdują się poniżej.

Rozdział 1 – przepisy ogólne

Art. 7.

1. Organem ochrony środowiska właściwym w sprawach odpowiedzialności za zapobieganie szkodom w środowisku i naprawę szkód w środowisku jest regionalny dyrektor ochrony środowiska.

Rozdział 2 – działania zapobiegawcze i naprawcze

Art. 9.

1. W przypadku wystąpienia bezpośredniego zagrożenia szkodą w środowisku podmiot korzystający ze środowiska jest obowiązany niezwłocznie podjąć działania zapobiegawcze.

2. W przypadku wystąpienia szkody w środowisku podmiot korzystający ze środowiska jest obowiązany do:

- 1) podjęcia działań w celu ograniczenia szkody w środowisku, zapobieżenia kolejnym szkodom i negatywnym skutkom dla zdrowia ludzi lub dalszemu osłabieniu funkcji elementów przyrodniczych, w tym natychmiastowego skontrolowania, powstrzymania, usunięcia lub ograniczenia w inny sposób zanieczyszczeń lub innych szkodliwych czynników;
- 2) podjęcia działań naprawczych.

Art. 15.

1. Jeżeli podmiot korzystający ze środowiska nie podejmie działań zapobiegawczych i naprawczych, organ ochrony środowiska, w drodze decyzji, nakłada na niego obowiązek przeprowadzenia tych działań.

2. W decyzji, o której mowa w ust. 1, organ ochrony środowiska określa:

- 1) zakres i sposób przeprowadzenia działań zapobiegawczych, w tym czynności zmierzające do ograniczenia oddziaływania na środowisko;
- 2) stan, do jakiego ma zostać przywrócone środowisko;
- 3) zakres i sposób przeprowadzenia działań naprawczych;
- 4) termin wykonania obowiązku, o którym mowa w ust. 1.

Art. 16.

Organ ochrony środowiska podejmuje działania zapobiegawcze lub naprawcze, jeżeli:

- 1) podmiot korzystający ze środowiska nie może zostać zidentyfikowany lub nie można wszcząć wobec niego postępowania egzekucyjnego, lub egzekucja okazała się bezskuteczna;

Art. 22.

1. Koszty przeprowadzenia działań zapobiegawczych lub naprawczych ponosi podmiot korzystający ze środowiska.

Art. 23.

1. W przypadkach, o których mowa w art. 16, organ ochrony środowiska żąda od podmiotu korzystającego ze środowiska zwrotu poniesionych przez siebie kosztów przeprowadzenia działań zapobiegawczych lub naprawczych.

4. Obowiązek poniesienia kosztów przeprowadzenia działań zapobiegawczych lub naprawczych, ich wysokość oraz sposób uiszczenia określa, w drodze decyzji, organ ochrony środowiska.

Rozdział 4 – zgłaszanie bezpośrednich zagrożeń szkodą w środowisku i szkód w środowisku oraz zakończenia działań zapobiegawczych lub naprawczych

Art. 24.

1. Organ ochrony środowiska jest obowiązany przyjąć od każdego zgłoszenie o wystąpieniu bezpośredniego zagrożenia szkodą w środowisku lub szkody w środowisku.

2. Jeżeli zagrożenie szkodą w środowisku lub szkoda w środowisku dotyczy środowiska jako dobra wspólnego, zgłoszenia, o którym mowa w ust. 1, może dokonać organ administracji publicznej albo organizacja ekologiczna.

3. Zgłoszenie, o którym mowa w ust. 1 i 2, zawiera:

- 1) imię i nazwisko albo nazwę podmiotu zgłaszającego bezpośrednie zagrożenie szkodą w środowisku lub szkody w środowisku, jego adres zamieszkania albo adres siedziby;
- 2) określenie rodzaju, opis, wskazanie miejsca i datę wystąpienia bezpośredniego zagrożenia szkodą w środowisku lub szkody w środowisku.

4. Zgłoszenie, o którym mowa w ust. 1 i 2, powinno w miarę możliwości zawierać dokumentację potwierdzającą wystąpienie bezpośredniego zagrożenia szkodą w środowisku lub szkody w środowisku lub wskazanie odpowiedzialnego podmiotu korzystającego ze środowiska.

5. Organ ochrony środowiska, uznając za uzasadnione zgłoszenie, o którym mowa w ust. 1 i 2, postanawia o wszczęciu postępowania w sprawie wydania decyzji, o której mowa w art. 15 ust. 1, albo w przypadkach, o których mowa w art. 16, podejmuje działania zapobiegawcze lub naprawcze; art. 17 stosuje się odpowiednio.

6. Podmioty, o których mowa w ust. 2, które dokonały zgłoszenia, mają prawo uczestniczyć w postępowaniu na prawach strony.

7. Organ ochrony środowiska odmawia wszczęcia postępowania w drodze postanowienia, na które przysługuje zażalenie.

Rozdział 6 – przepisy karne

Art. 28.

1. Kto, będąc obowiązany na podstawie art. 9, nie podejmuje działań zapobiegawczych lub naprawczych, podlega karze grzywny.

2. Tej samej karze podlega, kto, będąc obowiązany na podstawie art. 11, nie zgłasza do organu ochrony środowiska i wojewódzkiego inspektora ochrony środowiska wystąpienia bezpośredniego zagrożenia szkodą w środowisku lub szkody w środowisku.

Art. 29.

1. Kto, będąc obowiązany do uzgodnienia z organem ochrony środowiska warunków przeprowadzenia działań naprawczych na podstawie art. 13 ust. 1, nie spełnia tego obowiązku albo prowadzi te działania wbrew uzgodnionym warunkom, podlega karze grzywny.

2. Tej samej karze podlega, kto uniemożliwia prowadzenie działań zapobiegawczych lub naprawczych zgodnie z obowiązkami określonymi w art. 17 ust. 1 i 4.

5.1.7. Ustawa prawo ochrony środowiska

Należy tu zwrócić szczególną uwagę na art. 75 ust. 4. Na jego podstawie **organ może w decyzję o pozwoleniu na budowę (np. ocieplenie budynku) wpisywać wy-**

móg posiadania opinii ornito- lub chiropterologicznej. Przykładowe pozwolenie znajduje się na końcu niniejszego przewodnika.

Art. 6.

1. Kto podejmuje działalność mogącą negatywnie oddziaływać na środowisko, jest obowiązany do zapobiegania temu oddziaływaniu.
2. Kto podejmuje działalność, której negatywne oddziaływanie na środowisko nie jest jeszcze w pełni rozpoznane, jest obowiązany, kierując się przezornością, podjąć wszelkie możliwe środki zapobiegawcze.

Art. 75.

1. W trakcie prac budowlanych inwestor realizujący przedsięwzięcie jest obowiązany uwzględnić ochronę środowiska na obszarze prowadzenia prac, a w szczególności ochronę gleby, zieleni, naturalnego ukształtowania terenu i stosunków wodnych.
2. Przy prowadzeniu prac budowlanych dopuszcza się wykorzystywanie i przekształcanie elementów przyrodniczych wyłącznie w takim zakresie, w jakim jest to konieczne w związku z realizacją konkretnej inwestycji.
3. Jeżeli ochrona elementów przyrodniczych nie jest możliwa, należy podejmować działania mające na celu naprawienie wyrządzonych szkód, w szczególności przez kompensację przyrodniczą.
- 4. Właściwy organ administracji w pozwoleniu na budowę szczegółowo określa zakres obowiązków, o których mowa w ust. 1 i 3.**

5.2. Najważniejsze przepisy i co z nich wynika

Nietoperze i ptaki związane z budynkami, są objęte ochroną gatunkową. **Nie wolno ich zabijać, płoszyć, niszczyć ich jaj, gniazd i siedlisk.** Niezależnie od tego, czy dany gatunek ptaka podlegałby ochronie gatunkowej czy nie, okratowanie otworów wentylacyjnych stropodachu, w którym gniazdują ptaki i niedopuszczenie dorosłych ptaków do piskląt znajdujących się w gnieździe jest zabiciem zwierząt ze szczególnym okrucieństwem, gdyż tak należy ocenić świadome skazanie zwierząt na śmierć głodową. To samo dotyczy strącania gniazd jaskółek w okresie lęgowym czy wyrzucania gniazd z pisklętami z budynku oraz niszczenia lęgów i zamurowywania ptaków gniazdujących w szczelinach elewacji. Zgodnie z art. 35, ust. 1 Ustawy o ochronie zwierząt, każde nieuzasadnione lub niehumanitarne zabicie zwierzęcia jest przestępstwem, a jeżeli nastąpiło ze szczególnym okrucieństwem – przestępstwem kwalifikowanym z art. 35 ust. 2 tej ustawy, a sprawca może podlegać karze pozbawienia wolności do lat 2.

Ustawa prawo budowlane z dnia 7 lipca 1997 nakazuje dbałość o środowisko przyrodnicze w trakcie prowadzenia prac budowlanych. Mówi także o tym, że roboty

budowlane, które są wykonywane w sposób mogący spowodować zagrożenie środowiska (którego elementem są ptaki i nietoperze), organ nadzoru, czyli Powiatowy Inspektorat Nadzoru Budowlanego ma obowiązek wstrzymać (art. 50 ust. 1 pkt. 2). Rozporządzenie Ministra Środowiska z dnia 6 października 2014 w sprawie ochrony gatunkowej zwierząt nakazuje **dostosowanie sposobów i terminów wykonywania prac budowlanych (w tym hydrotechnicznych), remontowych i innych, tak aby zminimalizować ich wpływ na zwierzęta (m.in. ptaki i nietoperze) i ich siedliska (§ 10 pkt. h).**

5.3. Przepisy w praktyce

Nie ma wątpliwości, że nie wolno zabijać ptaków i nietoperzy, ale kwestie niszczenia siedlisk i płoszenia zwierząt często nie są już tak oczywiste, dlatego zostaną opisane nieco bardziej szczegółowo.

5.3.1. Kratowanie otworów wentylacyjnych stropodachów, zamurowywanie gniazd

Stropodach, w którym kiedykolwiek przebywały chronione ptaki lub nietoperze, w świetle przepisów prawa jest siedliskiem gatunków chronionych. Zgodnie z opinią Ministerstwa Środowiska oraz Generalnej Dyrekcji Ochrony Środowiska (GDOŚ) **zakratowanie czy inny sposób zamknięcia otworów takiego stropodachu, nawet poza sezonem lęgowym, jest niszczeniem siedlisk gatunków chronionych.** Rozporządzenie Ministra Środowiska z dnia 6 października 2014 w sprawie ochrony gatunkowej zwierząt wprowadza zakaz niszczenia siedlisk zwierząt chronionych (§ 6 ust. 1 pkt. 7). **Jeżeli jakieś miejsce (np. w budynku) jest siedliskiem zwierząt chronionych, to jest nim już na zawsze i jest chronione zawsze, bez względu na porę roku, a nie np. tylko w okresie lęgowym.** Wyjątkiem są siedliska gołębia miejskiego, które to siedliska są chronione tylko, gdy są w nich pisklęta gołębi. Jeżeli w miejscu będącym siedliskiem gołębi (np. strych, stropodach) piskląt nie ma, to siedliska tego gatunku można niszczyć bez konieczności posiadania dodatkowych zezwoleń. Pamiętajmy jednak, że **gołąb może mieć pisklęta przez cały rok, także w zimie, więc trzeba dokładnie sprawdzić, czy piskląt w danym miejscu na pewno nie ma, zanim siedlisko zostanie zniszczone.**



Fot. 134. Pod tą zamurowaną szczeliną widać wyraźne ślady użytkowania przez ptaki. Nawet jeżeli zamknięto ją, kiedy ptaków nie było w środku, nadal jest to niszczenie siedliska, na które należy uzyskać zgodę RDOŚ (DZ)

Stropodachy stanowią siedliska wielu gatunków nietoperzy i ptaków, w tym podstawowe siedlisko jerzyka, gatunku ściśle chronionego. Niemal z każdego stropodachu korzystają lub kiedykolwiek korzystały ptaki lub nietoperze. Jakikolwiek zamykanie otworów wentylacyjnych takiego stropodachu jest niszczeniem siedlisk gatunków chronionych. Dlatego zgodnie z prawem otwory wentylacyjne takiego stropodachu nie mogą być zakratowane bez zgody Regionalnej Dyrekcji Ochrony Środowiska, nawet po sezonie lęgowym. W przypadku zaobserwowania kratowania otworów wentylacyjnych stropodachów napiszmy pismo do inwestora informujące, że jeśli nie ma zezwolenia RDOŚ, to działa niezgodnie z prawem. Zapytajmy go w piśmie, czy ma zezwolenie i koniecznie wyślijmy to pismo do wiadomości RDOŚ. Analogiczna jest sytuacja innych miejsc w budowlach ludzkich, gdzie kiedykolwiek były gniazda ptaków lub kryjówki nietoperzy. Nikt nie oczekuje, że wszystkie szczeliny elewacji lub szpary pod parapetami zostaną zachowane w remontowanym budynku. Jednak inwestor, by zniszczyć te siedliska w czasie remontu, musi najpierw złożyć wniosek o odstępstwo od zakazu niszczenia siedlisk do RDOŚ i uzyskać pozwolenie na ich zniszczenie. RDOŚ uwarunkuje swoją zgodę powieszeniem przez inwestora odpowiedniej liczby budek dla ptaków lub nietoperzy, które stracą swoje siedliska w remontowanym budynku. Oczywiście **nie ma możliwości uzyskania zgody na zniszczenie siedlisk** poprzez zakratowanie otworów wentylacyjnych stropodachu lub zamurowanie szczelin, w których aktualnie przebywają nietoperze lub ptaki. Jeśli zwierzęta aktualnie są w takim siedlisku, to np. zakratowanie otworów lub zamurowanie szczelin **może mieć miejsce dopiero po opuszczeniu ich przez ptaki lub nietoperze**. Na zamurowanie szczelin albo zakratowanie otworów stropodachu lub ocieplenie go w czasie, gdy są tam zwierzęta chronione, potrzebna byłaby zgoda odpowiedniego organu na zabicie ich, a nikt nie wyda takiej zgody tylko z powodu

remontu budynku. Kratowanie i zamykanie na inne sposoby otworów prowadzących do stropodachów lub innych miejsc, w których aktualnie są gniazda z jajami, jest równoznaczne z niszczeniem jaj, czyli jest niezgodne z prawem (Rozporządzenie Ministra Środowiska z dnia 6 października 2014 w sprawie ochrony gatunkowej zwierząt, § 6 ust. 1 pkt. 3).

Przy okazji należy wspomnieć, że **zamykanie otworów wentylacyjnych stropodachów nie jest wymagane przez prawo budowlane**. Prawo budowlane wymaga kratowania **jedynie** przewodów będących częścią systemu wentylacji lub klimatyzacji budynku (np. wentylacji mieszkań i innych użytkowanych pomieszczeń). Jest to korzystne dla bezpieczeństwa ludzi i ptaków, ponieważ zakratowanie przewodów kominowych uniemożliwia ptakom wpadnięcie do nich (co może się skończyć śmiercią) lub zatkanie ich gniazdem. **Otwory wentylacyjne stropodachu nie należą do kategorii otworów, które prawo budowlane nakazuje kratować lub zabezpieczać w inny sposób przed dostępem ptaków**. Jeśli inwestor/mieszkańcy/wykonawca upierają się, że trzeba stropodach zakratować, można zaproponować im rozwiązanie pośrednie, pozwalające wyeliminować ze stropodachu duże, brudzące ptaki (gołębie). Wystarczy zmniejszyć otwory wentylacyjne. Należy pozostawić drożne otwory o średnicy 5–8 cm. Umożliwi to korzystanie ze stropodachu objętym ścisłą ochroną gatunkom **niebrudzących otoczenia ptaków, takich jak jerzyk**. Udostępnianie dla ptaków otworów wentylacyjnych stropodachów zaleca również Narodowy Fundusz Ochrony Środowiska i Gospodarki Wodnej, często dofinansowujący termomodernizacje.

5.3.2. Prace prowadzone w pobliżu gniazd ptaków lub kryjówek nietoperzy – płoszenie

Prowadzenie prac remontowych w pobliżu gniazd ptaków lub kryjówek nietoperzy bez wątplenia powoduje ich płoszenie i może stwarzać zagrożenie dla ptaków, a także dla nietoperzy, przede wszystkim tych zimujących. W konsekwencji może to spowodować ich śmierć, gdy np. dorosłe ptaki będą się bały karmić pisklęta, bo w pobliżu gniazd będą robotnicy na rusztowaniach, lub też hibernujące nietoperze obudzą się i stracą cenne rezerwy energetyczne na poszukiwania nowej kryjówki. **Ponieważ płoszenie może być poważnym zagrożeniem dla zwierząt, jest ono zabronione** (Rozporządzenie Ministra Środowiska z dnia 6 października 2014 w sprawie ochrony gatunkowej zwierząt, § 6 ust. 2 i 3).

W przypadku gdy zachodzi obawa, że w trakcie remontu będą płoszone ptaki gniazdujące w budynku lub przebywające tam nietoperze, inwestor musi się zwrócić do RDOŚ o zgodę na płoszenie tych zwierząt.

5.3.3. Zezwolenie na odstępstwa od zakazów

Jeżeli prace budowlane, np. remont budynku, mają się wiązać ze zniszczeniem siedlisk zwierząt chronionych lub płoszeniem ich, inwestor (np. wspólnota mieszkaniowa) musi złożyć wniosek o wydanie zezwolenia Regionalnego Dyrektora Ochrony Środowiska na odstępstwa od zakazów obowiązujących w stosunku do gatunków dziko występujących zwierząt objętych ochroną. Do wniosku trzeba dołączyć oryginał potwierdzenia uiszczenia opłaty skarbowej (82 zł).

Przykładowy formularz wniosku do wypełnienia, który można znaleźć na stronach internetowych Regionalnych Dyrekcji Ochrony Środowiska, zamieszczono na kolejnych stronach.

.....
(miejsowość i data)

**Regionalny Dyrektor
Ochrony Środowiska w Warszawie**

.....
(adres odpowiedniej delegatury)

WNIOSEK

O WYDANIE ZEZWOLENIA REGIONALNEGO DYREKTORA OCHRONY ŚRODOWISKA NA CZYNNOSCI PODLEGAJĄCE ZAKAZOM W STOSUNKU DO DZIKO WYSTĘPUJĄCYCH LUB INNYCH NIŻ DZIKO WYSTĘPUJĄCYCH GATUNKÓW ZWIERZĄT OBJĘTYCH OCHRONĄ

Na podstawie art. 56 ust. 2 ustawy z dnia 16 kwietnia 2004 r. o ochronie przyrody (Dz.U. z 2013 r. poz. 627, z późn. zm.) w związku z art. 52 ust. 1 lub 1a wnioskuję o wydanie zezwolenia na wykonanie czynności podlegających zakazom w stosunku do dziko występujących lub innych niż dziko występujących zwierząt objętych ochroną.

1. Imię, nazwisko i adres albo nazwa i siedziba wnioskodawcy:

.....
.....
.....

2. Cel wykonania wnioskowanych czynności (cel, opis i uzasadnienie przedsięwzięcia):

3. Opis czynności, na którą może być wydane zezwolenie (należy wskazać właściwe zakazy wymienione w załączniku nr 1 do wniosku):

– Nazwa gatunku lub gatunków, których będą dotyczyć działania, w języku łacińskim i polskim, jeżeli polska nazwa istnieje:

5. Liczba lub ilość osobników, których dotyczy wnioski, o ile jest to możliwe do ustalenia:

6. Wskazanie:

- a) miejsca: położenie administracyjne (nr działki, miejscowość, gmina),
- b) czasu: miesiąc i rok, kiedy będą wykonywane czynności,
- c) zagrożeń wynikających z wykonania wnioskowanych czynności dla gatunków objętych ochroną,
- d) sposobu wykonania czynności (w przypadku chwytania, odławiania lub zabijania zwierząt należy wskazać sposób, metodę i stosowane urządzenia):

7. Wskazanie podmiotu, który będzie chwycił lub zabijał zwierzęta:

Załączniki do wniosku o wydanie zezwolenia:

- 1) w przypadku badań naukowych należy załączyć założenia projektu badawczego;
- 2) w przypadku doświadczeń na zwierzętach należy załączyć pozytywną opinię Lokalnej Komisji Etycznej do Spraw Doświadczeń na Zwierzętach,
- 3) w przypadku inwestycji należy załączyć mapę sytuacyjną, raport o oddziaływaniu przedsięwzięcia na środowisko (w sytuacji gdy sporządzono) oraz decyzję o środowiskowych uwarunkowaniach (dla inwestycji, które wymagają wydania decyzji).

.....
Miejscowość, data

.....
Podpis (pieczętka) wnioskodawcy

Załącznik nr 1

Zakazy obowiązujące w stosunku do dziko występujących zwierząt gatunków objętych ochroną:

- 1) umyślnego zabijania¹⁾;
- 2) umyślnego okaleczania lub chwytania;
- 3) umyślnego niszczenia ich jaj, postaci młodocianych lub form rozwojowych¹⁾;
- 4) transportu;
- 6) zbierania, pozyskiwania, przetrzymywania, posiadania lub preparowania okazów gatunków;
- 7) niszczenia siedlisk lub ostoi²⁾, będących ich obszarem rozrodu, wychowu młodych, odpoczynku, migracji lub żerowania;
- 8) niszczenia gniazd³⁾, mrowisk, nor, legowisk, żeremi, tam, tarlisk, zimowisk lub innych schronień;
- 10) zbywania, oferowania do sprzedaży, wymiany, darowizny okazów gatunków;
- 11) wwożenia z zagranicy lub wywożenia poza granicę państwa okazów gatunków¹⁾;
- 12) umyślnego płoszenia lub niepokojenia;
- 13) umyślnego płoszenia lub niepokojenia w miejscach noclegu, w okresie lęgowym w miejscach rozrodu lub wychowu młodych lub w miejscach żerowania zgrupowań ptaków migrujących lub zimujących;
- 14) fotografowania, filmowania lub obserwacji, mogących powodować ich płoszenie lub niepokojenie⁴⁾;
- 15) umyślnego przemieszczania z miejsc regularnego przebywania na inne miejsca;
- 16) umyślnego wprowadzania do środowiska przyrodniczego¹⁾.

Zakazy obowiązujące w stosunku do gatunków innych niż dziko występujących zwierząt gatunków objętych ochroną:

- 1) umyślnego zabijania¹⁾;
- 2) umyślnego niszczenia ich jaj, postaci młodocianych lub form rozwojowych;
- 3) transportu;
- 5) przetrzymywania, posiadania lub preparowania okazów gatunków;

- 7) wwożenia z zagranicy lub wywożenia poza granicę państwa okazów gatunków¹⁾;
- 8) umyślnego wprowadzania do środowiska przyrodniczego¹⁾.

¹⁾ Zgodnie z art. 56 ust. 1 pkt 1 ww. ustawy w stosunku do gatunków objętych ochroną ścisłą zezwolenie na odstępstwo od wymienionych zakazów wydaje Generalny Dyrektor Ochrony Środowiska.

²⁾ Zgodnie z art. 5 pkt 12 ww. ustawy ostoja to miejsce o warunkach sprzyjających egzystencji zwierząt zagrożonych wyginięciem lub rzadkich gatunków.

³⁾ Zgodnie z § 8 Rozporządzenia Ministra Środowiska z dnia 12 października 2011 r. w sprawie ochrony gatunkowej zwierząt (Dz.U. nr 237, poz. 1419) wprowadzono odstępstwo dotyczące:

- 1) usuwania od dnia 16 października do końca lutego gniazd z budek dla ptaków i ssaków;
- 2) usuwania od dnia 16 października do końca lutego gniazd ptasich z obiektów budowlanych lub terenów zieleni, jeżeli wymagają tego względy bezpieczeństwa lub sanitarne.

⁴⁾ Zakaz dotyczy fotografowania, filmowania i obserwacji, mogących powodować płoszenie lub niepokojenie zwierząt, przy których nazwach w załączniku nr 1 do rozporządzenia zamieszczono znak (1).

Zgodnie z art. 56 ust. 1 pkt 2 ww. ustawy w stosunku do gatunków objętych ochroną ścisłą i częściową odstępstwo od wymienionych w art. 52 ust. 1 i 1a zakazów, na terenie obszaru wykraczającego poza obszar dwóch województw lub jeżeli ma to związek z działaniami podejmowanymi przez ministra właściwego do spraw środowiska, w tym dotyczącymi realizacji programu ochrony i zrównoważonego użytkowania różnorodności biologicznej, programów ochrony gatunków zagrożonych wyginięciem lub umów międzynarodowych, wydaje Generalny Dyrektor Ochrony Środowiska.

Zazwyczaj RDOŚ żąda, aby do wniosku dołączona była też opinia specjalisty o występowaniu na budynku gatunków chronionych, dlatego warto ją od razu mieć i złożyć jako załącznik do wniosku. Od momentu złożenia wniosku RDOŚ ma miesiąc, by go rozpatrzyć i ewentualnie wezwać do uzupełnienia braków. Warto więc zadbać o to, by wniosek od razu był kompletny, by nie przedłużać oczekiwań na zgodę RDOŚ o dodatkowy miesiąc, który urzędnicy mają znowu na decyzję po uzupełnieniu braków.

ROZDZIAŁ 6.

INTERWENCJE

Przyrodnicy starają się edukować społeczeństwo, informować inwestorów i wykonawców o konieczności ochrony ptaków i nietoperzy w budynkach. Należy podkreślić, że najważniejsze jest zapobieganie zagrożeniom, współpraca przyrodników z wykonawcami i inwestorami, opinie ornito- i chiropterologiczne wykonywane przed remontem, a nie interwencje, które są tylko doraźnym „gaszeniem pożaru”, gdy już dzieje się coś złego. Niestety działania prewencyjne nie wystarczają. Pomimo edukacji i powszechnie dostępnych informacji o tym, że w budynkach są chronione ptaki i nietoperze, zwierzęta te w czasie remontów często są żywcem zamurowywane, a ich siedliska są niszczone. Wtedy „gaszenie pożarów” jest konieczne. Będąc przyrodnikiem, czy po prostu człowiekiem lubiącym przyrodę i wrażliwym na cierpienie innych istot, można być dumnym z przeprowadzonej przez siebie interwencji w obronie zagrożonych w czasie remontu ptaków lub nietoperzy.

Interwencje są często stresujące, nieprzyjemne, ale bardzo potrzebne. Tam gdzie mają one miejsce, tam wykonawcy i inwestorzy uczą się, by przestrzegać przepisów, respektować prawa zwierząt, tam potem zamawiane i wykonywane są opinie ornito- i chiropterologiczne, które pomagają zapobiegać następnym tragediom ptaków i nietoperzy. Niestety doświadczenie pokazuje, że inwestorzy i wykonawcy uczą się respektowania życia zwierząt i przepisów prawa, które je chroni, dopiero wtedy, gdy ponoszą konsekwencje swoich nieprawidłowych i bezprawnych działań, gdy mają kłopoty, bo ktoś interweniował i nie pozwolił zamurować zwierząt w remontowanym budynku. W miastach, w których prowadzone były interwencje, by ratować ptaki lub nietoperze, tam gdzie ich problemami zajęli się ludzie, organizacje ekologiczne lub media, tam obecnie zwierzęta są lepiej chronione, a współpraca wykonawcy remontu z ornitologiem lub chiropterologiem staje się normą. W miejscowościach, gdzie jeszcze nikt o ptaki i nietoperze w budynkach się nie upomniał, niszczone są całe kolonie lęgowe i siedliska, zwierzęta są zabijane, a inwestorzy i wykonawcy odnoszą się do ich ochrony i przepisów prawa z lekceważeniem.

6.1. Jak uratować zagrożone ptaki i nietoperze i kto to może zrobić?

Każdy może uratować zagrożone zwierzęta, ponieważ prawo jest po ich i naszej stronie. Chcąc działać skutecznie, nie trzeba być przyrodnikiem, specjalistą. Najważniejsza jest determinacja, pewność siebie i wytrwałość. Należy także znać przepisy, na które trzeba będzie się powoływać oraz podstawowe zasady prowadzenia interwencji. Przepisy i zasady prowadzenia interwencji oraz przykłady

skutecznych interwencji przeprowadzonych przez „zwykłych obywateli” przedstawiamy w tym poradniku.

Kiedy myślimy o ochronie ptaków i nietoperzy w budynkach, pojawiają się różne pytania. Co zrobić, jeżeli inwestor ma opinię wykonaną przez specjalistę, stwierdzającą obecność ptaków lub nietoperzy na budynku, ale nie bierze tego pod uwagę prowadząc remont? Albo jeżeli w opinii napisane jest, że ptaków i nietoperzy w budynku nie ma, chociaż w rzeczywistości są? Jeżeli łamane jest prawo, to posiadanie przez inwestora lub wykonawcę opinii ornito- lub chiropterologicznej nic nie zmienia. Liczy się stan faktyczny, a nie ten opisany na papierze. Jeżeli widzimy chronione zwierzęta na budynku, a w opinii specjalisty jest informacja, że ich nie ma, to opinia ta została wykonana nierzetelnie lub nieuczciwie, a my w czasie interwencji możemy to wykazać. A co powinien zrobić przyrodnik, który po wykonaniu opinii ornito- lub chiropterologicznej stwierdza, że wbrew jego zaleceniom ptaki lub nietoperze są zagrożone zamurowaniem lub niszczone są ich siedliska? Powinien pamiętać, że obowiązuje go lojalność wobec polskiego prawa oraz wobec zwierząt i przyrody, a nie zleceniodawcy, dla którego wykonał inwentaryzację ptaków lub nietoperzy i któremu przekazał zalecenia, jak chronić zwierzęta. Jeżeli zatai, że jego zleceniodawca, remontując budynek, zabija zwierzęta lub niszczy siedliska, to jest współwinnym i współodpowiedzialnym za te bezprawne działania.

6.1.1. Zwyczajni mieszkańcy – aktywni obywatele

Nie tylko organizacje pozarządowe i instytucje państwowe starają się pomagać ptakom, nietoperzom czy szeroko pojętej przyrodzie. Niezwykle ważne są działania prywatnych osób. Dotyczy to przede wszystkim terenów, gdzie przyroda egzystuje w najbliższym sąsiedztwie człowieka, a więc między innymi ochrony ptaków i nietoperzy związanych z zabudowaniami. Będąc „tylko” mieszkańcem osiedla czy prywatnego budynku można mieć wpływ na los ptaków i nietoperzy, chronić przyrodę wokół siebie.

Aktywność obywatelska to podstawa ulepszania rzeczywistości, w której żyjemy. Aktywni obywatele piszą pisma do władz swoich spółdzielni mieszkaniowych. Naciskają, żeby wykonywane były opinie ornitologiczne i chiropterologiczne przed ociepleniami budynków, żeby było przestrzegane prawo chroniące ptaki i nietoperze, aby wieszane były dla nich budki, zachowywane ich siedliska i zieleń między budynkami. Właśnie w taki sposób, próbując lokalnie wpływać na swoje otoczenie i władze, poczynając od najniższego szczebla, można przygotować podatny grunt dla proprzyrodniczych działań organizacji ekologicznych.

Organizacje pozarządowe nie dadzą sobie rady, jeśli będą w nich działać tylko członkowie zarządu, pracownicy czy (zazwyczaj niewielka) grupa wolontariuszy.

Państwowe instytucje działające na rzecz ochrony przyrody (np. RDOŚ) zawsze mają więcej spraw niż są w stanie szybko załatwić ich pracownicy, a przecież zamurowywane zwierzęta nie mogą czekać na ratunek przez „urzędowe 30 dni”. Tylko lokalna aktywność „zwykłych” ludzi umożliwi skuteczną i sensowną ochronę przyrody na terenach zabudowanych. Zachęcamy więc do działania. Nie tylko interweniujcie, ale także występujcie z propozycjami, jak chronić ptaki w najbliższym otoczeniu – do rad osiedli, spółdzielni mieszkaniowych, deweloperów budujących w pobliżu Waszych domów nowe budynki. Proście swoje dzielnice, burmistrzów, wydziały ochrony środowiska o postawienie tablicy edukacyjnej o prawidłowym dokarmianiu ptaków lub o ochronie ptaków w budynkach. Korzystajcie ze wsparcia organizacji pozarządowych, ale nie bójcie się sami działać. To nic, jeżeli po pierwszym lub kolejnym piśmie spółdzielnia nadal nie powiesiła budek lęgowych. Naciskajcie dalej, poproście sąsiadów czy chociażby znajomych psiarzy (bo oni lubią zwierzęta) o podpisanie się pod Waszym pismem – im więcej Was będzie, tym większa będzie siła oddziaływania. Jeśli spółdzielnia mieszkaniowa, dzielnica, burmistrz nie chcą wesprzeć Waszej inicjatywy, napiszcie o tym do gazety, zaproście lokalną telewizję i pokażcie jej problem. Oddziaływanie mediów jest w takich przypadkach często niemal magiczne.

6.1.2. Rola mediów

Nie tylko działanie mieszkańców, władz i policji ma duży wpływ na los ptaków i nietoperzy bytujących w budynkach. Niezwykle ważna jest też rola mediów. Nagłaśnianie spraw związanych z ptakami w budynkach sprawia, że instytucje przeznaczone do ochrony przyrody, policja czy straż miejska działają sprawniej i szybciej, a mieszkańcy zyskują świadomość problemu i dowiadują się, jak mogą pomóc ptakom. Nieocenioną pomocą dla ptaków w budynkach był np. cykl audycji redaktor Ewy Podolskiej w radiu Tok FM. Artykuły o jerzykach i zagrożeniach związanych z nieprawidłowo przeprowadzanymi termomodernizacjami ukazywały się między innymi w Rzeczpospolitej, Polityce i w Gazecie Stołecznej. To dzięki nim udało się uratować niejedno chronione zwierzę przed zamurowaniem żywcem.

6.2. Jak skutecznie interweniować – zasady ogólne

Jeżeli stwierdzimy, że remont budynku zagraża ptakom lub nietoperzom, powinniśmy interweniować. Interwencję może przeprowadzić każdy. Ważnym warunkiem powodzenia interwencji jest współpraca. Jeżeli aktywni obywatele współpracują z przyrodnikami, urzędnikami i funkcjonariuszami policji lub straży miejskiej, to najprawdopodobniej uda się ocalić zagrożone zwierzęta. Oprócz zgłoszenia problemu do organizacji zajmujących się ochroną zwierząt lub przyrody trzeba osobiście skierować sprawę do właściwych organów, nie tylko poinformować je, ale potem tak-

że pilnować, żeby instytucje lub służby podejmowały stosowne działania. Należy też monitorować w terenie, co rzeczywiście dzieje się na budynku. Inwestor i wykonawca często są bardzo mili, obiecują, że zmodyfikują prace, uszanują ptaki i nietoperze. Przez telefon mówią nam, że już dostosowali się do naszych zaleceń, zdjęli rusztowania, omijają ścianę z kolonią jerzyka... a potem okazuje się, że sytuacja wygląda zupełnie inaczej: wykonawcy prowadzą prace tak, jak wcześniej, a zwierzęta giną.

Zasady skutecznej interwencji

- **Rób zdjęcia** (np. gniazda, ptaki przy nich, ewentualne niszczenie/zamurowywanie oraz to samo sfotografowane w szerszym kontekście tła: budynku, ulicy), żeby mieć dowody na gnieźdzenie się ptaków i/lub na popełnianie przestępstwa.
- **Nie bądź jedynym świadkiem**, że ptaki są w budynku. Świadców powinno być kilku, najlepiej jak najbardziej kompetentnych i wiarygodnych, jak np.: przyrodnicy, służby mundurowe (np. straż miejska, policja – ważne aby funkcjonariusze zrobili notatkę z interwencji), ktoś znany, powszechnie szanowany.
- **Policja lub straż miejska ma obowiązek przyjechać na interwencję.** Straż miejska to organ powołany do ochrony porządku publicznego. Jest uprawniona do ścigania wykroczeń i występowania z wnioskiem o ukaranie do sądu. Policja może i powinna zajmować się wszelkimi przejawami łamania prawa: wykroczeniami i przestępstwami. Przykładowo: jeżeli nawet policjant nie jest pewien, czy rzeczywiście robotnik na budynku nie ma prawa niszczyć gniazd jaskółek albo też czy w tych gniazdach są pisklęta – to i tak do wyjaśnienia sprawy musi nakazać przerwanie niszczenia. Podobnie jeśli informujemy, że w stropodachu są ptaki i zginą zamknięte kratkami, to policja do wyjaśnienia sprawy powinna powstrzymać zamykanie otworów wentylacyjnych stropodachu. Jeżeli straż miejska mówi nam, że nie może jakichś działań podjąć sama, to powinna wezwać policję. Trzeba zawsze spisać numery służbowe i nazwiska funkcjonariuszy, którzy przyjadą na nasze wezwanie. Ich dane mogą być nam potem przydatne, jeżeli np. sprawa trafi do sądu i będą potrzebni świadkowie lub jeżeli będziemy chcieli sprawdzić, co funkcjonariusze zrobili albo będziemy zmuszeni interweniować, jeżeli nie zrobią nic.
- **Należy ułatwić funkcjonariuszom interwencję:** wskazać, gdzie są zagrożone zwierzęta, wyjaśnić sytuację i pokazać (a najlepiej dać wydrukowane) przepisy, które dotyczą danej sytuacji (patrz: Rozdział 5) np. płoszenia ptaków itp. Policja i straż miejska zazwyczaj nie znają przepisów chroniących zwierzęta i przyrodę, ale to nie znaczy, że mają prawo je zlekceważyć. Dzięki otrzymaniu od nas wyciągu z aktów prawnych funkcjonariusz będzie wiedział, na jakich

przepisach może się oprzeć i będzie mógł nam skuteczniej pomóc. W razie gdyby zwierzęta były zamurowane np. w stropodachu, **funkcjonariusze mogą je uwolnić, powołując się na sytuację wyższej konieczności** (były już takie przypadki z zamurowanymi ptakami lub np. uwięzionymi w autach w czasie upału psami). Następnie policja/straż miejska powinna skierować sprawę do sądu.

- **Poinformuj o zagrożonych ptakach prasę i inne media**, jest to bardzo skuteczne!
- **Monitoruj stale sytuację na budynku, nie wierz wykonawcy lub inwestorowi**, który mówi Ci przez telefon, że już wszystko jest w porządku, rusztowania zdjęte, a ptaki bezpieczne.
- **Współpracuj z jak największą rzeszą ludzi, organizacji i instytucji**. Trudno jest działać samemu, dlatego znajdź sojuszników. Koniecznie miej w okolicy budynku kogoś, kto będzie miał na niego stałe baczenie. Poproś o pomoc mieszkańców budynku lub budynków okolicznych. Może pomoże np. osoba, która wyszła przed blok z psem (pewnie lubi zwierzęta). Opisz sytuację w mailu i wyślij do Powiatowego Inspektoratu Nadzoru Budowlanego (PINB), Regionalnej Dyrekcji Ochrony Środowiska (RDOŚ), Wydziału Ochrony Środowiska dzielnicy lub gminy (WOŚ), do organizacji ekologicznych i prozwierzęcych, na ptasie listy mailowe i grupy „ptakowobudynkowe” na portalach społecznościowych, takich jak Facebook.

6.3. Interwencja krok po kroku, gdy zagrożenie jest bezpośrednie

Co zrobić, jeżeli w tej chwili lub za chwilę ptaki lub nietoperze zostaną zamurowane, lub gniazda zniszczone?

Natychmiast dokumentuj sytuację (zdjęcia) i **jednocześnie poinformuj** (najlepiej idź z kimś, będziesz mieć świadka) kierownika budowy o problemie (zagrożone chronione zwierzęta, uwarunkowania prawne itd.) i konieczności wstrzymania prac w tym miejscu budynku, gdzie są ptaki lub nietoperze. Można od razu wezwać policję i straż miejską, by mieć świadków oraz asystę w razie nieprzyjemnej sytuacji z pracownikami firmy budowlanej. **Jeżeli ekipa budowlana i inwestor nie chcą uszanować prawa oraz życia zwierząt, to na pewno należy wezwać policję i straż miejską.** W Warszawie najlepiej wezwać specjalną jednostkę straży miejskiej ds. dotyczących zwierząt (tzw. Patrol Eko). Dalej należy postępować, jak opisano w podrozdziale 6.4.

W przypadku uwięzionych w budynkach ptaków czas odgrywa decydującą rolę. Trzeba cały czas „trzymać rękę na pulsie”, tzn.:

- monitorować, co się dzieje na budynku, jak postępują prace, jaka jest sytuacja ptaków,

- pilnować, co zrobiły poszczególne organy w danej sprawie, dzwonić, pytać, interesować się, bo wtedy szybkość i skuteczność całej akcji znaczenie wzrasta.

6.4. Interwencja krok po kroku, gdy przewidujemy zagrożenie dla zwierząt

Co robić, jeżeli prace są prowadzone na budynku, gdzie są ptaki lub nietoperze i przewidujemy, że im zagrażą? **Jak najszybciej poinformuj wykonawcę i inwestora** (np. prezesa spółdzielni i/lub administrację nieruchomości) **o ptakach/nietoperzach w budynku i przepisach prawa**. Informację najlepiej przekazać osobiście, przy świadkach. Można od razu skorzystać ze wsparcia w postaci obecności policji lub straży miejskiej, której uprzednio tłumaczymy na czym polega problem. Tą samą informację powinno się mieć ze sobą w formie pisemnej i złożyć u informowanej osoby. Na kopii pisma osoba informowana powinna podpisać **potwierdzenie odbioru z datą**. Potwierdzenie odbioru można uzyskać także, wysyłając pismo pocztą za potwierdzeniem odbioru lub listem poleconym. Najszybciej i najlepiej jest prowadzić korespondencję **drogą mailową**, dbając o zachowanie kopii e-maili oraz ewentualnie wysyłając oryginały pism pocztą listami poleconymi. Dzięki świadkom i potwierdzeniom pisemnym inwestor i wykonawca nie będą mogli udawać, że nie wiedzieli o ptakach w budynku lub nie znali prawa, które je chroni. Wszystkie ww. pisma trzeba **złożyć do wiadomości** Powiatowego Inspektoratu Nadzoru Budowlanego (PINB), Regionalnej Dyrekcji Ochrony Środowiska (RDOŚ), Wydziału Ochrony Środowiska (WOŚ) dzielnicy lub gminy, lokalnych organizacji ekologicznych. Dobrze jest od razu wysłać ww. pisma **e-mailem do mediów**.

Informację o zagrożeniu zwierząt chronionych w budynku przez prace remontowe **należy wysłać mailem oraz listem poleconym** do:

- Powiatowego Inspektoratu Nadzoru Budowlanego (PINB),
- Regionalnej Dyrekcji Ochrony Środowiska (RDOŚ),
- Wydziału Ochrony Środowiska dzielnicy lub gminy (WOŚ),
- Lokalnych organizacji zajmujących się ochroną zwierząt lub przyrody.

Dobrze jest od razu wysłać ww. informacje do wiadomości (e-mailem) **do mediów**.

Jeżeli poinformowany wykonawca i inwestor nie chcą uszanować prawa i życia zwierząt i zmodyfikować przebiegu prac, należy ponownie wezwać straż miejską (w Warszawie najlepiej Patrol Eko) i policję. Dobrze jest sprawę zgłosić także dzielnicowemu – dane kontaktowe powinny się znajdować na tablicy informacyjnej wywieszanej na klatce schodowej w budynku. Ponownie trzeba poinformować telefonicznie i pisemnie (dostarczyć osobiście lub poleconym) PINB, RDOŚ i WOŚ danej gminy/dzielnicy o zagrożeniu zwierząt w budynku. Zażądać od PINB pisemnie (email

i list polecony) natychmiastowego wstrzymania prac (podając podstawę prawną) i ewentualnie przeprowadzenia wizji lokalnej przez inspektora PINB. W wizji lokalnej trzeba wziąć udział i pokazać w terenie gdzie zwierzęta są zagrożone. Dobrze jest też dodatkowo przeprowadzić rozmowę telefoniczną z właściwym inspektorem z PINB i wyjaśnić mu dokładnie i rzeczowo sytuację.

Co zrobić, jeżeli wykonawca/inwestor poprosi nas o kontakt do ornitologa/chiropterologa? Czasami skutkiem naszej interwencji jest chęć współpracy wykonawcy i inwestora ze specjalistą, przyrodnikiem, który doradzi jak przeprowadzić remont zgodnie z prawem, które chroni ptaki i nietoperze. Możemy zostać poproszeni o kontakt do takiego specjalisty. Najlepiej jest wtedy podać kontakty do kilku organizacji zajmujących się ochroną ptaków i nietoperzy lub przynajmniej kilku specjalistów. Dzięki temu nie będziemy posądzeni o to, że interweniowaliśmy, aby „ktoś na tym zarobił”.

6.5. Kto może lub musi pomóc ptakom i nietoperzom zagrożonym w czasie remontu?

Chcąc ochronić ptaki, nietoperze i ich siedliska przed zniszczeniem w czasie remontu budynku powinniśmy wiedzieć, kto musi i kto może nam pomóc. Są instytucje, które muszą podjąć działania, są organizacje, które mogą, ale nie mają obowiązku nam pomóc. Regionalna Dyrekcja Ochrony Środowiska to nasz naturalny sojusznik, ponieważ jest to instytucja powołana do ochrony przyrody. Pomocy możemy oczekiwać także od wydziałów ochrony środowiska dzielnic, urzędów miast lub gmin. Poniżej opisane zostały obowiązki innych ważnych, a może mniej oczywistych sojuszników w interwencjach mających na celu ratowanie ptaków i nietoperzy oraz ich siedlisk.

6.5.1. PINB ma obowiązek wstrzymania prac, które zagrażają ptakom lub nietoperzom

Powiatowy Inspektorat Nadzoru Budowlanego (PINB) ma obowiązek wstrzymania prac ociepleniowych lub innych prac budowlanych (np. rozbiórki), które zagrażają środowisku. Taka sytuacja ma miejsce, gdy w ocieplanym budynku zagrożone są nietoperze lub gniazdujące tam ptaki. Jeśli PINB nie wykona swojego obowiązku, powinien ponieść konsekwencje. Organem, który może wyciągnąć konsekwencje, jest sąd. Przykładem może być sprawa, która miała miejsce w 2009 r. na warszawskim Tarchominie. Stołeczne Towarzystwo Ochrony Ptaków próbowało uratować kolonię jerzyka w ocieplanym budynku. Mieszkańcy osiedla alarmowali i prosili o pomoc. W sprawę włączył się Wydział Ochrony Środowiska dzielnicy oraz Regionalna Dyrekcja Ochrony Środowiska. Na miejsce przyjeżdżała telewizja, sprawa była omawiana w radiu. Prace postępowały, ptaki w kolejnych miesiącach były płoszone, zamy-

kano im dostęp do stropodachu, w którym się gnieździły. Wspólnota mieszkaniowa i wykonawca lekceważyli prawo oraz życie ptaków. PINB umywał ręce i odmawiał podjęcia działań, do których był zobowiązany. Zareagował na tę sytuację prawnik z fundacji Lex Animals. Usłyszał o zagrożonych jerzykach i bezczynności PINB i podał ten organ do sądu. Postępowanie przeciwko PINB prowadziła policja i prokuratura. Dyrektor warszawskiego PINB jako oskarżony musiał się stawić na wielu rozprawach. Od tego czasu warszawski PINB szybko i sprawnie wstrzymuje prace budowlane, gdy zagrażają one chronionym zwierzętom. Cennej interpretacji przepisów nakazujących PINB-owi wstrzymanie prac budowlanych zagrażających gatunkom chronionym dokonał prof. Wojciech Radecki („Paragraf i środowisko – Jerzyki” Aura nr 4/2010, s. 36). Można ją znaleźć m.in. na stronie Stołecznego Towarzystwa Ochrony Ptaków www.stop.eko.org.pl.

6.5.2. Straż miejska i jej uprawnienia

Funkcjonowanie straży miejskich (gminnych) reguluje ustawa z dnia 29 sierpnia 1997 r. o strażach gminnych (t.j. Dz.U. 2013, poz. 1383, ze zm.). Zadanie straży określa art. 10. 1. „Straż wykonuje zadania w zakresie ochrony porządku publicznego wynikające z ustaw i aktów prawa miejscowego”. Ministerstwo Spraw Wewnętrznych i Administracji wydało w roku 2004 publikację „Straże gminne (miejskie) – zbiór opinii prawnych”. Wyjaśnia ona znaczenie ww. art. 10. (cyt.): „(...) biorąc pod uwagę zakres działalności strażników gminnych (miejskich) oraz intencje prawodawcy w stosunku do straży, należy stwierdzić, iż sporadycznie zdarzające się **przypadki zawężania uprawnień straży gminnych (miejskich) do niektórych kategorii wykroczeń (np. do wykroczeń za które strażnicy gminni mogą nakładać grzywny w drodze mandatu karnego) jest sprzeczne z obowiązującymi przepisami. Pojęcie „porządku publicznego” i „spokoju publicznego” należy rozumieć w szerokim znaczeniu. Generalnie straż gminna (miejska) jako organ powołany do ochrony porządku publicznego jest uprawniona w zakresie swego działania do ścigania wykroczeń i występowania z wnioskiem o ukaranie do sądu. Dodatkowo wobec niektórych kategorii wykroczeń strażnicy gminni (miejscy) mają prawo do nakładania grzywien w drodze mandatu karnego”.**

W przypadku gdy strażnik miejski uzna, że nie ma wystarczających uprawnień, aby interweniować, gdy czyjeś niezgodne z prawem działania zagrażają zwierzętom, zawsze może wezwać policję.

6.5.3. Co zrobić, jeśli urzędnik lub funkcjonariusz nie chce zareagować

Co zrobić, jeśli urzędnik lub funkcjonariusz nie chce zareagować w przypadku łamania prawa chroniącego zwierzęta? W razie niepowodzenia na poziomie pod-

stawowym (funkcjonariusza lub urzędnika niskiego szczebla) od razu zwracamy się do przełożonych tych osób, a następnie do instancji nadrzędnej, tj. odpowiednio, np. Głównego Urzędu Nadzoru Budowlanego, Komendanta Straży Miejskiej lub Policji, Prokuratora Rejonowego itp.

Jeżeli funkcjonariusz publiczny (którym jest w rozumieniu art. 231 kodeksu karnego np. organ nadzoru budowlanego, tj. dyrektor PINB) nie wypełni swoich obowiązków, może zostać podany do sądu, np. przez organizację ekologiczną albo obywatela, który domagał się od takiego funkcjonariusza działania. Funkcjonariusz publiczny, który nie dopełniając swoich obowiązków, działa na szkodę interesu publicznego (jakim jest ochrona środowiska), dopuszcza się przestępstwa z art. 231 par. 1 kodeksu karnego. Grozi mu za to kara pozbawienia wolności do lat 3.

6.5.4. Organizacje ekologiczne

Pomóc w interwencji ratującej zwierzęta może organizacja zajmująca się ochroną przyrody lub zwierząt, np. lokalna grupa Ogólnopolskiego Towarzystwa Ochrony Ptaków, Ptaków Polskich, oddział Towarzystwa Opieki nad Zwierzętami lub OTOZ Animals, PTOPI Salamandra. Działania i żądania organizacji pozarządowej są często (np. przez PINB) traktowane poważniej niż działania „zwykłego obywatela”. Jeżeli organizacja taka nie ma doświadczenia w podobnych sprawach, warto podzielić się z nią poradnikiem interwencyjnym i wyciągiem z przepisów. Organizacja ekologiczna może udzielić wsparcia w działaniach na rzecz ochrony zwierząt, jednak pamiętajmy, że nie ma takiego obowiązku i nie zawsze ma możliwość pomóc, podczas gdy urzędnicy i funkcjonariusze taki obowiązek mają.

6.6. Przykładowe interwencje

Żeby ratować zagrożone zamurowaniem zwierzęta, NIE trzeba być przyrodnikiem ani nawet korzystać ze wsparcia organizacji ekologicznej. Na dowód tego przedstawiamy kilka interwencji, które zakończyły się sukcesem.

• Uratowane kawki i pustułki w Tychach

Jako pierwszą przedstawiamy, interwencję z Tych, opisaną nam przez pewnego lekarza pediatrę, któremu drogie jest ptasie życie. Ponieważ ma chęć i odwagę, by działać, udało mu się ocalić więcej ptaków niż niejednemu zawodowemu ornitologowi. Jak widać na przykładzie tej historii: jeżeli PINB (Powiatowy Inspektorat Nadzoru Budowlanego) nie chce pomóc zagrożonym ptakom, warto interweniować wyżej, w GUNB (Główny Urząd Nadzoru Budowlanego). Podobnie, jeżeli niekompetencją wykaże się policja – należy interweniować wyżej, jeżeli zaś nie wykona swoich obowiązków RDOŚ – interweniować trzeba w GDOŚ-u. Oto relacja z interwencji

nieprofesjonalisty i nie-ornitologa w obronie ptaków gnieźdzących się w remontowanym budynku.

Mieszkam w Tychach, w jednym z trzypiętrowych bloków, obok których stoi niewielki wieżowiec. Rok temu pomyślałem sobie – niebawem przyjdzie czas, że zaczną go ocieplać i będzie pewnie problem. No i stało się. W drugiej połowie kwietnia, kiedy wracałem z pracy, zobaczyłem jak rozstawiają rusztowania. Praca szła bardzo szybko, bo rusztowania urosły pod sam dach w dwa dni. Niestety zaczęli akurat od tej strony, gdzie znajdowały się otwarte otwory wentylacyjne, a w nich leży kawek i pustulek.

Co i jak zrobiłem, po kolei

1. W dniu, gdy przyjechały rusztowania, zacząłem obserwować i fotografować budynek pod kątem gniazd. Chciałem zapytać kogoś z mieszkańców o szczegóły robót, bo na placu budowy nie powiesili tablicy informacyjnej – tu mój błąd, bo nie wiedziałem, że powinienem brak tablicy udokumentować i zgłosić do nadzoru budowlanego. Tablica zawisła dopiero po kilku dniach. Gdy obserwowałem budynek, z klatki wyszedł człowiek, którego zapytałem, czy będzie się tu odbywać termomodernizacja, bo na budynku gniazdują ptaki i jest środek sezonu lęgowego. Mężczyzna się mocno zdenerwował i okazało się po chwili, że jest prezesem wspólnoty mieszkaniowej – czyli inwestorem. No i się zaczęło – „co pana ptaki interesują, niech pan sobie odpuści” itd. Po chwili udało mi się z nim w miarę normalnie porozmawiać i okazało się, że prezes nie miał pojęcia lub nie chciał mieć o tym, jak się prowadzi tego typu inwestycję. W wydziale architektury kazali mi tylko powiesić kilka budek po remoncie i tyle. Zero zgód z RDOŚ na zniszczenie siedlisk czy gniazd ptasich etc. **Dostałem od prezesa propozycję żeby sprawę załatwić po cichu i przymknąć na wszystko oko.**

2. Na drugi dzień zadzwoniłem do RDOŚ, aby potwierdzić, że prace są nielegalne, nie występowano o odpowiednie zezwolenia itd. Następnie poszedłem zapytać budowlanców, jako zwykły przechodzień, co z ptakami na gniazdach. Na pytanie, czy będą je zrzucać – nie zaprzeczyli. Podszedłem do kierownika budowy i przedstawiłem się z moją legitymacją OTOP-u. Pan inżynier najpierw zaczął mi wmawiać, że już tutaj byli ekologdzy i wszystko jest załatwione, a następnie zaczął mnie wyśmiewać i zbywać. Udałem się więc na komisariat, który znajduje się na wprost tego wieżowca. Oficer dyżurny bardzo poważnie potraktował sprawę i ustaliliśmy, że na miejsce wyślą patrol, który sporządzi notatkę i porozmawia z kierownikiem budowy. Chciałem, żeby wiedzieli, jak poważna jest to sytuacja i to poskutkowało.

3. Skontaktowałem się również z Panią Aleksandrą Trzaską z Dąbrowy Górniczej, która aktywnie działa na rzecz ptaków na budynkach. Pani Ola zadzwoniła do spółdzielni zarządzającej budynkiem i poinformowała o tym, że prace prowadzą nielegalnie i muszą zamówić natychmiast opinię ornitologiczną. Było to bardzo pomocne, ponieważ pracują do 15.00 i nie byłem w stanie wszystkiego od ręki sam załatwić, a czas gonił – prace postępowały. Płoszone ptaki krążyły nad dachem budynku.

Wszystkie powyższe działania przyniosły skutek – prace od tej pory nadzorował ornitolog, rusztowania nie dochodziły do otworów wentylacyjnych, ponadto szybko je złożyli, aby rozstawić je po drugiej stronie budynku, gdzie nie było gniazdujących ptaków. Chciałbym również wspomnieć o kontakcie z Powiatowym Inspektorem Nadzoru Budowlanego. Najpierw zadzwoniłem aby zapytać, co można zrobić, gdy termomodernizacja rozpoczyna się nielegalnie w sezonie lęgowym. Pan inspektor mnie wyśmiał i powiedział, że to nie jego kompetencje. „Skoro urząd miasta wydał zgodę na prace, to musi być wszystko prowadzone prawidłowo” – takie były słowa inspektora. Powiedział również, że nie przyjmie w tej sprawie żadnego wniosku, co mnie strasznie wzburzyło. Zadzwoniłem do Głównego Urzędu Nadzoru Budowlanego ze skargą. Tam bardzo rzetelnie mnie poinformowano, że powiatowy inspektor nadzoru budowlanego musi przyjąć każdy wniosek oraz że to właśnie jego obowiązek, aby nieprawidłowości przy termomodernizacji weryfikować. Kiedy owego pana inspektora odwiedziłem osobiście, poinformowałem go o jego zakresie obowiązków i wyjaśniłem, jakie będą konsekwencje, jeśli nic nie zrobi.

Warto interweniować i domagać się respektowania przepisów, które chronią ptaki i ich siedliska na budynkach, z własnego doświadczenia wiem, że każdy, kto zechce coś w tej sprawie zrobić, może w istotny sposób wpłynąć na los miejskich ptaków.

Ostatecznie wszystkie ptaki z sukcesem wyprowadziły lęgi, a po termomodernizacji powieszono budki dla kawek i pustulek.

Relacja z interwencji: Dawid Ciemięga



Fot. 135. Remontowany blok (DC)



Fot. 136. Budka lęgowa dla pustulek zawieszona po remoncie (DC)

Kolejne udane interwencje, opisane poniżej, zostały przeprowadzone przez mieszkanki Warszawy, przy niewielkim wsparciu Stołecznego Towarzystwa Ochrony Ptaków.

• **Ratowanie pary jerzyków z ul. Dzielnej 9**

W 2009 roku na ul. Dzielnej 9 lęg jerzyka został uratowany przez stanowczą postawę jednej z lokatorek budynku. Zauważyła, że w budce przeznaczonej dla szpaków, którą zawiesiła na swoim oknie, zagnieździły się jerzyki. Właśnie rozpoczynał się remont elewacji. Wezwana na miejsce przedstawicielka STOPu zajrzała do budki i potwierdziła, że znajdują się w niej jaja złożone przez jerzyka. STOP poinformował więc wykonawcę i administrację budynku, jak w czasie remontu elewacji ochronić lęg tego ściśle chronionego gatunku. Właścicielka budki na miejscu pilnowała, aby prace na elewacji były prowadzone zgodnie z zaleceniami i nie uszkodziły lęgu. W końcu młode jerzyki pomyślnie opuściły budkę i odleciały na zimowiska do Afryki.

• **Uwięzione pisklęta kawki – interwencja mieszkanki Grochowa**

Doskonały przykład skuteczności działania na rzecz zwierząt dała odważna i zdeterminowana mieszkanka warszawskiego Grochowa. Pani Karolina Jacek jest doskonałym dowodem na to, że aktywność obywatelska w połączeniu ze świadomością swoich praw i egzekwowaniem obowiązków instytucji sprawia, że osiąga się pożądany efekt. W połowie czerwca 2013 r. pani Karolina zgłosiła się po pomoc do STOP-u. Zaobserwowała zamknięte kratką gniazdo kawek, gdzie uwięzione były żywe pisklęta. Otrzymała od nas poradę, jak działać oraz link do wyciągu z przepisów prawa i poradnika interwencyjnego. Pani Karolina nie jest typem roszczeniowej osoby, jakie bardzo często zgłaszają się po pomoc do organizacji pozarządowych.

Nie żądała „To wy jesteście od tego, żeby to załatwić, więc to zróbcie!”. Rozumiała, że mała organizacja, której działanie oparte jest przede wszystkim na wolontariacie, nie mająca pracowników ani funduszy na ich zatrudnienie może przede wszystkim pełnić funkcję doradczą i pomocniczą w interwencjach aktywnych obywateli, wrażliwych na krzywdę zwierząt. Pani Karolina korzystając z naszych porad, sama doskonale sobie poradziła. Oto jej relacja z interwencji, która doprowadziła do uratowania uwięzionych piskląt kawki:

W przychodni na ul. Kickiego 24 w Warszawie administrator budynku kazał zablokować wejście do gniazda kawek. Ptaki mają tam gniazdo od trzech lat, wydziobały dziurę w elewacji i mają duże gniazdo wewnątrz budynku, odchowaly już kilka pokoleń piskląt. Po zatankaniu kratką wejścia do gniazda kawki rozpaczliwie usiłowały przez dwa dni dostać się do środka, gdzie były żywe pisklęta. Wydziobały dziurę, przez którą dokarmiały młode. Niestety zauważyłam to dopiero w piątek, a od czwartku ptaki nie mogły dostać się do środka. Najpierw poszukałam informacji w Internecie i poszukałam pomocy w STOP-ie. Poszłam do przychodni, ale kierowniczkę już nie było, ustaliłam, gdzie jest administrator budynku, ale ten również już nie odbierał telefonu.

*Zadzwońłam do straży miejskiej z prośbą o interwencję. Dzwoniłam jeszcze kilkakrotnie, ponieważ przyjazd bardzo się przedłużał. W końcu przyjechali około godziny 20.30, ale było już za późno na zorganizowanie pomocy. Obiecali, że przyjadą rano i będą interweniować. Rano patrol przyjechał ponownie. Z powodu braku możliwości skontaktowania się z administratorem, na wezwanie straży miejskiej udało się sprowadzić firmę wykonującą usługi na wysokościach i udało się odblokować wejście do gniazda oraz dostęp do jeszcze żywych piskląt. Mam nadzieję, że administrator poniesie konsekwencje swojego bezmyślnego działania. Strażnicy obiecali, że w poniedziałek skontaktują się z administracją w tej sprawie. Dodam jeszcze, że bardzo jestem zadowolona z działania straży miejskiej, natomiast muszę przyznać, że **ważny jest upór i konsekwencja w działaniu, aby doszło do skutecznej interwencji. Trzeba się przypominać, stanowczo żądać działań, no i przede wszystkim być na miejscu. Nie wystarczy zgłosić sprawę, należy jeszcze pokazać miejsce i opowiedzieć o sprawie.***

Relacja z interwencji: Karolina Jacek

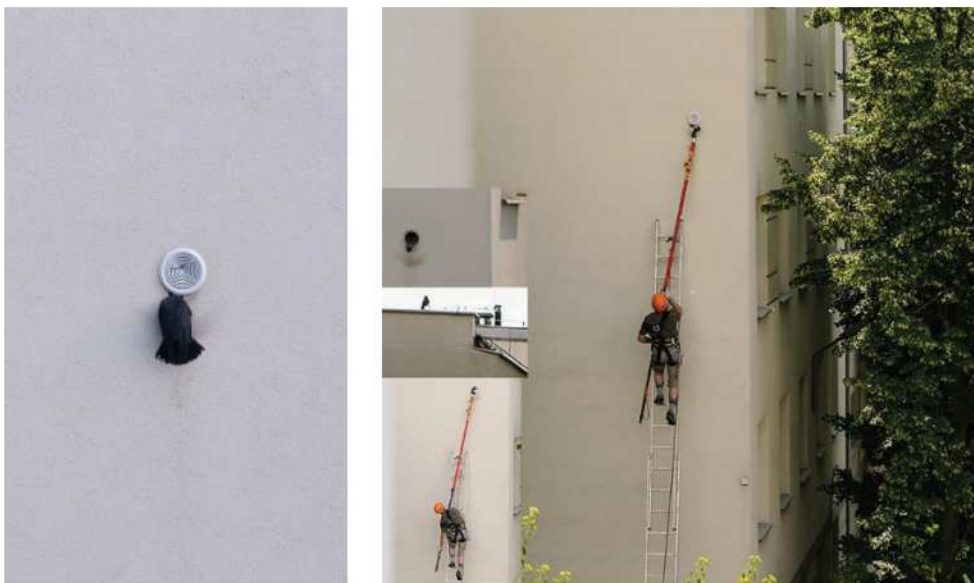

Fot. 137. Kawka próbująca dostać się do zakratowanego gniazda i operacja odblokowywania dostępu do niego (KJ)

6.7. Przykładowe pisma interwencyjne

Poniżej zamieszczamy przykłady pism interwencyjnych oraz jedną z odpowiedzi PINB, mając nadzieję, że ułatwią one interwencje prowadzone przez użytkowników niniejszego poradnika.

Interwencja w Warszawie – zagrożone lęgi ptaków w remontowanym budynku

Adres korespondencyjny:
ul. Czeska 15 a lok. 5
03-902 Warszawa
Tel. 519-185-668
info@stop.most.org.pl
www.stop.most.org.pl



Warszawa, 23.05.2013

Powiatowy Inspektorat Nadzoru Budowlanego dla m.st. Warszawy
ul. Bagatela 14, 00-585 Warszawa

Stołeczne Towarzystwo Ochrony Ptaków informuje, że w remontowanym budynku przy ul. [REDAKTOR] w Warszawie odbywają się lęgi objętego ścisłą ochroną gatunkową wróbla, *Passer domesticus*. Prawdopodobne jest też gniazdowanie innych gatunków objętych ścisłą ochroną (jerzyki, sikory, mazurki). **Sytuacja ta nakłada na inwestora oraz wykonawcę szereg ograniczeń wynikających z przepisów obowiązującego w Polsce prawa.** Ptaki te korzystają z gniazd do około końca sierpnia. **Do-piero po tym terminie możliwe jest zgodne z prawem prowadzenie jakichkolwiek prac remontowych lub budowlanych w pobliżu gniazd.**

Obecnie gniazda na ścianie północnej zostały zastawione rusztowaniami (stan wg wizji lokalnej z dn. 22.05.br.) i są zaklejane styropianem, co nie tylko utrudnia lub uniemożliwia wróblom normalne z nich korzystanie, ale spowoduje śmierć zaklejonych żywcem piskląt w gniazdach. Sytuacja taka oznacza łamanie przepisów prawa przez wykonawcę prac, prace te zagrażają środowisku, a więc PINB ma obowiązek je wstrzymać.

Prowadzenie prac w pobliżu gniazd lub zniszczenie gniazd jest niezgodne z prawem. **Prace prowadzone przy gniazdach ptaków powodują, że dorosłe ptaki są płoszone, a pisklęta w gniazdach narażone są na śmierć z głodu.** Oznaczałoby to, że naruszone są m.in. następujące przepisy prawa: art. 52 ustawy o ochronie przyrody z dn. 16 kwietnia 2004 (Dz.U. 2009 nr 151, poz. 1220 ze zm.), par. 7 rozporządzenia Ministra Środowiska z dnia 12 października 2011 r. w sprawie ochrony gatunkowej zwierząt (Dz.U. 2011 nr 237 poz. 1419), a co za tym idzie nie przestrzegany jest art. 22 ust. 1 pkt. 1 ustawy prawo budowlane z dnia 7 lipca 1994 (Dz.U. 2006 nr 156, poz. 118 ze zm.). Aby prowadzić prace w pobliżu gniazd, wykonawca lub

inwestor musi zwrócić się z wnioskiem do Generalnej Dyrekcji Ochrony Środowiska z wnioskiem o pozwolenie na płoszenie ptaków chronionych. Aby uzyskać zgodę na inne odstępstwa od zakazów obowiązujących wobec ściśle chronionych ptaków, konieczne jest uzyskanie zgody Regionalnej Dyrekcji Ochrony Środowiska. Inwestor nie posiada takich zgód.

Prowadzenie prac w pobliżu gniazd, zasłanianie ich rusztowaniami i siatkami oraz zaklejanie styropianem przy braku ww. zgód GDOŚ i RDOŚ jest niezgodne z prawem. **Prace zagrażające gniazdom są zagrożeniem dla środowiska i jako takie muszą być wstrzymane przez nadzór budowlany.** Ustawa prawo budowlane z dnia 7 lipca 1994 (Dz.U. 2006 nr 156, poz. 118 ze zm.) nakazuje dbałość o środowisko przyrodnicze w trakcie prowadzenia prac budowlanych. Nakłada szereg obowiązków o charakterze ius cogens (bezwzględnie obowiązujących) norm sankcjonujących, tj.:

art. 5. odnoszący się do prowadzenia budowy, m.in. zgodnie z zasadami ochrony środowiska;

art. 22 ust. 1 pkt. 1 mówiący, że do podstawowych obowiązków kierownika budowy należy zabezpieczenie elementów środowiska przyrodniczego na terenie budowy;

art. 50.1. stanowi, że właściwy organ wstrzymuje postanowieniem prowadzenie robót budowlanych wykonywanych w sposób mogący powodować zagrożenie środowiska.

Definicja legalna powołanej wyżej ustawy określa, że przez właściwy organ, który został w dotychczasowych przepisach powoływany należy rozumieć: organy administracji architektoniczno-budowlanej i nadzoru budowlanego, stosownie do ich właściwości. Art. 50 ust. 1 pkt. 2 oznacza, że właściwy organ (w tym przypadku PINB) musi wstrzymać prace, które zagrażają środowisku.

Prosimy zatem o natychmiastowe wstrzymanie przez PINB prac, które zagrażają ptakom gniazdującym w ww. budynku. Prace prowadzi:

Warszawa, tel.

Interwencja w Warszawie dotyczy: zagrożone lęgi ptaków w remontowanym budynku – reakcja PINB

POWIATOWY INSPEKTOR
NADZORU BUDOWLANEGO
dla m. st. Warszawy

PINB.IVOT.5141.120.2013.AŁ

Warszawa, dnia 29.05.2013r.

POSTANOWIENIE Nr IVOT/174/2013

Na podstawie art. 50 ust. 1 pkt 1 i 2, art. 83 ust.1 ustawy z dnia 07.07.1994r. Prawo budowlane (tekst jednolity: Dz. U. z 2010 Nr 243 poz. 1623 z późn. zm.) oraz art. 123 § 1 ustawy z dnia 14 czerwca 1960r. Kodeks postępowania administracyjnego (tekst jednolity: Dz.U. z 2013r., poz. 267), po stwierdzeniu prowadzenia robót budowlanych, polegających na dociepleniu budynku mieszkalnego wielorodzinnego na nieruchomości przy ul. _____ w Warszawie, bez wymaganego pozwolenia oraz w sposób mogący spowodować zagrożenie środowiska,

wstrzymuję prowadzenie robót budowlanych

polegających na ociepleniu budynku mieszkalnego wielorodzinnego w Warszawie przy ul. _____ prowadzonych przez właściciela obiektu tj. Spółdzielnię _____ z siedzibą w Warszawie, bez wymaganego pozwolenia oraz w sposób mogący spowodować zagrożenie środowiska

nakazuję

wykonanie niezbędnych zabezpieczeń terenu budowy. Roboty zabezpieczające wykonać pod nadzorem osoby posiadającej uprawnienia budowlane w odpowiednim zakresie.

oraz

nakładam na Spółdzielnię _____ z siedzibą w Warszawie obowiązek przedstawienia w Powiatowym Inspektoracie Nadzoru Budowlanego dla m. st. Warszawy z siedzibą przy ul. Bagatela 14, 00 - 585 Warszawa w terminie 30 dni od dnia doręczenia niniejszego postanowienia

1) opinii ornitologicznej wobec stwierdzonego występowania chronionych gatunków ptaków w budynku przy ul. _____ w Warszawie, która winna określić występujące siedliska chronionych gatunków ptaków. Opinia winna zawierać inwentaryzację gatunków ptaków chronionych oraz warunki określające możliwy termin do wykonywania robót budowlanych przy przedmiotowym budynku. Obowiązek winien być wykonany przez uprawnionego ornitologa.

W przypadku stwierdzenia występowania gatunków ptaków objętych ochroną ścisłą lub częściową należy uzyskać zezwolenie Regionalnego Dyrektora Ochrony Środowiska na czynności podlegające zakazom określonym w art 56 ust 1 pkt 2) ustawy z dnia 16 kwietnia 2004r. o ochronie przyrody (Dz. U. z 2009r. nr 151, 1220 - ze zm) tj. niszczenia gniazd i siedlisk ptaków oraz na ich umyślne płoszenie i niepokojenie - w przypadku braku możliwości wskazania rozwiązań alternatywnych.

Uzasadnienie

W związku z informacją przesłaną do tut. Urzędu przez Stołeczne Towarzystwo Ochrony Ptaków STOP z siedzibą w Warszawie - w sprawie wykonywania robót budowlanych polegających na ociepleniu budynku mieszkalnego wielorodzinnego przy ul. _____ w Warszawie z naruszeniem przepisu art. 52 Ustawy z dnia 16.04.2004r. o ochronie przyrody (tekst jednolity: Dz. U. z 2009r., nr 151, poz. 1220 z późn. zm.), przedstawiciel Powiatowego Inspektoratu Nadzoru Budowlanego dla m.st. Warszawy przeprowadził oględziny robót budowlanych prowadzonych na nieruchomości j.w.

Podczas oględzin stwierdzono wykonywanie na ww. budynku robót budowlanych polegających na ociepleniu ściany szczytowej budynku od północnej strony, tj. przy ścianie budynku ustawione rusztowania; do ściany przymocowano styropian. Inwestor nie przedłożył decyzji o pozwoleniu na roboty budowlane związane z ociepleniem budynku, Przedłożono zgłoszenie z 17.03.2011r. do Urzędu Miasta Stołecznego Warszawy dotyczące wykonania robót budowlanych polegających na malowaniu elewacji z drobną naprawą uszkodzonych tynków oraz naprawą uszkodzonych loggii.

Zgodnie z art. 29 ust. 2 pkt. 4 Pozwolenia na budowę nie wymaga wykonywanie robót budowlanych polegających na dociepleniu budynków o wysokości do 12 m.; Ponieważ wysokość przedmiotowego budynku wynosi powyżej 12 m., do wykonywania robót budowlanych polegających na dociepleniu budynku można przystąpić jedynie po uzyskaniu decyzji o pozwoleniu na ich realizację wydanej przez właściwy organ administracji architektoniczno- budowlanej.

Ponadto, zgodnie z zapisem art 52 ustawy z dnia 16 kwietnia 2004r. o ochronie przyrody (DZ. U. z 2009r nr 151. poz 1220 - ze zm.) w stosunku do dziko występujących zwierząt gatunków objętych ochroną gatunkową mogą być wprowadzone m. in, następujące zakazy: umyślnego zabijania, umyślnego okaleczania lub chwywania, umyślnego niszczenia ich jaj, postaci młodocianych lub form rozwojowych, niszczenia siedlisk lub ostoi, będących ich obszarem rozrodu, wychowu młodych, odpoczynku, migracji lub żerowania, niszczenia, usuwania lub uszkadzania gniazd, mrowisk, nor, legowisk, żeremi, tam, tarlisk, zimowisk lub innych schronień, umyślnego płoszenia lub niepokojenia oraz umyślnego płoszenia lub niepokojenia w miejscach noclegu, w okresie lęgowym w miejscach rozrodu lub wychowu młodych lub w miejscach żerowania zgrupowań ptaków migrujących lub zimujących.

Informacja o występowaniu w budynku gatunku ptaków objętych ochroną ścisłą tj. wróbla (oraz prawdopodobnie jerzyków, sikor i mazurków) obliuguje organ nadzoru budowlanego do podjęcia działań w ramach nadzoru budowlanego w trybie art 50 - 51 ustawy Prawo budowlane.

Stwierdzony stan wypełnia przesłankę normy prawnej zawartej w art. 50 ust.1 pkt 4 ustawy z dnia 7 lipca 1994r. - Prawo budowlane, który mówi, iż w przypadkach innych niż określone w art. 48 ust.1 lub w art. 49b właściwy organ wstrzymuje prowadzenie robót budowlanych wykonywanych bez pozwolenia na budowę lub w sposób mogący spowodować zagrożenie bezpieczeństwa ludzi lub mienia bądź zagrożenie środowiska.

Do wyjaśnienia sprawy niezbędnym jest nałożenie na inwestora tj. Spółdzielnię obowiązków przedłożenia opinii ornitologicznej w zakresie występowania chronionych gatunków ptaków w budynku oraz ewentualnie (w przypadku ich występowania) zezwolenia Regionalnego Dyrektora Ochrony Środowiska na czynności podlegające zakazom określonym w art 56 ust 1 pkt 2) ustawy z dnia 16 kwietnia 2004r. o ochronie przyrody (Dz. U. z 2009r. nr 151, 1220 - ze zm) w przypadku braku możliwości wskazania rozwiązań alternatywnych.

Ustalenia wynikające z przedłożonych dokumentów stanowić będą podstawę do podjęcia rozstrzygnięcia w sprawie robót budowlanych (ocieplenia) wykonywanych w budynku mieszkalnym wielorodzinnym przy ul. w Warszawie, w ramach posiadanych właściwości.

W związku z powyższym postanowiono jak w sentencji.

Postanowienie niniejsze traci ważność po upływie dwóch miesięcy od dnia doręczenia, jeżeli w tym terminie nie zostanie wydana decyzja o której mowa w art. 50a pkt 2 lub art. 51 ust. 1 wyżej cytowanej ustawy Prawo budowlane.

W myśl art. 143 wyżej cytowanej ustawy Kodeks postępowania administracyjnego wniesienie zażalenia nie wstrzymuje wykonania postanowienia.

Pouczenie:

Na postanowienie służy stronom zażalenie do Mazowieckiego Wojewódzkiego Inspektora Nadzoru Budowlanego w Warszawie, za pośrednictwem Powiatowego Inspektora Nadzoru Budowlanego dla m. st. Warszawy przy ul. Bagatela 14, 00-585 w Warszawie, w terminie w terminie 7 dni od dnia doręczenia.

Otrzymuje:

1. Spółdzielnia
ul. Warszawa
2. a/a

Do wiadomości:

1. Naczelnik Wydziału Ochrony Środowiska
w Dzielnicy Praga Południe, ul. Grochowska 274, 03-814 Warszawa
2. Urząd Miasta Stołecznego Warszawy
Wydział Architektury i Budownictwa
w Dzielnicy Praga Południe
3. Stołeczne Towarzystwo Ochrony Ptaków STOP
4. Regionalny Dyrektor Ochrony Środowiska w Warszawie

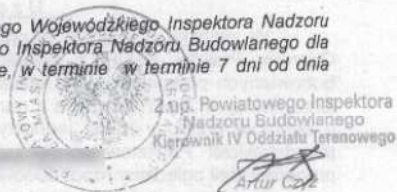

Interwencja w Pułtusk – ptaki zagrożone przez remont budynku

Adres korespondencyjny:
ul. Czeska 15 a lok. 5
03-902 Warszawa
Tel. 519-185-668
info@stop.most.org.pl
www.stop.most.org.pl



Warszawa, 03.06.2014

Powiatowy Inspektorat Nadzoru Budowlanego
06-100 Pułtusk, ul. Białowieska 5

Stołeczne Towarzystwo Ochrony Ptaków informuje, że w remontowanym budynku przy ul. [redacted] w Pułtusk stwierdzone zostało występowanie objętych ścisłą ochroną gatunkową ptaków: jerzyka *Apus apus*, wróbla *Passer domesticus* oraz oknówki *Delichon urbicum*. Gnieździ się tam obecnie co najmniej kilka par ptaków. Widziano ptaki próbujące się dostać do gniazda, wlatujące w tym celu pod rusztowania. Podczas kontroli zaobserwowaliśmy próbujące się dostać pomiędzy rusztowania jerzyki (kilka osobników) – żałosnie szamoczące się pod siatką rusztowań. Jednego widać pod siatką w centralnej części Fot. 2. Poza jerzykami na ścianie z rusztowaniami gniazdują oknówki. Na Fot. 1 widać jedno aktywne gniazdo, do którego praktycznie uniemożliwiono ptakom dolić, po rozpaczliwych próbach jedynie czasem udaje im się tam dostać. „Czasem” to jednak zbyt mało by pisklęta były wystarczająco karmione i przeżyły ten remont.

Przy budynku zostały ustawione rusztowania, w dodatku zawieszono siatkę, co uniemożliwia ptakom dostęp do gniazd. Nie tylko podesty, ale także same rurki będące częścią konstrukcji rusztowań, są niebezpieczne dla ptaków. Jerzyki latając z dużą prędkością w pobliżu ściany rozbijają się o rusztowania (także o rurki, nie tylko o podesty), co jest prawdopodobną przyczyną ich śmierci, jeżeli nie natychmiastowej, to odroczonej, spowodowanej opuchnięciem mózgu po uderzeniu. Rusztowania mogą więc spowodować śmierć ptaków chronionych ściśle, w dodatku śmierć dorosłych pociągnie za sobą śmierć młodych w gniazdach – gdy zginą dokarmiający je rodzice.

Obecnie trwa okres lęgowy. Jerzyki, wróble i oknówki, ich gniazda, jaja, pisklęta oraz siedlisko podlegają całorocznej ochronie na podstawie ustawy o ochronie zwierząt (Dz. U. 2003 nr 106, poz. 1002 ze zm.), ustawy o ochronie przyrody (Dz. U. 2009 nr 151, poz. 1220 ze zm.) oraz rozporządzenia Ministra Środowiska z dnia 12 października 2011 r. w sprawie gatunków dziko występujących zwierząt objętych ochroną (Dz. U. 2011 nr 237, poz. 1419). **Na budynku łamane jest prawo, ptaki są płoszone, siedliska niszczone, jest wysokie prawdopodobieństwo spowodowania śmierci ptaków pracami prowadzonymi w ten sposób.**

Gniazda ptaków, kiedy będą już puste, bez jaj i piskląt, będą mogły być zgodnie z prawem sunięte/zaklejone styropianem dopiero i jedynie za zgodą RDOŚ na zniszczenie gniazd i siedliska tych ptaków. Obecnie nie jest to możliwe, bo trwa okres lęgowy, ptaki korzystają z gniazd i siedlisk! W przypadku uzyskania zgody RDOŚ na zniszczenie siedlisk, inwestor będzie musiał dokonać kompensacji przyrodniczej, który to obowiązek nakłada na niego obowiązujące w Polsce prawo.

W okresie lęgowym ptaków żadne prace (remontowe i in.) nie mogą być prowadzone blisko gniazd, ponieważ oznacza to płoszenie ptaków, co powoduje zakłócenia karmienia piskląt, a w konsekwencji ich złą kondycję, a nawet śmierć. Dla bezpieczeństwa ptaków niezbędne jest jak najszybsze usunięcie nie tylko siatek i podestów, ale całej konstrukcji rusztowań z budynku. W razie nieusunięcia rusztowań wystąpimy o poniesienie przez inwestora i wykonawcę prac na budynku, konsekwencji za śmierć ptaków ściśle chronionych.

Ograniczenia w prowadzeniu prac i ustawianiu rusztowań na budynku będą konieczne prawdopodobnie nawet do trzeciej dekady września, a sytuacja będzie do tego czasu monitorowana przez STOP. **Prace na budynku muszą być natychmiast wstrzymane przez inwestora, do czasu uzyskania przez niego rzetelnej opinii ornitologicznej dot. gniazdowania ptaków na budynku.**

Sytuacja występowania ściśle chronionych ptaków na budynku nakłada na inwestora oraz wykonawcę szereg ograniczeń wynikających z przepisów obowiązującego w Polsce prawa. Dopiero po zakończeniu lęgów ptaków możliwe jest zgodne z prawem prowadzenie jakichkolwiek prac remontowych lub budowlanych w pobliżu gniazd.

Obecnie gniazda zostały zastawione rusztowaniami (stan wg. wizji lokalnych z dn. 01 i 02.06.b.r.) i są blokowane naklejaniem na ścianę styropianem, co nie tylko utrudnia lub uniemożliwia ptakom normalne z nich korzystanie, ale zagraża śmiercią piskląt w gniazdach. Sytuacja taka oznacza łamanie przepisów prawa przez wykonawcę prac, prace te zagrażają środowisku, a więc PINB ma obowiązek je wstrzymać. Sytuacja ta powtarza się dokładnie w takiej samej formie jak w zeszłym roku, gdy spółdzielnia w taki sam sposób ocieplała sąsiedni budynek niezgodnie z prawem.

Prowadzenie prac w pobliżu gniazd lub zniszczenie gniazd oraz płoszenie ptaków ściśle chronionych i utrudnianie im dołotu do gniazd jest niezgodne z prawem. **Prace prowadzone przy gniazdach ptaków powodują, że dorosłe ptaki są płoszone a pisklęta w gniazdach narażone są na śmierć z głodu.** Oznacza to, że naruszone są m. in. następujące przepisy prawa: art. 52 ustawy o ochronie przyrody z dn. 16 kwietnia 2004 (Dz. U. 2009 nr 151, poz. 1220 ze zm.), par. 7 rozporządzenia Ministra Środowiska z dnia 12 października 2011 r. w sprawie ochrony gatunkowej zwierząt (Dz.U. 2011 nr 237 poz. 1419), a co za tym idzie nie przestrzegany jest art. 22 ust. 1 pkt. 1 ustawy prawo budowlane z dnia 7 lipca 1994 (Dz. U. 2006 nr 156, poz. 118 ze zm.). Aby prowadzić prace w pobliżu gniazd wykonawca lub inwestor musi zwrócić się z wnioskiem do Regionalnej Dyrekcji Ochrony Środowiska z wnioskiem o pozwolenie na płoszenie ptaków chronionych. Aby uzyskać zgodę na inne odstępstwa od zakazów obowiązujących wobec ściśle chronionych ptaków konieczne jest także uzyskanie zgody Generalnej i/albo Regionalnej Dyrekcji Ochrony Środowiska. Inwestor nie posiada takich aktualnych zgód.

Prowadzenie prac w pobliżu gniazd, zasłanianie ich rusztowaniami i siatkami oraz zaklejanie styropianem przy braku ww zgód GDOŚ i RDOŚ jest niezgodne z prawem. **Prace zagrażające gniazdom są zagrożeniem dla środowiska i jako takie muszą być wstrzymane przez nadzór budowlany.** Ustawa prawo budowlane z dnia 7 lipca 1994 (Dz. U. 2006 nr 156, poz. 118 ze zm.) nakazuje dbałość o środowisko przyrodnicze w trakcie prowadzenia prac budowlanych. Nakłada szereg obowiązków o charakterze ius cogens (bezwzględnie obowiązujących) norm sankcjonujących, tj.: art. 5. odnoszący się do prowadzenia budowy, m.in. zgodnie z zasadami ochrony środowiska; art. 22 ust. 1 pkt. 1 mówiący, że do podstawowych obowiązków kierownika budowy należy zabezpieczenie elementów środowiska przyrodniczego na terenie budowy; art. 50.1. stanowi, że właściwy organ wstrzymuje postanowieniem prowadzenie robót budowlanych wykonywanych w sposób mogący powodować zagrożenie środowiska.

Definicja legalna powołanej wyżej ustawy określa, że przez właściwy organ, który został w dotychczasowych przepisach powoływany należy rozumieć: organy administracji architektoniczno-budowlanej i nadzoru budowlanego, stosownie do ich właściwości. Art. 50 ust. 1 pkt. 2 oznacza, że właściwy organ (w tym przypadku PINB) musi wstrzymać prace, które zagrażają środowisku.

Wnosimy zatem o natychmiastowe wstrzymanie przez PINB prac, które zagrażają ptakom gniazdującym w ww budynku.
Prace prowadzi: Spółdzielnia w Pultusku.

W przypadku, jeżeli PINB (funkcjonariusz publiczny w rozumieniu art. 231 kodeksu karnego) nie wstrzyma prac na ww budynku ze skutkiem natychmiastowym będzie to oznaczało działanie wbrew obowiązkowi wynikającemu z art. 50 ust. 1 Prawa budowlanego, które w zaistniałej sytuacji nakazuje wstrzymanie prac budowlanych. Niepodjęcie interwencji będzie w tym przypadku działaniem na szkodę interesu publicznego poprzez niedopełnienie obowiązku wynikającego bezpośrednio z ustawy Prawo budowlane. Przypominamy o odpowiedzialności osoby fizycznej będącej organem nadzoru budowlanego za przestępstwo z art. 231 k. k.. W przypadku jeżeli PINB nie wstrzyma prac na ww budynku podejmiemy odpowiednie kroki, m.in. wystąpimy o interwencję do GUNB.



Fot. 1. Gniazdo oknówki uwieszone między rusztowaniami. Budynek ul. Pultusk.



Fot. 2. Jerzyk (na zdjęciu obwiedziony na czerwono) rozpaczliwie szamoczący się pod siatką.

Załącznik: Interpretacja przepisów Prawa budowlanego nakazujących wstrzymanie prac zagrażających ptakom na budynku.

Dorota Ziełńska
Wiceprezes

Do wiadomości:

1. Regionalna Dyrekcja Ochrony Środowiska, ul. H. Sienkiewicza 3, 00-015 Warszawa
2. Generalna Dyrekcja Ochrony Środowiska, ul. Wawelska 52/54, 00-922 Warszawa
3. Główny Urząd Nadzoru Budowlanego, ul. Krucza 38/42, 00-926 Warszawa
4. Wojciech Dębski, Burmistrz Pultuska, URZĄD MIEJSKI W PULTUSKU, ul. Rynek - Ratusz 41, 06-100 Pultusk
5. Samodzielny Referat Gospodarki Komunalnej, Rolnictwa i Ochrony Środowiska, URZĄD MIEJSKI W PULTUSKU, ul. Rynek - Ratusz 41, 06-100 Pultusk
6. Wincenty Bogusz, Kierownik Wydział Obrony Cywilnej, Spraw Wojskowych i Straży Miejskiej, URZĄD MIEJSKI W PULTUSKU, ul. Rynek - Ratusz 41, 06-100 Pultusk
7. insp. Zbigniew Matusiak, Komendant Powiatowej Policji w Pultusku, Komenda Powiatowa Policji w Pultusku, ul. Rynek 23, 06-100 Pultusk
8. Radca prawny, Antoni Plewnia, Fundacja "Lex Animal", Kasztanowa 9, 41-908 Bytom
9. Ogólnopolskie Towarzystwo Ochrony Ptaków, ul. Odrowąża 24, Marki
10. Redaktor Ewa Podolska, radio TOK FM, ul. Czerska 8/10, 00-732 Warszawa

LITERATURA

1. Bat Conservation Trust, 2006: *A review of the success of bat boxes in houses*. Scottish Natural Heritage Commissioned Report No. 160 (ROAME No. F01AC310).
2. Biaduń W. 2008: *Spadek liczebności populacji wróbla Passer domesticus w Lublinie*. [w:] P. Indykiewicz, L. Jerzak, T. Barczak (red.) Fauna miast. Ochronić różnorodność biologiczną w miastach. SAR „POMORZE”, Bydgoszcz: 115-123.
3. Birdwatch, June 2009. *Screaming for help.*: <http://www.birdwatch.co.uk/website/content/view/2618/32/>.
4. Bocheński M., Ciebiera O., Dolata P.T., Jerzak L., Zbyryt A., 2013: *Ochrona ptaków w mieście*. Regionalna Dyrekcja Ochrony Środowiska w Gorzowie Wielkopolskim.
5. Bokotey A.A. Gorban I.M., 2005: *Numbers, distribution, and ecology of the House Sparrow in Lvov (Ukraine)*. International Studies on Sparrows 30: 7–22.
6. Chamberlain D.E., Gough S., Vaughan H., Vickery J.A., Appleton G.F., 2007a: *Determinants of bird species richness in public green spaces*. Bird Study 54: 87–97.
7. Chamberlain D.E., Toms M.P., Cleary-McHarg R., Banks A.N., 2007b: *House sparrow (Passer domesticus) habitat use in urbanized landscapes*. Journal of Ornithology 148: 453–462.
8. De Laet J., Summers-Smith J.D., 2007: *The status of the urban house sparrow Passer domesticus in north-western Europe: a review*. Journal of Ornithology 148 (Suppl 2): S275–S278.
9. Dietz Ch., Helversen O., Nill D., 2007: *Nietoperze Europy i Afryki północno-zachodniej*. Multico Oficyna Wydawnicza.
10. Dolata P.T., Kamiński P., Winiecki A., 2005: *Kawka Corvus monedula w Polsce – przegląd badań*. [w:] Jerzak L., Kavanagh B.P., Tryjanowski P. (red.). Ptaki krukowate Polski [Corvids of Poland]. Bogucki Wyd. Nauk., Poznań: 65–88.
11. Dulisz B., Zasiłko E., 2008: *Zmiany występowania wróbla Passer domesticus w różnych typach zabudowy w latach 1993–2007 pod wpływem modernizacji budynków*. [w:] P. Indykiewicz, L. Jerzak, T. Barczak (red.) Fauna miast. Ochronić różnorodność biologiczną w miastach. SAR „POMORZE”, Bydgoszcz: 103–114.
12. Gotzman J., Jabłoński B., 1972: *Gniazda naszych ptaków*.
13. Grzeniewski M., Kowalski M., 2010: *Ochrona ptaków gniazdujących w budynkach*. Towarzystwo Przyrodnicze „Bocian”.
14. Grzybek J., Sobuś T., 2006: *Niezwykłe miejsce gniazdowania kraski Coracias garrulus*. Notatki Ornitologiczne 47: 53–55.
15. Grzywaczewski G., 2006: *Stan populacji pójdzki Athene noctua w Polsce*. Notatki Ornitologiczne 47: 147–158.
16. Geue D., Partecke J., 2008: *Reduced parasite infestation in urban Eurasian blackbirds Turdus merula: a factor favoring urbanization?* Canadian Journal of Zoology, Vol. 86, 2008.
17. Howard J., Richardson P., 2009: *Bats in traditional buildings*. English Heritage, National Trust and Natural England.

18. Hundt L., 2012: *Bat Surveys: Good Practice Guidelines, 2nd edition*, Bat Conservation Trust.
19. <http://isap.sejm.gov.pl/>.
20. <http://www.koo.org.pl/aktualnosci/93-boze-narodzenie-czy-wielkanoc>.
21. Indykiewicz P., 2008: *Ochrona kolonii lęgowych jerzyków Apus apus w budynkach poddanych pracom termomodernizacyjnym*. [w:] P. Indykiewicz, L. Jerzak, T. Barczak (red.) Fauna miast. Ochronić różnorodność biotyczną w miastach. SAR „POMORZE”, Bydgoszcz: 96–102.
22. Krupiński D., 2006: *Liczebność, lokalizacja miejsc lęgowych oraz preferencje siedliskowe płomykówki Tyto alba na południowym Podlasiu*. Notatki Ornitologiczne 47: 80–88.
23. Kruszewicz A.G., 2006: „*Ptaki Polski*”. Multico Oficyna Wydawnicza.
24. Kurek P., Ciach M., 2006: *Gniazdowanie jerzyka Apus apus na stanowiskach naturalnych w Polsce*. Notatki Ornitologiczne 47: 53–55.
25. Lesiński G., 2006: *Wpływ antropogenicznych przekształceń krajobrazu na strukturę i funkcjonowanie zespołów nietoperzy w Polsce*. Wydawnictwo SGGW.
26. Luniak M., 1994: *The development of bird communities in new housing estates in Warsaw*. Memorabilia Zoologica 49: 257–267.
27. Luniak M., 2004: *Synurbization – adaptation of animal wildlife to urban development*. [w:] Shaw i in. (red.) Proceedings 4th International Urban Wildlife Symposium, 50–55.
28. Luniak M., 2005a: *Ochrona kawki Corvus monedula wobec termomodernizacji budownictwa*. [w:] L. Jerzak, B. Kaanagh, P. Tryjanowski (red.). Ptaki krukowate Polski. Bogucki Wyd. Naukowe, Poznań: 299–312.
29. Luniak M., 2005b: *Czy kawki znikną z naszych miast?* Przyroda Polska marzec 2005: 14–15.
30. Luniak M., 2008a: *Ochrona ptaków a modernizacja budownictwa*. [w:] P. Indykiewicz, L. Jerzak, T. Barczak (red.) Fauna miast. Ochronić różnorodność biotyczną w miastach. SAR „POMORZE”, Bydgoszcz: 90–95.
31. Luniak M., 2008b: *Ptaki w budynkach*. Wyd. Stołeczne Tow. Ochrony Ptaków, Warszawa.
32. Luniak M., 2008c: *Bogactwo gatunkowe i liczebność fauny wielkiego miasta – przykład Warszawy*. [w:] P. Indykiewicz, L. Jerzak, T. Barczak (red.) Fauna miast. Ochronić różnorodność biotyczną w miastach. SAR „POMORZE”, Bydgoszcz: 17–26.
33. Luniak M., Kozłowski P., Nowicki W., Plit J., 2001: *Ptaki Warszawy 1962–2000*. Seria Atlas Warszawy, zeszyt 8. Wyd. Inst. Geografii i Przestrzennego Zagospodarowania im. St. Leszczyckiego, PAN.
34. Mikusek R. (red.) 2005: *Metody badań i ochrony sów*. Fundacja Wspierania Inicjatyw Ekologicznych.
35. Milvus, 2009: *Inwentaryzacja jerzyka Apus apus na terenie miasta Jaworzno w roku 2009*.
36. Milvus, 2010: *Inwentaryzacja jerzyka Apus apus na terenie miasta Jaworzno w roku 2010*.
37. Mitchel-Jones A. J. 2004: *Bat mitigation guidelines*. English Nature.
38. Mitchel-Jones A.J., McLeish A.P., 2004: *Bat workers' manual*. Joint Nature Conservation Committee.

39. Murgui E., 2009: *Seasonal patterns of habitat selection of the House Sparrow Passer domesticus in the urban landscape of Valencia (Spain)*. Journal of Ornithology 150: 85–94.
40. Nowakowski W., 2010: *Praktyka budowlana, a ochrona siedlisk jerzyka i innych chronionych gatunków synantropijnych – nowe spojrzenie na prawo*. Materiały po spotkaniu szkoleniowo-dyskusyjnym, Warszawa.
41. Nowicki W., 2001: *Ptaki śródmieścia Warszawy*. Wyd. Muzeum i Instytut Zoologii PAN.
42. Ockendon N., Orsman Ch., Peach W. 2006: *An experimental study of the causes of decline in London House sparrows*. [w:] De Laet J., Ockendon N., Summers-Smith D. 2006: *Meeting on the decline of the urban House Sparrow (Passer domesticus)*, London 2007 (22–23 Feb). International Studies on Sparrows 31: 27–37.
43. Peach W. J., Vincent K.E., Fowler J.A., Grice P.V, 2008: *Reproductive success of house sparrows along an urban gradient*. Animal Conservation 11 (6): 1–11.
44. Rattenborg N.C., 2006: *Do birds sleep in flight?* Naturwissenschaften 93: 413–425.
45. Rozporządzenie Ministra Środowiska z dnia 6 października 2014 r. w sprawie ochrony gatunkowej zwierząt (Dz.U. 2014, poz. 1348): <http://isap.sejm.gov.pl/>.
46. Russ J. (2012) *British Bat Calls – A guide to species identification*. Pelagic Publishing.
47. Sachanowicz K., Ciechanowski M., (2005): *Nietoperze Polski*, Multico Oficyna Wydawnicza.
48. Shaw L.M., Chamberlain D., Evans M., 2008: *The House Sparrow Passer domesticus in urban areas: reviewing a possible link between post-decline distribution and human socio-economic status*. Journal of Ornithology 149: 293–299.
49. Simon M. et al. 2004: *Ecology and Conservation of Bats in Villages and Towns*. Bonn.
50. Siriwardena G. M., Robinson R.A., Crick H.Q.P., 2002: *Status and population trends of the House Sparrow Passer domesticus in Great Britain*. [w:] Crick H.Q.P., Robinson R.A., Appleton G.F., Clark N.A., Rickard A.D. (red.). *Investigation into the causes of the decline of starlings and House Sparrows in Great Britain*. BTO Research Report No 290: 33–51.
51. Summers-Smith J.D., 2003: *The decline of the House Sparrow: a review*. British Birds 96 (9): 439–446.
52. Summers-Smith J.D., 2005: *Changes in the House Sparrow population in Britain*. International Studies on Sparrows 30: 23–37.
53. Tigges U., 2000: *On the breeding phenology of the Common Swift (Apus apus) – the last diurnal return to the nest with reference to environmental and social factors*. APUSlife 2340: 1438–2261.
54. Tomiałojć L., Stawarczyk T., 2003: *Awifauna Polski. Rozmieszczenie, liczebność i zmiany*, PTPP „pro Natura”, Wrocław.
55. Ustawa Kodeksu karny z dnia 6 czerwca 1997 r. (Dz.U. 1997, poz. 553, ze zm.): <http://isap.sejm.gov.pl/>.
56. Ustawa o ochronie przyrody z dn. 16 kwietnia 2004 (Dz.U. 2013, poz. 627 ze zm.): <http://isap.sejm.gov.pl/>.

57. Ustawa o ochronie zwierząt z dn. 21 sierpnia 1997 (Dz.U. 2013, poz. 856): <http://isap.sejm.gov.pl/>.
58. Ustawa o zapobieganiu szkodom w środowisku i ich naprawie z dn. 13 kwietnia 2007 (Dz.U. 2007, poz. 493): <http://isap.sejm.gov.pl/>.
59. Ustawa prawo budowlane z dnia 7 lipca 1994 (Dz.U. 2013, poz. 1409 ze zm.): <http://isap.sejm.gov.pl/>.
60. Ustawa prawo ochrony środowiska z dn. 27 kwietnia 2001 r. (Dz.U. 2013, poz. 1232 ze zm.): <http://isap.sejm.gov.pl/>.
61. van Oudheusden R., 2006: *A call for help. Vocal behaviour of the Common Swift Apus apus*. The Science Shop for Biology, Groningen University <http://biologie.wewi.eldoc.ub.rug.nl/FILES/root/publ/2006/gierzwaluwen/rap73.pdf>.
62. Vázquez et al., 2010: *Screening for several potential pathogens in feral pigeons (Columba livia) in Madrid*, Acta Veterinaria Scandinavica, 52:45.
63. Węgrzynowicz A., 2006: *Changes in numbers of the House Sparrow (Passer domesticus) and Tree Sparrow (Passer montanus) in Warsaw, Poland, during 1971–2006*. International Studies on Sparrows 31: 13–26.
64. Węgrzynowicz A. 2012: *The use of nest-boxes by two species of Sparrows (Passer domesticus and P. montanus) with opposite trends of abundance – the study in warsaw*. International Study of Sparrows 36: 18–29.
65. Wylegała P., Jaros R., Dzięciołowski R., Kepel A., 2008: *Standardy montowania ukryć dla ptaków i nietoperzy jako element prac dociepleniowych*. Poznań.
66. Wylegała P., Jaros R., Dzięciołowski R., Kepel A., Szkudlarek R., Paszkiewicz R., 2009: *Docieplanie budynków w zgodzie z zasadami ochrony przyrody*. Poznań.

PODZIĘKOWANIA

Pośredni wkład w powstanie niniejszej publikacji miały osoby, które wpłynęły na wybór oraz przebieg mojej drogi jako przyrodnika. Pragnę podziękować przede wszystkim dr. hab. Dariuszowi Wysockiemu z Wydziału Biologii Uniwersytetu Szczecińskiego za zarażenie mnie pasją do ornitologii w trakcie moich studiów, a w późniejszym czasie zupełnie nieświadome pokierowanie mnie w stronę poznawania i ochrony ptaków związanych z budynkami. Dziękuję Dorocie Zielińskiej ze Stołecznego Towarzystwa Ochrony Ptaków za wsparcie mnie przy realizacji projektu, którego częścią jest ta publikacja oraz za inspirację, którą Jej wiedza dawała mi w początkach mojej drogi. Dziękuję Piotrowi Piliczewskiemu z Wydziału Biologii Uniwersytetu Szczecińskiego, który aktywnie wsparł mnie w moich działaniach związanych z ochroną ptaków i nietoperzy związanych z budynkami i bez którego moja droga chiropterologa byłaby znacznie bardziej wyboista lub nie rozpoczęła się wcale. Dziękuję także pani Zofii Brzozowskiej z Fundacji Ratujmy Ptaki oraz panu Marcinowi Siedleckiemu z Regionalnej Dyrekcji Ochrony Środowiska w Szczecinie, których bezkompromisowa krytyka mojej pracy sprawiała, że nieustannie stawiałem sobie poprzeczkę coraz wyżej.

Podziękowania należą się osobom, które wniosły bardzo cenne uwagi podczas tworzenia niniejszego przewodnika: Annie Zapart, Martynie Jankowskiej-Jarek, Konradowi Bidzińskiemu, Markowi Beblotowi, Malwinie Ćwikle, Piotrowi Piliczewskiemu, Aleksandrze Trzasce i Natalii Józwiak.

Inne osoby, których wiedza stała się częścią mojej praktyki, stanowiły inspirację w pracy bądź były w pewnym momencie kluczowe dla mojego rozwoju i którym należą się podziękowania, to: dr Jacek Kaliciuk, dr Kazimierz Walasz, dr Lubomira Vavrova, Ulrich Tigges, Dick Newel, Edward Mayer, dr Mateusz Ciechanowski i Adam Tarłowski.

Dawid Zyskowski

Szczecin, dnia 4 grudnia 2014 r.

Przykładowe pozwolenia na budowę zawierające zapis o konieczności wykonania opinii ornitologicznej



PREZYDENT
MIASTA STOLECZNEGO WARSZAWY
Plac Bankowy 3/5, 00-950 Warszawa

UD-XI-WAB.6740.160.2012.AKR

Warszawa, dnia 28 maj 2012r.

DECYZJA Nr 72 IA/2012

Na podstawie art. 28, art. 33 ust. 1, art. 34 ust. 4 i art. 36 oraz 82 ust. 2 ustawy z dnia 07 lipca 1994 r. - Prawo budowlane (j.t. Dz. U. z 2010 r. Nr 243, poz. 1623 ze zm.) i art. 104 ustawy z dnia 14 czerwca 1960 r. - Kodeks postępowania administracyjnego (j.t. Dz. U. z 2000 r. Nr 98, poz. 1071 ze zm.), po rozpatrzeniu wniosku z dnia 08.05.2012r.

zatwierdzam projekt budowlany i udzielam pozwolenia na budowę

dla [redacted] Spółdzielni Mieszkaniowej [redacted] z siedzibą
w Warszawie przy ul. [redacted]

dla inwestycji polegającej na dociepleniu ścian zewnętrznych i stropodachu z wykonaniem nowego pokrycia dachowego oraz prace rozbiórkowe i montażowe elementów elewacji, ślusarki, remont płyt balkonowych jak również zmianie kolorystyki elewacji po ociepleniu, budynku mieszkalnego wielorodzinnego na działce nr ew. [redacted] obręb [redacted] położonego przy [redacted] w Dzielnicy Ursus m. st. Warszawy.

wg projektu z marca 2012r. stanowiącego integralną część niniejszej decyzji wykonanego przez: mgr inż. arch. [redacted] posiadającego uprawnienia budowlane do projektowania bez ograniczeń w specjalności architektonicznej nr upr. [redacted] wpisany na listę członków Małopolskiej Okręgowej Izby Architektów pod nr [redacted] współpraca autorska arch. [redacted] i arch.

z zachowaniem następujących warunków, zgodnie z art. 36 ust. 1 oraz art. 42 ust. 2 i 3 ustawy - Prawo budowlane:

- szczególne warunki zabezpieczenia terenu budowy i prowadzenia robót budowlanych
 - roboty budowlane można rozpocząć jedynie na podstawie ostatecznej decyzji o pozwoleniu na budowę,
 - teren budowy zabezpieczyć przed wejściem osób trzecich oraz oznaczyć tablicą informacyjną budowy,
 - prowadzić dziennik budowy i realizować inwestycję zgodnie z zatwierdzoną dokumentacją,
 - przy wykonywaniu robót budowlanych w okresie od 1 marca do 16 października należy uzyskać:
 - opinię ornitologiczną stwierdzającą obecność lub brak chronionych gatunków ptaków w budynku (przed zamierzonym terminem rozpoczęcia robót)
 - zgodę właściwego ministra środowiska (w trybie art. 56 ust. 1 pkt 1 ustawy z dnia 16-04-2004r. o ochronie przyrody- Dz. U. z 2004r. nr 92 poz.880 ze zm.)
 - na płoszenie ptaków (przy braku jaj i młodych w gniazdach)
 - na zabicie piskląt i zniszczenie jaj lub na odchów piskląt i inkubację jaj (przy obecności jaj i piskląt w gniazdach)
 - w przypadku obecności gatunków ptaków objętych ochroną ścisłą gnieźdzących się w otworach wentylacyjnych i innych szczelinach
 - zgodę Wojewody (w trybie art. 56 ust. 2 pkt 1 ww. ustawy)
 - na płoszenie ptaków (przy braku jaj i młodych w gniazdach)
 - na zabicie piskląt i zniszczenie jaj lub na odchów piskląt i inkubację jaj (przy obecności jaj i piskląt w gniazdach)
 - w przypadku obecności gatunków ptaków objętych ochroną częściową gnieźdzących się w otworach wentylacyjnych i innych szczelinach
 - w ramach rekompensaty przyrodniczej **zaleca się powieszenie budek lęgowych dla ptaków**, ilość i rodzaj budek zgodnie z opinią ornitologiczną
 - szczegółowe wymagania dotyczące nadzoru na budowie
 - zapewnić objęcie kierownictwa budowy przez osobę posiadającą uprawnienia budowlane odpowiedniej specjalności wpisanego na listę członków izby samorządu zawodowego.
 - Kierownik budowy jest obowiązany prowadzić dziennik budowy oraz umieścić na budowie w widocznym miejscu tablicą informacyjną oraz ogłoszenie, zawierające dane dotyczące bezpieczeństwa pracy i ochrony zdrowia.
- Obszar oddziaływania obiektu, o którym mowa w art. 28 ust. 2 ustawy – Prawo budowlane, obejmuje nieruchomości: dz. nr ew. 8/6 w obrębie 2-11-13.

Wydział Architektury i Budownictwa dla Dzielnicy Ursus Urzędu m. st. Warszawy, Urząd Dzielnicy Ursus
Plac Czerwiec 1976 roku nr 1, 02-495 warszawa, tel.: +22/478-60-00 w.6204, fax; +22/478-60-11

Up. PREZYDENTA M. ST. WARSZAWY

Decyzja Nr 72 IA/2012
Wydział Architektury i Budownictwa
dla Dzielnicy Ursus



Urząd Miasta Stołecznego Warszawy
Urząd Dzielnicy Ursus
Wydział Architektury i Budownictwa
dla Dzielnicy Ursus

Informuje, że z dniem 14.06.2012r.
72 IA/2012
Decyzja Nr 72 IA/2012 została się ostateczna

UZASADNIENIE

Załączony do wniosku projekt budowlany jest kompletny i został sporządzony przez osoby posiadające wymagane uprawnienia budowlane. Przedłożony projekt dla przedmiotowej inwestycji jest zgodny z przepisami, w tym techniczno – budowlanymi.

Projektant dołączył oświadczenie, że projekt budowlany został wykonany zgodnie zobowiązującymi przepisami oraz zasadami wiedzy technicznej, jak również charakterystykę energetyczną budynku i informację bioz.

Inwestor złożył wymagane oświadczenie o posiadaniu prawa do dysponowania nieruchomością na cele budowlane.

Przedmiotowa inwestycja spełnia warunki wynikające z powszechnie obowiązujących przepisów i nie ogranicza możliwości zagospodarowania nieruchomości sąsiednich (w rozumieniu treści art. 3 pkt 20 ustawy prawo budowlane), wobec czego zastosowano art. 28 pkt 2 ustawy Prawo budowlane uznając, że właścicielom nieruchomości sąsiednich nie przysługuje prawo przymiotu strony w tym postępowaniu.

Rzeczoznawca d/s zabezpieczeń przeciwpożarowych inż. [imię] upr. KG PSP nr [numer] stwierdził w dniu 03.04.2012r. zgodność projektu z wymaganiami ochrony przeciwpożarowej.

Od decyzji przysługuje odwołanie do Wojewody Mazowieckiego za pośrednictwem organu który wydał decyzję w terminie 14 dni od dnia jej doręczenia.

Odwołania od decyzji należy składać w Wydziale Architektury i Budownictwa dla Dzielnicy Ursus, Urzędu m. st. Warszawy, Urząd Dzielnicy Ursus, Plac Czerwca 1976 roku nr 1, 02-495 Warszawa, Wydział Obsługi Mieszkańców - pokój nr 15 na parterze, tel.: +22/478-60-00, fax: +22/478-60-11.



2 up. PREZYDENTA M. ST. WARSZAWY

Dorota Chojęcka

Naczelnik

Wydziału Architektury i Budownictwa
dla Dzielnicy Ursus

Pouczenie:

1. Inwestor jest obowiązany zawiadomić o zamierzonym terminie rozpoczęcia robót budowlanych, na które jest wymagane pozwolenie na budowę, właściwy organ nadzoru budowlanego(tj. Powiatowy Inspektorat Nadzoru Budowlanego, Warszawa, ul. Bagatela 14) oraz projektanta sprawującego nadzór nad zgodnością realizacji budowy z projektem, co najmniej na 7 dni przed ich rozpoczęciem, dołączając na piśmie:

- 1) oświadczenie kierownika budowy (robót), stwierdzające sporządzenie planu bezpieczeństwa i ochrony zdrowia oraz przyjęcie obowiązku kierowania budową (robotami budowlanymi), a także zaświadczenie, o którym mowa w art. 12 ust. 7 ustawy – Prawo budowlane,

2. O wydanie dziennika budowy inwestor winien wystąpić do organu który wydał decyzję o pozwoleniu na budowę.

otrzymują:

① Wnioskodawca: [imię] [nazwisko]
ul. [ulica] Warszawa

2. a /a Wydział Architektury i Budownictwa dla Dzielnicy Ursus
Urzędu m.st. Warszawy, Urząd Dzielnicy Ursus, Plac Czerwca 1976 roku nr 1,
02-495 Warszawa, te.: +22/478-60-00 w.6204, fax: +22/478-60-11

do wiadomości:

1. Powiatowy Inspektorat Nadzoru Budowlanego
dla m.st. Warszawy, 00-585 Warszawa, ul. Bagatela 14
2. Biuro Architektury i Planowania Przestrzennego Urzędu m.st. Warszawy
00-901 Warszawa, Plac Defilad 1, PKiN





PREZYDENT MIASTA STOŁECZNEGO WARSZAWY

pl. Bankowy 3/5, 00-950 Warszawa,
tel. 22 443 10 00, 22 443 10 01, faks 22 443 10 02
www.um.warszawa.pl

UD-IV-WAB-C.6740.151.2012.KRA
nr rej. 93/12

Warszawa, dnia 27 KWI. 2012

DECYZJA nr230...../2012 o pozwoleniu na budowę

Na podstawie art. 28, art. 33 ust. 1, art. 34 ust. 4 i art. 36, 71 ust 2 oraz 82 ust. 2 ustawy z dnia 07 lipca 1994 r. - Prawo budowlane (tj. Dz. U. z 2010 r. Nr 243, poz. 1623 ze zm.)

i art. 104 ustawy z dnia 14 czerwca 1960 r. - Kodeks postępowania administracyjnego (tj. Dz. U. z 2000 r. Nr 98, poz. 1071 ze zm.)

oraz art. 92 ust. 1 pkt. 2 ustawy z dnia 5 czerwca 1998r. o samorządzie powiatowym (tj. Dz. U. z 2001 r. Nr 142 poz. 1592 ze zm.) w związku z art. 1 ust. 1 ustawy z dnia 15 marca 2002 r. o ustroju miasta stołecznego Warszawy (Dz. U. Nr 41 poz. 361 ze zm.)

po rozpatrzeniu wniosku inwestora złożonego w dniu 17.02.2012r., ostatecznie uzupełnionego dn. 26.04.2012r.

zatwierdzam projekt budowlany i udzielam pozwolenia na budowę

dla Spółdzielni Mieszkaniowej z siedzibą przy ul. w Warszawie, reprezentowana przez Pana dla inwestycji polegającej na termomodernizacji budynku mieszkalnego wielorodzinnego wraz z przebudową doświetleń klatek schodowych i wymianą zasadań wejściowych przy ul. w Warszawie na terenie działki ew. nr z obrębem w Dzielnicy Mokotów (kategoria obiektu budowlanego XIII),

według projektu budowlanego z maja 2011r., wykonanego przez :

mgr inż. arch. posiadającego uprawnienia budowlane nr do projektowania bez ograniczeń w specjalności architektonicznej wpisanego na listę członków Mazowieckiej Okręgowej Izby Architektów pod nr

mgr inż., posiadającego uprawnienia budowlane nr do projektowania bez ograniczeń w specjalności konstrukcyjno – budowlanej wpisanego na listę członków Mazowieckiej Okręgowej Izby Inżynierów Budownictwa pod nr

sprawdzonego przez: dr inż. arch. posiadającego uprawnienia budowlane nr do projektowania bez ograniczeń w specjalności architektonicznej wpisanego na listę członków Mazowieckiej Okręgowej Izby Architektów pod nr stanowiącego integralną część niniejszej decyzji

z zachowaniem następujących warunków zgodnie z art. 36 ust. 1 oraz art. 42 ust. 2 i 3 ustawy Prawo budowlane:

- 1) szczególne warunki zabezpieczenia terenu budowy i prowadzenia robót budowlanych:
 - a) roboty budowlane można rozpocząć jedynie na podstawie ostatecznej decyzji o pozwoleniu na budowę,
 - b) teren budowy zabezpieczyć przed wejściem osób trzecich,
- 2) szczególne wymagania dotyczące nadzoru na budowie:
 - a) zapewnić objęcie kierownictwa budowy przez osobę posiadającą uprawnienia budowlane odpowiedniej specjalności, wpisaną na listę członków właściwej izby samorządu zawodowego;
 - b) zapewnić objęcie nadzoru inwestorskiego nad robotami budowlanymi przez osoby posiadające uprawnienia budowlane odpowiedniej specjalności, wpisane na listę członków właściwej izby samorządu zawodowego;
- 3) realizować inwestycję zgodnie z zatwierdzoną dokumentacją,
- 4) roboty budowlane w okresie od 1 marca do 16 października prowadzić z poszanowaniem ochrony przyrody z zachowaniem następujących warunków:
 - przed przystąpieniem do prac budowlanych, należy uzyskać opinię ornitologiczną, stwierdzającą obecność lub brak chronionych gatunków ptaków w danym obiekcie budowlanym, (opinię ornitologiczną może wystawić osoba fizyczna, merytorycznie związana z ornitologią np. członkowie organizacji pozarządowych, których statutowym celem jest ochrona chronionych gatunków zwierząt lub też pracownik naukowy placówki, zajmującej się ochroną gatunkową zwierząt)

Wydział Architektury i Budownictwa dla Dzielnicy Mokotów

- w przypadku obecności chronionych gatunków ptaków gnieźdzących się w otworach wentylacyjnych należy uzyskać:
- a. w przypadku ptaków objętych ochroną ścisłą: zgodę Ministra Środowiska na płoszenie gatunków objętych ochroną ścisłą (w przypadku braku jaj i młodych w gniazdach) w trybie art. 56 ust. 1 pkt 1 ustawy z dnia 16 kwietnia 2004 r. o ochronie przyrody (Dz. U. nr 92 poz. 880 z późn. zm.), natomiast w przypadku obecności jaj i piskląt, należy uzyskać zgodę Ministra na zabicie piskląt i zniszczenie jaj lub na odchów piskląt i inkubację jaj w trybie cytowanego wyżej artykułu,
- b. w przypadku ptaków objętych ochroną częściową: zgodę Wojewody na płoszenie gatunków objętych ochroną częściową (w przypadku braku jaj i młodych w gniazdach) w trybie art. 56 ust. 2 pkt 1 wyżej wymienionej ustawy, w przypadku obecności jaj i piskląt zgodę Wojewody na zabicie piskląt i zniszczenie jaj lub na odchów piskląt i inkubację jaj w trybie cytowanego wyżej artykułu
- 5) Kierownik budowy jest obowiązany prowadzić dziennik budowy lub rozbiórki oraz umieścić na budowie lub rozbiieranym obiekcie, w widocznym miejscu tablicę informacyjną oraz ogłoszenie, zawierające dane dotyczące bezpieczeństwa pracy i ochrony zdrowia;
- 6) Inwestor jest zobowiązany zastosować się do wymagań określonych w art. 54 i 55 Prawa budowlanego;

Obszar oddziaływania obiektu, o którym mowa w art. 28 ust. 2 ustawy – Prawo budowlane, obejmuje działkę ew. nr _____ z obrębu _____ przy ul. _____ w Warszawie.

UZASADNIENIE

Załączony do wniosku projekt budowlany został sporządzony i sprawdzony przez osoby posiadające wymagane uprawnienia budowlane. Projekt zawiera oświadczenia projektantów o jego sporządzeniu zgodnie z przepisami i zasadami wiedzy technicznej, charakterystykę energetyczną budynku oraz informację BIOZ.

Projekt posiada opinie:

- rzeczoznawcy d/s zabezpieczeń przeciwpożarowych - mgr inż. _____ (nr upr. _____) z dnia 06.05.2011r

Do akt sprawy dołączono:

- decyzję nr 488N/12 z dn. 26.03.2012r. Stołecznego Konserwatora Zabytków zezwalającą pod względem konserwatorskim na realizację inwestycji wraz z projektem stanowiącym załącznik do tej decyzji.

Inwestor złożył oświadczenie o posiadanym prawie do dysponowania nieruchomością na cele budowlane, o którym mowa w art. 32 ust. 4 pkt 2 Prawa budowlanego.

Mając powyższe na uwadze orzeczono jak w sentencji decyzji.

Od decyzji służy odwołanie do Wojewody Mazowieckiego za pośrednictwem organu wydającego decyzję w terminie 14 dni od jej doręczenia.

Odwołania od decyzji należy składać w Wydziale Obsługi Mieszkańców dla Dzielnicy Mokotów Urzędu m.st. Warszawy Urząd Dzielnicy Mokotów, ul. Rakowiecka 25/27, 02-517 Warszawa.



z up. PREZYDENTA M. ST. WARSZAWY

Agnieszka Lubinska
 Kierownik Referatu Realizacji Urbanistycznych
 Wydziału Architektury i Budownictwa
 dla Dzielnicy Mokotów

Pouczenie:

1. Inwestor zobowiązany jest zawiadomić o zamierzonym terminie rozpoczęcia robót budowlanych, na które jest wymagane pozwolenie na budowę, właściwy organ nadzoru budowlanego oraz projektanta

Wydział Architektury i Budownictwa dla Dzielnicy Mokotów

- 1) oświadczenie kierownika budowy (robót) stwierdzające sporządzenie planu bezpieczeństwa i ochrony zdrowia oraz przyjęcie obowiązku kierowania budową (robotami budowlanymi), a także zaświadczenie, o którym mowa w art. 12 ust. 7 ustawy – Prawo budowlane,
- 2) w przypadku ustanowienia inspektora nadzoru inwestorskiego, oświadczenie stwierdzającego przyjęcie obowiązku pełnienia nadzoru inwestorskiego nad robotami budowlanymi, a także zaświadczenie, o którym mowa w art. 12 ust. 7 ustawy – Prawo budowlane,
- 3) informację zawierającą dane zamieszczone w ogłoszeniu, o którym mowa w art. 42 ust. 2 pkt 2 ustawy – Prawo budowlane,
2. Inwestor może przystąpić do użytkowania obiektu przed wykonaniem wszystkich robót budowlanych pod warunkiem uzyskania pozwolenia na użytkowanie wydanego przez właściwy organ nadzoru budowlanego.
3. W przypadku, gdy uzyskanie pozwolenia na użytkowanie nie jest wymagane, do użytkowania obiektu można przystąpić po upływie 21 dni od dnia doręczenia do właściwego organu nadzoru budowlanego zawiadomienia o zakończeniu budowy, jeżeli organ w tym terminie nie wniesie sprzeciwu w drodze decyzji.
4. Przed wydaniem pozwolenia na użytkowanie obiektu właściwy organ nadzoru budowlanego przeprowadzi obowiązkową kontrolę budowy, zgodnie z art. 59a ustawy – Prawo budowlane. Wniosek o udzielenie pozwolenia na użytkowanie stanowi wezwanie właściwego organu do przeprowadzenia obowiązkowej kontroli.
5. O wydanie dziennika budowy występuje inwestor do organu, który wydał decyzję.
6. Decyzja o pozwoleniu na budowę wygasa, jeżeli budowa nie została rozpoczęta przed upływem 3 lat od dnia, w którym decyzja ta stała się ostateczna lub budowa została przerwana na czas dłuższy niż 3 lata, zgodnie z art. 37 ust. 1 ustawy – Prawo budowlane.

otrzymują:

1. Inwestor: Spółdzielnia Mieszkaniowa [redacted]
z siedzibą przy ul. [redacted] w Warszawie,
reprezentowana przez Pana [redacted] /adres w aktach sprawy/
- wraz z załącznikiem: - 2 egz. projektu budowlanego

2. a /a WAiB dla Dzielnicy Mokotów

do wiadomości:

3. Powiatowy Inspektorat Nadzoru Budowlanego dla m.st. Warszawy
00-585 Warszawa, ul. Bagatela 14,
4. Stołeczny Konserwator Zabytków
ul. Nowy Świat 18/20, 00-373 Warszawa
5. Biuro Architektury i Planowania Przestrzennego
Urząd m. st. Warszawy, Plac Defilad 1, PKiN, 00-901 Warszawa

Nie podlega opłacie skarbowej
na podstawie art. 2 ust. 1 pkt 2/art. 3
ustawy z dnia 16 listopada 2006 r.
o opłacie skarbowej
(Dz. U. Nr 225, poz. 1635)

INSPEKTOR

Milena Drewniak

PRZEWODNIK DO INWENTARYZACJI ORAZ OCHRONY PTAKÓW I NIETOPERZY ZWIĄZANYCH Z BUDYNKAMI



Niniejsza publikacja to bogato ilustrowane kompendium wiedzy na temat zagadnień dotyczących ochrony ptaków i nietoperzy związanych z budynkami. W książce między innymi:

- Opisy gatunków.
- Przewodnik wykonania inwentaryzacji i sporządzenia opinii ornitologicznej i chiropterologicznej krok po kroku.
- Przykłady śladów obecności pozostawianych na budynkach przez ptaki i nietoperze.
- Wskazówki co do sposobu prowadzenia obserwacji.
- Przykłady kompensacji za zniszczone siedliska ptaków i nietoperzy z Polski, Słowacji, Wielkiej Brytanii, Holandii i Azerbejdżanu.
- Kompleksowy poradnik prawny.
- Przewodnik interwencyjny prowadzący czytelnika krok po kroku przez sytuacje zagrożenia ptaków i nietoperzy.

Dawid Zyskowski – doktorant w Katedrze Anatomii i Zoologii Kręgowców na Wydziale Biologii Uniwersytetu Szczecińskiego, członek Federacji Zielonych Gaja, Zachodniopomorskiego Towarzystwa Przyrodniczego oraz PTOP Salamandra. Od czterech lat specjalizuje się w inwentaryzacjach i ochronie ptaków i nietoperzy związanych z budynkami, autor wielu opinii ornitologicznych i chiropterologicznych wykonanych na potrzeby prac remontowo-budowlanych.

Dorota Zielińska – wiceprezes Stołecznego Towarzystwa Ochrony Ptaków, jedna z pierwszych osób w Polsce zajmująca się ochroną ptaków gniazdujących w budynkach. Uważa, że kluczem do ochrony tych zwierząt jest edukacja społeczeństwa. Od lat prowadzi szkolenia i pisze teksty dotyczące ochrony ptaków związanych z budynkami. Od kilku lat skutecznie propaguje w Polsce ideę budowy wież lęgowych dla jerzyków. Dzięki zorganizowanemu przez nią konkursowi na zaprojektowanie wieży lęgowej powstała pierwsza taka budowla w Polsce.

